

ГБОУ ВО МО "ТЕХНОЛОГИЧЕСКИЙ
УНИВЕРСИТЕТ"
ИМ. А.А.ЛЕОНОВА

РУССКИЙ КОСМИЗМ: ИСТОРИЯ И СОВРЕМЕННОСТЬ

МЕСТО И РОЛЬ НАУКИ И
ТЕХНОЛОГИЙ В РЕШЕНИИ
ГЛОБАЛЬНЫХ ПРОБЛЕМ
СОВРЕМЕННОСТИ

Сборник трудов по материалам
V Всероссийской научно-
практической конференции

17 ДЕКАБРЯ 2020

Русский космизм: история и современность

Место и роль науки и
технологий в решении
глобальных проблем
современности

УДК 1
ББК 87
Р89

Шрифты предоставлены компанией «ПараТайп»

Русский космизм: история и современность :

Р89 Место и роль науки и технологий в решении глобальных проблем современности. — [б. м.] : Издательские решения, 2021. — 316 с. ISBN 978-5-0053-1483-3

Сборник трудов по материалам V Всероссийской научно-практической конференции «Русский космизм: история и современность. Место и роль науки и технологий в решении глобальных проблем современности», проведенной в ГБОУ ВО МО «Технологический университет им. А. А. Леонова» 17 декабря 2020 года по инициативе кафедры гуманитарных и социальных дисциплин.

Сборник рассчитан на преподавателей, аспирантов, студенческую молодежь и всех, интересующихся идеями русского космизма.

УДК 1
ББК 87

16+

В соответствии с ФЗ от 29.12.2010 №436-ФЗ

Оглавление

Введение	7
Секция 1. Проблема человека и общества в философии русских космистов	8
Фролов В. В. Научное познание Вселенной в свете философии космической реальности	8
Лебеденко А. А. Живая этика о внутренней природе человека	18
Антоненко В. И. Роль космизма в развитии современной цивилизации	28
Абрамов П. Д. Проблема свободы в философии Живой Этики и Н. О. Лосского	34
Дьяченко И. Ю. Космизм и культура в философии живой этики	42
Кожемякина Л. А. Единство человека и космоса в мировой культуре и творчестве Н. К. Рериха	49
Вольнов И. Н. Искусство как технология работы с вечностью	55
Кузнецова О. И., Сильчева Л. В. Характеристика движения Нью Эйдж: социально-культурный аспект и современные тенденции развития	68
Атрохин А. М. Космизм и акселерационизм. Предварительные соображения	73
Секция 2. Социологическое сопровождение реализации миссии России в освоении космического пространства	78
Кирилина Т. Ю., Лапшинова К. В., Чернышова А. Г. Социальные практики учащейся молодёжи Подмоскovie в период пандемии COVID-19	78
Ларионов А. Э., Новичков А. В. Образы вечности в советской песне о великой отечественной войне	85
Кюрегян М. П. Проблема реализации гендерного потенциала в системе управления предприятий ракетно-космической промышленности	92
Голубева Т. Д. Психологические исследования временных перспектив: основные тенденции	98
Секция 3. Культурные изменения в условиях глобализации	104
Афанасьева С. А. Социальный капитал: понятие и сущность	104
Ворноскова Ю. А. Проблема домашнего насилия в современном российском дискурсе	108
Гусева И. И. Стратегии микроанализа в пространстве современного социально-гуманитарного знания	112

Калачев К. А. Социологический анализ восприятия общественно-политической идеологии в современной блогосфере представителями различных возрастных групп	116
Кирилина Д. В. Влияние гендерных различий на семейный уклад и распределение домашних обязанностей	123
Когтева Е. В., Когтева У. А. Диверсификация форм занятости населения в современных условиях	128
Козлова О. В. Агенты социализации в детских оздоровительных лагерях Подмосковья: социологический анализ	135
Коротков Е. А. Семья в современном обществе	140
Налесная А. Л. Изучение отношения россиян к благотворительной деятельности на примере жителей Московской области	144
Павленко О. А. Влияние магии на формирования сознания современного человека	155
Пильнов И. А. Социологический анализ психической болезни в российской повседневности	160
Романова А. Д. Молодёжь и Профсоюз — стратегия будущего в Подмосковье	169
Свечникова А. В. Социологический анализ состояния системы здравоохранения	174
Серов Н. Н. Современные проблемы управления знаниями в ВУЗе ..	178
Серова Т. О. Коммуникативные возможности поэтического перевода	183
Секция 4. Современные тенденции в социально-гуманитарном знании	189
Андреева Е. А. Влияние современных средств массовой информации на социализацию подрастающего поколения	189
Баков И. В. Совершенствования технологий управления персоналом в период пандемии COVID-19	194
Бурцов М. Ю. Управление доверием в спорте: социологический дискурс	199
Галанова Е. Д. Специфика формирования социальных страхов у современной молодёжи	204
Дубинина В. В. Социологический анализ конфликта поколений	210
Задойнов А. С. Особенности управленческой деятельности в современных строительных организациях	216
Ионова Н. И. Характеристика особенностей формирования и развития российской школы «Public Relations»	221
Кирюшина А. Г. Оценка эффективности PR-кампаний	224
Красикова Т. И. Авторская оценка модальности при переводе научно-технических текстов	228

Сметанина Д. С. Основные элементы, приемы, методы и правила разработки коммуникационных и информационных технологий в связях с общественностью	233
Соболева Ю. С. Взаимодействие служб PR со СМИ, проблемы и перспективы (отечественный опыт)	236
Тихомирова Ю. А. Влияние средств массовой информации на массовое сознание	240
Ткалич М. А. Социальный статус и императивная слабость	245
Хваткова А. А. Черные PR технологии в сфере связей с общественностью	249
Цуканов И. Л. Теория поколений в маркетинге	254
Секция 5. Роль информационных технологий в освоении космоса	263
Воловач В. И. Моделирование негауссовских процессов	263
Воловач В. И., Ермолова С. В. Формирование случайных процессов, заданных одномерными плотностями и функцией автокорреляции	269
Евдокимова Д. В. Электромагнитная совместимость кабелей для приложений 10GBase-T с телекоммуникационными устройствами ...	273
Чернова А. А. Устойчивость кабелей к внешним помехам для приложений 10GBase-T	280
Ковалева О. В., Соловьева Л. А. Измерения параметров экранирования симметричных кабелей	288
Ковалева О. В., Соловьева Л. А. Результаты измерения параметров экранирования симметричных кабелей	297
Струкова А. В. Конические картографические проекции, используемые для управления воздушным транспортом	305
Корнеева Е. В., Артюшенко В. М. Моделирование плотности огибающей сигнала отраженного от распределенного объекта	310

Введение

Актуальность изучения идей русского космизма диктуется современными глобальными вызовами эпохи, несущими серьезные риски утраты гуманистических идеалов и ценностных основ личности и общества. Для русского космизма характерна активная деятельность человеческого общества. Человек, изведавший универсальные космические законы, начинает поступать в соответствии с ними. Он стремится преобразовать себя, перестроить систему социальных отношений, деятельно применяет новую технику. Космисты усматривали непосредственную связь между социально-философским взглядом на мир и устройством общества, между новым мировоззрением и кардинальным улучшением общего бытия. Именно поэтому, русский космизм во многом стал научной, духовной и во многом технологической основой отечественного освоения космоса.

Основными предметами исследования, представленными в сборнике, стали принципы единства человека и космоса в мировой культуре, научное познание вселенной в свете философии космической реальности, роль космизма в развитии современной цивилизации, космизм и культура в философии живой этики и др. Участники конференции обсудили проблемы человека и общества в философии русских космистов; гуманитарные аспекты результатов космической деятельности человека; социологическое сопровождение реализации миссии России в освоении космического пространства; роль информационных технологий в освоении космоса и др.

Статьи в сборнике сгруппированы в пять тематических блоков, объединенных проблематикой и особенностями авторских подходов к исследованиям.

Секция 1. Проблема человека и общества в философии русских космистов

Фролов В. В.

Научное познание Вселенной в свете философии
космической реальности

*Фролов В. В., доктор философских наук, профессор
ГБОУ ВО МО «Технологический университет имени дважды Героя Со-
ветского Союза, летчика-космонавта А. А. Леонова», Королёв*

Проанализирована проблема научного познания и философского осмысления единства Вселенной и человека, поставлены вопросы о границах научного познания Вселенной и смысле существования человека и человечества; показано, что в отличие от современной научной картины мира, которая ограничивает решение этих вопросов пространством видимой, зримой материи, в философии космической реальности вопрос о границах познания Вселенной разрешается на основе признания беспредельности Космоса, в котором раскрывается единство двух его сторон — зримой, материальной и незримой, духовной при ведущей роли стороны духовной. Соответственно смыслом жизни человека является его духовное совершенствование, которое не имеет границ, ибо жизнь человека беспредельна в своей эволюции. Земная жизнь человека рассматривается в этом контексте как этап его беспредельной космической эволюции, в пространстве которой духовная структура человека проходя через диалектику жизни и смерти не уходит в oblivion, а существует как проявление беспредельной эволюции космоса.

Ключевые слова: Беспредельная Вселенная, космическая эволюция, человек, научное познание, духовная сторона космоса, материальная сторона космоса, космос как целое, смысл человеческого существования, жизнь, смерть.

SCIENTIFIC KNOWLEDGE OF THE UNIVERSE IN THE LIGHT OF THE
PHILOSOPHY OF COSMIC REALITY

Frolov V.V., D.Sc. (Philosophy), Professor

The article deals with the problem of scientific knowledge and philosophical understanding of the unity of the universe and humans. Also, the issues of limits of scientific knowledge of the universe and the meaning of the existence of a man and humanity are raised. The author of the article proves the issue of the limits of knowledge of the universe in the philosophy of cosmic reality, in contrast with the modern scientific paradigm limiting the decision on the issues with the space of visible, visible matter, to be solved by the acceptance of infinity of the cosmos in which there is the unity of two sides — visible, material and invisible, spiritual with the leading role of the spiritual side. Therefore, the meaning of human life is his spiritual improvement that has no limits as his life is boundless in its evolution. The earthly life of man is considered in this context as a stage of his boundless cosmic evolution, in the space of which the spiritual structure of man passing through the dialectic of life and death does not go into oblivion but exists as a manifestation of the boundless evolution of the cosmos.

Key words: boundless universe, cosmic evolution, human, scientific knowledge, spiritual side of the cosmos, material side of the cosmos, the cosmos, the meaning of human existence, life, death.

При размышлении над фактами современной науки возникают такие вопросы, на которые ни наука, ни распространенные философские доктрины ответов не дают. Рассмотрим некоторые из этих фактов.

Наука о конечности существования Вселенной и человечества.

Наука доказала, что возраст Солнца 4,57 млрд. лет, возраст Земли — 4,54 млрд. лет, а возраст человечества — 40 тыс. лет. Жизнь человечества на планете Земля, зависит от существования Солнца. Примерно через 5 млрд. лет оно исчерпает свою энергию и исчезнет как источник жизни на Земле. По этой логике исчезнет и человечество. Вселенная или наша галактика Млечный Путь — также имеет конечное время существования — 13,8 млрд. лет. Данные по расчету возраста Вселенной датируются 2013 годом, когда при помощи телескопа «Хабл» в соответствии с современной космологической моделью был сделан расчет возраста Вселенной — 13,75 с погрешностью в обе стороны расчета 0,13 млрд. лет. Главным образом, эти факты отражают временное бытие Вселенной, ее объектов и человечества и говорят о конечности их существования. В космогонии даже обсуждается теория смерти Земли. Один из вариантов этой теории заключается в том, что под действием гравитационных сил Солнца Земля может упасть на нашу звезду и сгореть. Другой вариант указанной теории определяет исчезновение человечества в результате повышения температуры на нашей планете под действием расширения Солнца, которое своей повы-

шенной энергетикой захватит орбиту Земли. Что касается существования отдельного человека, то опыт многих поколений людей и наука свидетельствуют, что жизнь человека заканчивается с разрушением его физического тела и, в частности, мозга, функцией которого является его сознание. С разрушением тела перестает функционировать и сознание человека, исчезает его дух. В результате человек превращается из разумного существа в совокупность атомов и молекул.

Философским отражением этих фактов являются представления, согласно которым существование Вселенной и человека в пространстве и времени ограничено признанием зримого, реально существующего физического мира. Таким образом понимаемый мир рассматривается как единственная реальность. В этом мировоззренческом контексте вопрос о вариантах продолжения жизни человека после его смерти, с моей точки зрения, удовлетворительного ответа не находит.

Человеческая жизнь: диалектика конечного и беспредельного.

В то же время в культуре разных народов важное место всегда занимала и занимает тема посмертного существования человека. В этом плане можно было бы привести различные свидетельства. Они обнаруживаются в мифологических и философских учениях Древней Индии, Древнего Китая и Древней Греции, в религиозных учениях Европейского Средневековья и Востока и, наконец, в философии космизма в России. В многообразии такого рода форм философствования прослеживается одна устойчивая тенденция, показывающая, что многие религиозные деятели, философы, художники интуитивно чувствовали и понимали, что человек есть часть Вселенной, а его жизнь не заканчивается с уходом человека с физического плана существования, а имеет продолжение в духовных структурах Космоса.

В XX веке такое понимание человека оформилось в синтетической философии Живой Этики или философии космической реальности. Согласно этой философии вопрос о вечности жизни человека или его бессмертии получает положительный ответ, вытекающий из космических представлений о Вселенной и человеке. Вселенная в соответствии с философией Живой Этики в своей эволюции не имеет предела, ее структура носит духовно-материальный характер, а человек, будучи ее частью, есть форма сознательного проявления творчества Вселенной. Исходя из этого земная жизнь человека рассматривается как этап его беспредельной космической эволюции, включенной в эволюцию Вселенной. Земное существование человека заканчивается утратой его физического тела и переходом его духовной структуры на иной, незримый план существования Вселенной. Таким образом, как это ни парадоксально звучит с точки зрения обыденного сознания и узко материалистической философии, человек, умирая, продолжает жить. Его жизнь после ухода

с физического плана бытия имеет сознательное продолжение в тех случаях, когда духовность человека имеет высокий уровень развития. В этой ситуации духовная структура человека сохраняется и его сознание благодаря его внутренним усилиям не прерывается. Так человек сознательно или полусознательно переходит из мира земного в мир иной, незримый. Духовные накопления человека аккумулируются в его зерне духа, которое согласно философии Живой Этики есть проявление духовного космоса и присуще каждому человеку. В этих накоплениях заложены как положительные, так и отрицательные моменты, порождающие, космическому закону причин и следствий или закону кармы, соответствующие своему характеру следствия. Это означает, что согласно этому закону все накопления человека, добытые и обретенные им в прошлых воплощениях и в настоящей жизни, проявятся в будущем — в особенностях характера человека, встречах с определенными людьми, жизненных препятствиях, его способностях и талантах.

Как уже было сказано, сознательная жизнь духовной структуры человека после его ухода с физического плана бытия становится духовной реальностью при условии, если человек соблюдает определенные этические правила, которые содержатся во всеобщих законах эволюции Вселенной. К таким законам относятся, к примеру, закон двойственности, показывающий, что все явления бытия есть единство духовной и материальной сторон при ведущей роли в их взаимодействии стороны духовной; закон единства, при изучении которого обнаруживается, что все структуры Вселенной при сохранении своего многообразия должны стремиться к единству, ибо его достижение той или иной структурой станет одним из условий восходящего эволюционного развития; закон Иерархии, согласно которому эволюция человека и Вселенной осуществляется на основе иерархической организации космоса; закон ведущей роли Высшего по отношению к низшему, в соответствии с которым Высшее как более совершенное в духовном отношении побуждает к развитию низшее.

Станет человек в своей жизни следовать данным и другим космическим законам или не будет этого делать — это вопрос его выбора. Но ему важно помнить о главной причине, которая в конечном счете подведет его к необходимости эти законы учитывать в своей жизни. Эта причина коренится в том, что человек является частью Вселенной и его глубинные интересы состоят в учете требований этих законов. Требования космических законов выражаются в описании их сущности и форм проявления. Это описание можно найти в философии Живой Этики, представляющей собой синтез всех наивысших достижений человечества в области философии, науки, искусства, поэзии, литературы и т. д. Рассматривая вопрос о соотношении конечной жизни человека и беспредельной Вселенной полезно вспомнить Гегеля, который в своих работах всесторонне проанализировал

диалектику понятий конечного и бесконечного. Для него конечное есть проявление бесконечного, а бесконечное обретает свое истинное значение только в отношении к конечному, так как вне взаимоотношения этих категорий бесконечное выглядит абстрактно и бессодержательно. «Истинно бесконечное, — пишет Гегель, — есть единство самого себя и конечного, и такое единство и есть категория, лежащая в основании философии» [1, 22].

В философии Живой Этики диалектика конечного и бесконечного (беспредельного) развернута применительно к различным жизнедеятельности человека и эволюции Космоса. В философии космической реальности диалектика конечного и бесконечного в жизни человека раскрывает свое истинное содержание в пространстве беспредельной эволюции Вселенной. Эта диалектика представляет конечную жизнь человека как момент, проявление бесконечной или беспредельной эволюции Вселенной. Такой подход позволит обосновать возможность бессмертия человека, которая у него открывается на определенном этапе духовного совершенствования, и наполнить тему смысла жизни, вообще человеческого бытия светлым и оптимистичным содержанием по сравнению с трагичным и пессимистичным восприятием смерти представителей человеческого рода, распространенным сегодня среди подавляющего большинства людей. Оптимистическое восприятие темы смерти и соответственно смысла жизни возможно только как результат длительной духовной эволюции человека, когда он будет воспринимать свою жизнь и жизнь других людей, эволюцию общества как момент беспредельной эволюции Вселенной. В основе такого восприятия вопросов человеческого существования будет лежать утонченная энергетика человека и его расширенное сознание. Таким образом, формирование космического оптимизма будет опираться на космическое мировоззрение Живой Этики, взятого в качестве основы жизнедеятельности человека и эволюции человечества. Иными словами, термин «космический оптимизм» синтезирует многообразие форм духовной жизни людей в мощный поток энергетического мировоззрения, которое в будущем станет доминирующей формой духовной жизни человечества. Все это свидетельствует о том, что человек, осваивая положения и законы философии Живой Этики, делая основой своей жизни, откроет для себя смысл своего бытия. Его смыслом для человека окажется непрерывное духовное совершенствование человека, направленное на реализацию, укрепление и развитие его связей с более высокими по своему духовному уровню структурами Космоса. Такого рода отношения с Космосом накладывают на человека особую, космическую ответственность за свои мысли, чувства и действия, ибо человек не может не осознавать, что, если он есть проявление космической реальности и если он, реализуя свой свободный выбор, может порождать разные формы космической реальности, — то в таком случае он должен

чувствовать и осознавать свою нравственную ответственность перед самим собой и космической реальностью за свое духовное творчество.

Человек как творческий субъект космической эволюции будет способен породить новые формы космической реальности, совершенствовать себя как ее часть и тем самым совершенствовать Вселенную. Однако человеку придется брать на себя ответственность перед Вселенной не только за свои мысли, чувства и настроения, но за свою деятельность, реализуемую в околоземном, околосолнечном космическом пространстве, вообще в пространстве беспредельной Вселенной. Подобные действия человека сегодня носят главным образом научно-технический характер и заключаются в изучении и освоении космического пространства при помощи пилотируемых космических кораблей и автоматических станций. Следствием этих действий являются космические отходы, которые остаются на орбите Земли после запуска ракет. Сказанное свидетельствует, что человек неразрывно связан с Вселенной. Поэтому обратим внимание на категории Космос и человек. Синонимами категории Космос являются категории Вселенная и Мироздание. Важно подчеркнуть, что смысл категорий Космос и человек в философии Живой Этики раскрывается в их соотношении.

Как возможно научное познание Вселенной?

Категория Космос в философии Живой Этики рассматривается в свете закона двойственности, согласно которому Мироздание, формы его проявления представляют собой единство материальной и духовной сторон. В этом единстве взаимодействие его сторон реализуется при определяющей и ведущей роли стороны духовной. По существу здесь идет речь о единстве духа и материи как проявлениях универсальной материи или энергии.

Е.И.Рерих в связи с этим пишет: «Противопоставление духа и материи породило в невежественном сознании изуверское понимание материи как чего-то низшего, тогда как, на самом деле, материя и дух едины. Дух без материи ничто, а материя есть лишь кристаллизованный дух. Проявленная Вселенная в зримости и незримости своей являет нам лишь бесчисленные аспекты сияющей материи, от самого высокого до самого низкого» [2, 9 января 1935 г.]. Это высказывание Е.И.Рерих содержит положения новой методологии научного познания Вселенной и человека. Они сводятся к таким основным моментам:

1. Современная наука ограничивает познание Вселенной только материальной, зримой ее стороной.
2. Материю от духа, а дух от материи отрывать нельзя, ибо они образуют органическое единство.
3. Космос представляет собой беспредельное многообразие проявлений духа и материи в их единстве и взаимодействии.

В русле этих положений, вообще в свете философской системы Живой Этики категории Вселенная и человек обретают иной, отличный от ее узко

материалистического понимания, космический смысл. Чтобы его выявить, необходимо допустить в сознание такие категории философии Живой Этики: «Космос», «космический закон двойственности», «Беспредельная Вселенная — пространство космической эволюции человека» и «человек как часть беспредельной Вселенной».

Понимание и принятие истинного смысла этих категорий сформирует новый подход к научному познанию Вселенной и человека. Этот подход раскрывается в новой системе познания, основные положения которой на базе Живой Этики и трудов Рерихов разработаны Л.В.Шапошниковой. Назову основные моменты новой системы познания применительно к теме настоящего доклада:

1) объектом научного познания является вся Вселенная, проявлениями которой становятся ее материальные и духовные структуры при ведущей, причинной роли структуры духовной;

2) методология познания носит синтетический характер, так как она представляет собой единство эмпирических и научных методов;

3) результатом научного познания выступает единая Вселенная, в пространстве которой взаимодействуют ее материальная и духовная стороны.

Таким образом, применение новой системы познания позволяет рассматривать в качестве объекта научного познания не только материальную, зримую сторону Вселенной, но и ее духовную, сегодня пока непознаваемую ее сторону, которая между тем представляет собой необходимую форму бытия Вселенной и существует на основе ее материальных структур.

В заключение этого фрагмента надо дать следующее пояснение. Выделение различных по своей природе сторон Вселенной, материальной и духовной, носит относительный характер и является скорее гносеологической необходимостью, которая есть выражение ограниченности нашего познания космической реальности. Эта ограниченность научного сознания не является каким-то его недостатком, она есть лишь фиксирует положение вещей, свидетельствует об определенном уровне развития человеческого познания. Иными словами, сегодня научное познание находится на таком этапе эволюции, когда оно сосредоточено на познании видимых, зримых проявлений Вселенной, доступных наблюдению как непосредственно, так и с помощью приборов.

Между тем в научном познании ощущается потребность в более широком подходе к Вселенной, когда только познания видимой или, если можно так сказать, материальной стороны Вселенной уже недостаточно для формирования адекватной ее картины. В современной науке и философии относительно познания Космоса ощущается потребность расширения предмета научного познания в сторону включения в предмет познания иных, незримых структур и факторов космической реальности, в качестве которых избирается духовная сторона Вселенной. Этот выбор и его обоснова-

ние носит пока гипотетический характер, если иметь ввиду эмпирическую науку, нежели теоретическим фактом, отражающим действительную структуру Космоса. В то время как с точки зрения философии Живой Этики в онтологическом плане Вселенная представляет собой беспредельные по формам модификации единой материи или всеначальной психической энергии, которая является источником возникновения и существования ее различных образований и структур. Именно всеначальная энергия представляет собой источник возникновения всех форм существования Космоса — как материальных, так и духовных.

Человек — существо космическое.

Сказанное выше о новых подходах в научном познании Вселенной в полной мере относится и к осмыслению темы человека. Исходным пунктом в ее понимании выступает признание того, что человек есть часть космоса, несет в себе его духовно-материальную структуру, а его жизнь протекает в соответствии с космическими законами. Но это только одна грань рассмотрения темы «человек — космос». Здесь космос по отношению к человеку выступает ведущей, причинной структурой как в материальном, так и в духовном отношениях. Другая грань анализа темы «человек — космос» заключается в том, что он сам есть проявление космоса и берется как средство, форма и результат космического творчества. Космос создал для того, чтобы реализовывать свой творческий потенциал и через человека творить новую космическую реальность, ибо человек по замыслу космоса в будущем должен стать субъектом космического творчества. В то же время человек всегда стремился к познанию Вселенной и самого себя как его части. Доказательством этого суждения является вся история науки и философии. Поэтому трудно возражать против представления о том, что человек есть космическое существо и что он может существовать и развиваться только как его проявление. Иными словами, категория человека, взятая в отношении к категории космоса, обогащает последнюю, а категория космоса, рассмотренная в соотношении с категорией человека, также делает ее более содержательной. Эта логика категорий опирается на соответствующую онтологию. Действительно, космос и человека есть единое целое. Задача человека состоит в том, чтобы раскрыть механизмы этого единства и использовать добытые знания в своем эволюционном развитии, венцом которого в наступающую эпоху станет космическое творчество человека.

В рассмотренном контексте положение о том, что человек несет в себе двойственную, духовно-материальную структуру космоса и развивается по космическим законам обретает жизненность и убедительность. Также взгляд на космос в единстве с человеком указывает на человеческое измерение Вселенной. Взятые в таком соотносительном контексте категории космоса и человека становятся элементом новой научной методологии познания Вселенной и человека. В соответствии с таким подходом человек

в соотношении с космосом берется как проявление беспредельной и вечно существующей Вселенной, а Вселенная в соотношении с человеком обретает человеческое измерение, ибо человек становится субъектом реализации замыслов космической реальности. Таким образом, обнаруживается, что человек и космос — это единое целое, где Вселенная становится для человека космическим домом, а человек оказывается выразителем и претворителем замыслов и планов космических сил.

Такой взгляд на тему «человек — космос» дает возможность выявить внутреннюю взаимосвязь человека и космоса и показать возможности и реальные пути беспредельной космической эволюции человека. При этом в связи с темой человека, принципиально важно отметить то, что причинной стороной в эволюции Космоса является его духовная структура. Эта особенность эволюции Вселенной непосредственно связана с человеком, который, согласно философии Живой Этики, несет в себе его духовно-материальную структуру. В этом контексте становится понятно, как дух человека осуществляет себя как творческий фактор Вселенной. Во-первых, человек реализует связь с Космосом через свою духовную структуру, (эта связь может осознаваться человеком или не осознаваться, но она онтологически существует), а Вселенная обретает в человеке благодаря этому претворителя своих замыслов и планов. Во-вторых, на основе такой связи человека и космоса, теоретическим выражением которой выступает диалектика конечного и бесконечного (беспредельного) в человеческой жизни и космической эволюции, дух человека сохраняет свое посмертное существование и становится на путь беспредельной космической эволюции. Поэтому конечная жизнь человека, представляющая собой процесс взаимодействия духовной и материальной сторон, берется как проявление беспредельной эволюции Вселенной. Иными словами, внутренняя связь конечной человеческой жизни и беспредельной эволюции Космоса обретает свое органическое единство через беспредельную духовную эволюцию человека. Образно говоря, у космоса и человека обнаруживается одна, общая судьба.

Итак, 1) в свете философии Живой Этики Вселенная и человек представляют собой проявление беспредельной дифференциации духа и материи; и 2) такое понимание Вселенной и человека кардинально меняет методологию их научного познания, ибо познавательная деятельность ученого направляется на изучение ее материальной стороны, взятой в единстве с ее духовной стороной, играющей причинную роль по отношению к ее материальной структуре.

Итак, человек будущего — это космист, субъект космического творчества. Он, принимая философию космической реальности как своим миропонимание, живет полноценной жизнью космического существа. Этот человек знает, что его конечная земная жизнь есть только один из этапов ее

беспредельной космической эволюции. Он знает, что смерть — это не конец жизни, а только форма перехода от одного этапа его жизни к другому этапу его беспредельной космической эволюции. Этому человеку понятно, что после завершения своей земной жизни его примет «союз космических сил», вместе с которым он будет продвигаться по восходящим ступеням беспредельной космической эволюции. Наконец, человек-космист знает, что смысл его жизни состоит в его духовном совершенствовании, которое вместе с тем является вкладом в дело космической эволюции Вселенной.

Такой человек не раздражается, не ревнует, не завидует. У него формируется устойчивое мироощущение космического оптимизма. Он постоянно в работе, живет в пространстве культуры, устремлен к познанию нового, творит добро и любит своих близких и дальних, любит Космос и самого себя как его проявление.

Таким образом, Вселенная и человек рассматриваются как единое целое прежде всего потому, что они есть проявление космической эволюции, у них одна жизнь и одна судьба. Единственное, о чем хотелось бы напомнить этому человеку — это то, что его общая с Космосом судьба, крепость его сыновней связи с космической реальностью зависит от самого человека, от того, в какой мере он своими мыслями и действиями будет строить свою жизнь в соответствии с космическими законами.

Список литературы:

1. Гегель. Энциклопедия философских наук. Т.2. Философия природы. Отв. Ред. Е.П.Ситковский. Ред. коллегия: Б.М.Кедров и др. М.: «Мысль», 1975.
2. Елена Ивановна Рерих. Письма т. III (1935 г.), Е.И.Рерих — А.И.Клизовскому, от 9 января 1935 г. М.: Международный Центр Рерихов, 2001.
3. Беспредельность. Часть вторая. — М.: Международный Центр Рерихов. Иастер-Банк, 2010. — (Учение Живой Этики).
4. Кирилина Т. Ю. Становление социологии морали как специальной социологической теории: монография. — М.: ГОУ ВПО МГУЛ, 2009.
5. Микешина Л. А. Философия науки: Современная эпистемология. Научное знание в динамике культуры. Методология научного исследования: учеб. пособие / Л. А. Микешина. М.: — Прогресс-Традиция: МПСИ: Флинта, 2005.
6. Русский космизм: история и современность: сборник трудов по материалам III Всероссийской научно-практической конференции 16 ноября 2017 г. Ч. 2 / кол. авторов; под общ. науч. редакцией Т.Ю.Кирилиной. — Москва: РУСАЙНС, 2018.
7. Фролов В. В. Смысл жизни человека глазами русских философов XIX — XX веков / Учебное пособие — М.: МГУЛ, 1993.
8. Шапошникова Л. В. Космическая эволюция в свете культурного наследия Рерихов: сб. докл. — М.: Международный Центр Рерихов; Мастер-Банк, 2011.

9. Хокинг Стивен. Вселенная Стивена Хокинга / С. Хокинг; пер. с англ. А.К.Дамбиса, Н.А.Липунова, О.Н.Арефьевой. — Москва: АСТ, 2019.

Лебеденко А. А.

Живая этика о внутренней природе человека

Лебеденко А. А., кандидат педагогических наук, кандидат философских наук, доцент, заместитель руководителя Объединенного Научного Центра проблем космического мышления Международного Центра Рерихов

Международный Центр Рерихов, Москва

Автор акцентировал внимание на том, что природа человека двойственна: внутренняя — духовная, тонкоматериальная (или огненная) и внешняя — физическая, плотноматериальная. Внутренняя (огненная) сила проявляется через дух (формирующий индивидуальность), а внешняя выражается в личностном аспекте (самости, эгоизме). Живая Этика утверждает: внутренний человек — это вечный ученик, вечный учащийся в Великой космической школе жизни, и такой непрерывный процесс обучения, заключающийся в постоянном росте и совершенствовании духа, беспределен.

Ключевые слова: Живая Этика, дух, материя, человек, внутренняя природа, совершенствование.

THE LIVING ETHICS ABOUT THE INNER NATURE OF A MAN

Lebedenko A. A., PhD, Associate professor

The International Centre of the Roerichs, Moscow

The author focuses on the fact that human nature is dual: inner — spiritual, subtle (or fiery) and outer — physical, dense-material. The inner (fiery) power appears through the spirit (which forms the individuality), and the outer is expressed in the personality (selfhood, egoism). The Living Ethics says that the inner man is an eternal disciple, an eternal student in the great cosmic school of life, and this constant process of learning, consisted in continuous growth and improvement of spirit, is infinite.

Key words: the Living Ethics, spirit, matter, man, inner nature, improvement.

В основу энергетического миропонимания философской системы Живой Этики положена фундаментальная идея единства космической жизни.

В космической беспредельности материя и дух — лишь два полярных выражения бытия, два полюса существования Космоса, единые и нераздельные.

В книге «Иерархия» Учения Живой Этики сказано: «*Назначение Космоса — разновидность форм при единстве жизненного импульса. Космос не может иначе проявляться. В чистом проявлении Огня Космос не может дать всех форм. Только Начало самодовлеюще, потом преобладает различие. На полярности вся жизнь строится*» [13, с. 246 (комм.)]. Характерная особенность принципа единства Космоса — проявлять себя в бесконечно разнообразных формах материи и в бесчисленно произнесенных названиях. Столь изумительное разнообразие проявлений природы замечательно скрывает в себе закон единства, точно так же как различные внешние проявления утаивают личность человека и еще более сокровенную индивидуальность.

В циклах времени материальный аспект жизни космоса раскрывается беспредельным количеством форм, как сознательная вселенская ткань, способная в творческой вечности выражать волю сокрытых огненных импульсов духа. Сущностное выражение этой идеи заключено в гениальных строчках русского поэта Г.Р.Державина:

*Измерить океан глубокий,
Сочесть пески, лучи планет
Хотя и мог бы ум высокий, —
Тебе числа и меры нет!
Не могут духи просвещенны,
От света Твоего рожденны,
Исследовать судеб Твоих:
Лишь мысль к Тебе взнестись дерзает,
В Твоем величьи исчезает,
Как в вечности прошедший миг* [5, с. 50].

В огненном творчестве космоса материя проявляет свои новые свойства, преобразуется в новое качество: «*будучи расплавлена [энергией духа. — А.Л.], материя поддается улучшению и дает новые формулы*» [15, ч. 2, I, §7], которые утверждают беспредельность жизни. С точки зрения ортодоксальной науки, природа духа и материи различна, но с философской точки зрения, в сущности, она едина. Дух и материя различны в той же степени, что вода и снег. Они родственны по природе их общей материальности, ведь и снег — это та же вода. Об особенностях новых знаний, привнесенных семьей Рерихов в науку, Л.В.Шапошникова писала: «*Живая Этика ставит вопрос о необходимости одухотворенной науки и о ее нравственной наполненности*» [18, с. 62].

Принципы новой, одухотворенной науки основываются на понимании энергетического единства мироздания, т. е. его энергетической основы, что дает ключ к более глубокому пониманию природы материи, духа, мышления, сознания. «[^]...[>] В основе существования, — писал Н.К.Рерих, — лежит творящая мысль» [8, с. 62], и только «импульс огня дает всему Космосу жизнь» [13, §97]. Живая Этика утверждает существование единой *духо-материи*. Все есть материя в разной степени ее проявления, и в своем высшем представлении дух и материя слиты. Когда в процессе эволюции вибрации духа достигают минимального напряжения, то он становится материей. А когда частота вибраций плотной материи достигает высокой степени напряжения, то она преобразуется и обретает качества духа. Чем выше вибрации, тем более утончена материя и тем больше проявления в ней высокой энергии. Вне материи дух не может проявить себя в своих бесчисленных градациях, он же организует и одухотворяет материю, повышает ее качество. Без тончайшей энергетики духа плотная материя оставалась бы в состоянии абсолютной инертности.

Единый дух пронизывает все тела человека как «матрешку», только во внешней, плотной форме он скрыт наиболее глубоко. Космическая ткань Природы, энергетически скрепленная единым духом, представляет собой беспредельное сочетание материи физической, тонкой и огненной. В более совершенном, нравственном человеке энергетика духа может проявляться ярко и во всей своей полноте, но лишь в мерах, доступных условиям земного существования.

Именно космическому мышлению, одухотворяющему науку, присуще целостное представление о многоуровневой структуре мира и человека. Философия Живой Этики расширяет пространство познания новой науки, дает новые знания о человеке: «Человек — часть космической энергии, часть стихий, часть Разума, часть сознания высшей материи» [12, §155]. В человеке материальное и духовное начала находятся в тесном взаимодействии и, в зависимости от сердечного устремления и воли человека, проявляют себя в жизни гармонично или разрушительно.

Тонкий и Огненный миры, созданные из космической материи, пока не доступны для изучения методами академической науки. И только используя метанаучные подходы в исследовании природы этих миров, можно изучать эти незримые сферы и духовно постигать огненную сущность бытия, а также основные закономерности космической жизни. В этой связи целесообразно допустить, что в энергетическую структуру человека, кроме его плотной материи, входят миры с бесчисленным множеством тонко-психических и огненно-лучистых проявлений, представляя миры физический, тонкий и огненный. Но и «эти три мира, — писала Л.В.Шапошникова, — далеко не исчерпывают всего богатства состояний материи и качества измерений, существующих в Мироздании. <...> Обычному человеку

трудно поверить в их существование, несмотря даже на то, что духовно-энергетическая структура самого человека отражает это тройственное строение ближайших к нам космических Миров» [18, с. 334]. И тем не менее великий русский поэт Г.Р.Державин прекрасно выразил духовное величие и бессмертие человека пламенными словами в оде «Бог»:

*Я связь миров, повсюду сущих,
Я крайня степень вещества;
Я средоточие живущих,
Черта начальна Божества;
Я телом в прахе истлеваю,
Умом громам повелеваю,
Я царь — я раб — я червь — я бог!
Но, будучи я столь чудесен,
Отколе произошел? — безвестен;
А сам собой я быть не мог.
Твое создание я, Создатель!
Твоей премудрости я тварь,
Источник жизни, благ Податель,
Душа души моей и Царь!
Твоей то правде нужно было,
Чтоб смертну бездну преходило
Мое бессмертно бытие;
Чтоб дух мой в смертность облачился
И чтоб чрез смерть я возвратился,
Отец! — в бессмертие Твое [5, с. 51–52].*

В соответствии с представлениями авторов Живой Этики, передававших знания человечеству на протяжении всей истории его развития, природа человека двойственна: внутренняя — огненная, или духовная, и внешняя — тонкоматериальная и плотная. Внутренняя сущность человека первична и рождена в глубинах бесформенного и незримого Космоса, где источником жизни, согласно древним знаниям, является пространственный огонь [см.: 2, с. 135]. Космический огонь наделил человека зерном духа. Внешняя природа человека — вторична и оформилась под воздействием закономерностей проявленного космоса, давшего жизнь нашей Солнечной системе и непосредственно ее небесным телам — Луне и Земле [см.: 2, с. 134].

Источники создания человека также метаисторичны. Согласно Е. П. Блаватской, создателями внутренней, духовной структуры человека, являются Солнечные Мудрецы, или Семь Кумар, названных Разумами [см.: 2, с. 134], а создателями внешнего человека являются Лунные Суще-

ства, творцы смертного человека [2, с. 134]. Эти знания дают некоторое представление об иерархических центрах Космоса, имеющих отношение к человеку. В книге «Агни Йога» сказано: «Учение наше устремляет к познанию совершенных явлений природы, считая человека частью ее. Могли уже наблюдать, что Наши указания относятся к глубинам событий. ...Очевидность препятствует видеть внутренние течения» [11, §441] жизни. Уже в первой книге Живой Этики «Зов» обращает на себя внимание мысль, что «каждое зерно — золото солнца — щит от лунного блеска земли» [14, 14 января 1922 г.], и тогда — людям неизбежно приходится выбирать «дорогу солнца или луны. Солнце наполняет день чудесами — луна рождает изменчивые призраки» [14, 14 января 1922 г.]. Эти понятия — «солнце», «луна», «зерно» — соотносятся определенным образом с внешней и внутренней природой человека, которая стремится к своему совершенствованию, к развитию не только физической формы, но и того, что отличает человека (духа, сердца, мышления, сознания и пр.). В человеке энергии устремленного сердца создают естественные вспышки внутреннего огня и соединяют сознание личное с сознанием пространственным. При внутренней работе духа «возможно касание к прекрасным, опасным тончайшим энергиям — ко всему, что преобразует жизнь, устраняя понятие смерти» [11, §181].

В космическом процессе планетарной жизни важно осмыслить глубинную энергетическую связь во взаимодействии внутреннего и внешнего принципов человека, так как его огненный (дух) и плотный (физическая форма) проводники сущностно связаны универсальным принципом Вселенной — сознанием. В этой связи Е.И.Рерих в письме американским сотрудникам от 3 декабря 1930 года отмечала: «Каждый должен твердо усвоить, что размер сознания есть единый измеритель продвижения и что дух занимает соответственную ему ступень не выше и не ниже, и не может быть того, чтобы дух (индивидуальность) был достоин высшей ступени, а личность, его персонифицирующая, занимала бы на духовном плане ступень низшую. <...> Закон соответствия есть закон космический, и на нем зиждется все бытие, все творчество Космоса и человека» [9, с. 125].

Таким образом, наша внутренняя огненная сила проявляется через дух (индивидуальность), а внешняя — выражается в личности (душе, низшем эго). Каждая из них несет в себе энергии прошлых накоплений, определяющих нынешний уровень сознания человека и предопределяющих его эволюционный рост или нисхождение. В «Гранях Агни Йоги» говорится, что «человек — это вечный ученик, вечный учащийся в Великой Космической Школе жизни» [3, §324], и такой непрерывный процесс обучения, заключающийся в постоянном росте и совершенствовании духа, беспределен. По мысли Е.П.Блаватской, человек физический есть шедевр природы, а человек внутренний — это шедевр эволюции. Человек — существо двойственной природы, и это является свойством всей системы Мироздания.

К пониманию этой двойственности дает некоторые наведения труд Е.П.Блаватской «Тайная Доктрина», в которой говорится: «Проявленная Вселенная исполнена двойственности, которая является как бы самой сутью ее Проявленного Существования. Но именно, как противоположные полюсы Субъекта и Объекта, Духа и Материи, являются только аспектами Единства, в котором они синтезированы, так и в Проявленной Вселенной имеется „то“, что связывает Дух с Материей, Субъекта с Объектом» [2, с. 50].

Так, можно изучать видимый и невидимый аспекты человека. Первый, который отражается внешне, и второй — внутри. В жизни человека проявляются сознание и внешняя оболочка. Такое разделение сущности человека на два начала помогает понять феноменальную сторону явления. Истинность этого древнейшего противоположения двух естеств в одном человеке подтверждается многими философскими системами.

Если обратиться к философии буддизма, то можно убедиться в системной созвучности идей Учения Благословенного Будды о внутренней и внешней природе человека и мировоззрения Живой Этики.

Согласно философской системе Живой Этики, путь внутреннего познания совершается через знание и красоту самоотвержения, через духовное совершенствование и постоянный труд человека на общее благо. Человеческое земное и надземное космически переплетены тончайшими энергетическими узорами. Если эти сочетания нарушаются, то волны потрясений и губельных явлений охватывают планету Земля.

Философия космической реальности обращает внимание исследователей на то, что наша внутренняя природа по отношению к внешней является духовным центром, «голосом» духа. Единство внутреннего и внешнего начал человека, скрепляемые единой жизненной целью и задачами, определяют цельность бытия человека, образуют своеобразную духовную твердыню. В Живой Этике говорится: «Нераздельность твердыни есть ее мощь. Цельность есть ее красота. Центр есть Иерархия Блага. Так создается высшая ступень. Каждый дух должен осознать, что все живет Светом цельности. Каждый Аирам насыщается цельностью и живет Светом Иерархии. Каждый атом живет цельностью, в этом красота; так создается мир» [13, §358]. Для вступившего на путь познания обязательным условием является духовное совершенствование. Когда он вступает на эту стезю, то его материальная жизнь одухотворяется, а духовная — утончается, и тогда человек может стать субъектом и той, и другой.

Вселенная через дух (энергию), который выступает ее архитектором, обретает материальные формы, а затем утонченная, одухотворенная материя совершенствуется и обретает эволюционное значение. То же и в человеке. Дело подвижника, осознавшего себя бессмертным духовным существом и вступившего на путь служения, — жить напряженной внутренней жизнью, пронизанной энергиями высших миров. Например, русский мыслитель-ин-

туитивист Н.О.Лосский писал: «Так как члены Царства Божия совершенно свободны от эгоизма, то тело их — не материальное, а преображенное. В самом деле, материальное тело есть следствие эгоизма: оно получается, как завоевание некоторой части пространства путем актов отталкивания, создающих относительно непроницаемый объем. Такое тело доступно ранениям и разрушению, оно полно несовершенств и связано необходимо с борьбой за существование. Преображенное тело состоит из творимых небожителями процессов света, звука, тепла, ароматов и служит выражением их духовного творчества, создающего абсолютные ценности. Такое духовно-телесное целое обладает идеальной красотой. Не содержа в себе актов толкания, преображенное тело не может быть подвержено отталкиванию; поэтому оно способно проникать через все материальные преграды, оно не доступно никаким ранениям и ничем не может быть разрушено. Телесной смерти члены Царства Божия не подвержены. Вообще никаких несовершенств и никакого зла в этом Царстве нет» [6, с. 5–6].

Таким образом, из мощного огненного принципа невидимого Космоса проистекает разнообразие и целостность жизни Вселенной. Взаимодействие лучистой энергии Солнца и земного вещества создает, согласно исследованиям А.Л.Чижевского, разнообразие эволюционных форм выражения Природы, «великолепие полярных сияний — цветение розы, творческая работа, мысль — все это проявление лучистой энергии Солнца» [16, с. 28]. В этом пространстве беспредельного существования Космоса возникают неисчислимы циклы подъемов и нисхождений эволюционных периодов, непосредственно связанных с процессами одухотворения и утончения материи, а также с формированием личных и коллективных судеб людей, кристаллизацией высочайших вершин взлетов, духовных достижений и ужасающих пучин деградации человечества, ярко проявившейся в последнее время. «Произошло, — отмечал Н.А.Бердяев, — ниспадение человека в природные недра, сковывание природными стихиями, в которых дух человеческий был заколдован и из которых он своими собственными силами никак не мог подняться, не мог расколдовать того страшного колдовства, которое повергло его в среду природной необходимости» [1, с. 87]. Смысл космической эволюции как раз и состоит в том, чтобы посредством творческой деятельности человека «расколдовать» духовное начало бытия, оживить и утончить материю, облекающую дух. Только такой путь может привести двойственную природу человека к точке сердечного синтеза, в которой «сливается земное и небесное, пересекаются заповедные границы, где соединяется материя „иной действительности“ с земной» [19, с. 325]. В космической ретроспективе человек есть результат инволюции духа, в то же время — эволюции материи, в конечном результате он ни что иное, как самопостижение, т. е. познающий достигает такой степени совершенства, на которой он может познавать самого себя.

Эволюция Космоса, имеющая целью духовное единство всего сущего и его бессмертие, работает именно над преображением внутренних сил человека, которое открывает неисчерпаемый запас духовной мощи, приводит к освобождению и овладению сердечной творческой волей. *«Овладение действенной, именно творческой духовной волею, — писала Е.И.Рерих, — и есть венец достижения — человек становится тогда в полном смысле творцом Мира»* [10, с. 100].

Тончайшая форма физической визуализации внутренней природы, тонкоматериальная аура человека зрима для просветленных духовидцев. Так, Е.И.Рерих в письме американским сотрудникам от 21 февраля 1935 года отмечала, что: *«Вл [адыка] видит внутреннего человека и читает на ауре, как в открытой книге, наше прошлое, настоящее и будущее»* [10, с. 87]. Для человека, только вступившего на путь духовного развития и еще не утончившего свое восприятие, а имеющего, как и большинство землян, трехмерное восприятие мира, проникновение в глубины внутренней природы другого индивида происходит опосредованно, через анализ результатов творческой деятельности последнего. Продукт творчества — это некое голографическое отображение, фиксация внутреннего мира сотворца, который представляет характерную духовную идентификацию, основанную на неповторяемости субъективных признаков индивидуума, отражающих уровень его сознания. Таким образом, продукт творчества всегда имеет видимый, очевидный спектр, обусловленный деятельностью человека, обладателя истинного бессмертия, и свидетельствует о свойствах и признаках его внутренней природы.

Фундаментальный закон космоса утверждает, что для правильного развития жизни Высшие (внутренние) принципы должны вести за собой низшие (внешние) проводники бытия, сообщать им необходимый энергетический импульс для их эволюции, и в этом движении ведущую роль играет знание. *«Если мы проследим историю человеческой мысли на протяжении последних трех-четырех тысячелетий, — писала Л.В.Шапошникова, — то обнаружим, что поиск знания, овладение знанием, источники знаний составляют ее основу. В каждом виде человеческого мышления — мифологическом, религиозном, научном и новом космическом — знание и соответственно сознание составляли смысловую основу, суть этого мышления. Известно, что к моменту зарождения и развития научного мышления сложились две системы познания: метанаучная, или сверхнаучная, корни которой уходят во внутреннее, духовное пространство человека, связанное с материей иного, более высокого состояния и измерения, и научная, или эмпирическая, связанная с экспериментальными исследованиями прежде всего плотной материи и не признающая сложных глубин космической, более высокой и утонченной материи. Формирующаяся сейчас система познания космического мышления, или сознания, ставит своей це-*

лью синтез метанауки и науки. Иными словами, возвращает явлению познания две стороны, сужденные ему космической эволюцией» [20, с. 50]. Так синтетическое, или вмещающее, сознание человека способно гармонично воспринимать и утверждать противоположные явления бытия — внутренний (духовный) и внешний (физический) миры.

Однако данный факт, очевидный для философов и ученых, представителей русского космизма, требует для строгого последователя схоластики как минимум допущения и понимания двойственной природы человека. И так же, как высокая степень качества творческого продукта исследователя свидетельствует о степени его духовной культуры, так и энергетика его сознания представляет собой пространственный магнит, определяющий особенность его сущности, выраженной в творчестве.

«Индивидуальность и самость — как рождение и смерть. Образование индивидуальности являет зарождение нового мира, тогда как самость может глядеться на мертвые вулканы луны» [13, §342], — говорится в книге «Иерархия». Огненное зерно духа человека может попасть в «земную жизнь» только путем закрепления монады, нашего внутреннего принципа, в соответствующих физических проводниках внешнего мира. В трудных условиях земной материи зерно духа может либо прорасти и продолжить свою эволюцию в разнообразных формах творческой деятельности, либо остановиться в развитии, погрузившись в иллюзорные достижения самости.

Прозревая внутреннюю жизнь Николая Рериха — гения XX века, художника и ученого, — Л.В.Шапошникова, крупнейший рериховед современности, писала о причинах проявления этой внутренней жизни: *«Говорят, что люди делятся на две части. Одни появляются на свет просто для жизни, другие — для призвания. Николай Константинович Рерих принадлежал к последней. Объяснить, что такое призвание, непросто. Явление это очень сложное, связанное с таинственными процессами внутренней жизни человека* [выделено мною. — А.Л.]. *Можно, например, сказать, что призвание — это реализация того, что заложено в человеке. В Рерихе было заложено очень много. Он пришел в этот мир с огромным богатством, которое сумел приумножить и принести в дар людям»* [17, с. 33–34]. Некоторые пояснения даны и в «Гранях Агни Йоги»: *«Жизнь земная есть великое томление огненной сущности нашей, заключенной в темнице низшей материи. Но лишь в этих условиях может получить она свое оформление»* [4, §536].

Именно поэтому Живая Этика указывает человеку, какие качества он обязан в себе воспитывать и каков должен быть его нравственный облик. Утверждая в себе высокие качества духа, человек становится создателем жизни и собирателем психической энергии. Происходит то, что подвижники православной культуры обозначали как «стяжание святого духа». Психическая энергия накапливается в хранилище такого энергетического

центра человека, как «Чаша» в виде кристаллов, названных в философии буддизма *рингсе*. Эта энергия приводит к открытию высших центров сознания и формированию огненного тела человека.

Чтобы приблизиться к Миру Огненному, человеку требуется пройти множество ступеней развития. Процесс возвращения внутреннего человека способствует и формированию в нем огненного тела, или высшего манаса. Таким путем индивидуальность накапливает эволюционную энергетику для вечной, бессмертной жизни. В духовном сердце монадой собираются сокровища, которые «*ни моль, ни ржа не истребляют и ...воры не подкапывают и не крадут*» [7, 6:20].

Учителя человечества обращают наше внимание на то, что психическая энергия утончается искусством мышления. Человечество, научившись правильно мыслить, начинает воспринимать космос и себя как единую одухотворенную энергетическую систему. Великий древний символ змия, укушающего себя за хвост, олицетворяет мудрость, сознание, достигшее целостного восприятия мира. Из этого представления возникают предпосылки для формирования новой парадигмы, в которой духовное познание будет иметь особое значение. Ключ к познанию Вселенной находится в человеке: «Познай самого себя» (Сократ), «Знающий других умен, знающий себя мудр» (Лао Цзы), «Царствие Божие внутри нас» (Христос) — так неоднократно человечество уже призывалось к познанию самого себя, приобретению высшей мудрости и накоплению жизненной энергии. И заповеданное учителями православной культуры «стяжание святого духа» касается формирования внутреннего пространства человека. Святой Сергий Радонежский говорил: «*Иже успеет услышать своего духа голос, над бездною вознесется*» [15, ч. 2, III, §11].

Список литературы:

1. Бердяев Н. А. Смысл истории. М., 1990.
2. Блаватская Е. П. Тайная Доктрина. Т. 1. Новосибирск: Наука, 1992.
3. Грани Агни Йоги. 1961 г. Новосибирск: Алгим, 1994.
4. Грани Агни Йоги. 1952 г. Часть II. Новосибирск: Алгим, 2014.
5. Державин Г. Р. Бог // Ломоносов М. В., Державин Г. Р., Жуковский В. А., Рылеев К. Ф. Избранные произведения. Киев: Издательство художественной литературы «Дніпро», 1975.
6. Лосский Н. О. Характер русского народа. Кн. 1. Посев. Репр. 1957 года. М.: Ключ, 1990.
7. Новый Завет. Евангелие от Матфея.
8. Рерих Н. К. Держава Света. Священный Дозор. Рига: Виета. 1992.
9. Рерих Е. И. Письма. [В 9 т.]. Т. 1 (1919–1933). М.: МЦР, 1999.
10. Рерих Е. И. Письма. [В 9 т.]. Т. 3 (1935). М.: МЦР, 2001.
11. Учение Живой Этики. Агни Йога. — М.: МЦР, 1994.
12. Учение Живой Этики. Беспредельность. ^{ч. 1.} — М.: МЦР, 1995.

13. Учение Живой Этики. Иерархия. — М.: МЦР, 2011.
14. Учение Живой Этики. Листы Сада Мории. Кн. 1. Зов. — М.: МЦР, 1994.
15. Учение Живой Этики. Листы Сада Мории. Кн. 2. Озарение. — М.: МЦР, 1994.
16. Чижевский А. Л. Земное эхо солнечных бурь. М., 1976.
17. Шапошникова Л. В. Великое путешествие. Кн. 1. Мастер. М.: МЦР, 2006.
18. Шапошникова Л. В. Град Светлый: Новое планетарное мышление и Россия. — М.: МЦР, 1998.
19. Шапошникова Л. В. Мудрость веков. М.: МЦР, 1996.
20. Шапошникова Л. В. Огненное творчество космической эволюции // Дети нового сознания. Материалы Международной научно-общественной конференции. 2006. М.: МЦР, 2007.

Антоненко В. И.

Роль космизма в развитии современной цивилизации

Антоненко В. И., кандидат философских наук, доцент кафедры гуманитарных и социальных дисциплин, ГБОУ ВО МО «Технологический университет имени дважды Героя Советского Союза, летчика-космонавта А. А. Леонова», Королев, Россия

В данной статье роль русского космизма в развитии современной цивилизации рассматривается с точки зрения влияния таких его основополагающих идей как единство человека и Вселенной; превращение человечества в фактор космической эволюции; обеспечение безопасности человеческого вида, предотвращение апокалипсиса; перехода на следующую ступень развития человека к сверхчеловеку; освоение космического пространства во взаимодействии с другими разумными существами Вселенной; формирование разумной среды обитания — ноосферы. Сформулированные в начале XX века эти и другие мысли стали своего рода вехами на пути развития человеческой цивилизации. Полет Ю. А. Гагарина в космос стал подтверждением практической значимости такой идеи космизма, как освоение Космоса. Мысль о единстве человека и Вселенной в последние десятилетия получает убедительной обоснование в физике, астрофизике и космологии. Воплощается в жизнь мысль о создании умной среды обитания человека, начал реализоваться проект искусственного интеллекта. Это означает, что биосфера превращается в ноосферу (сферу разума). Развитие науки и техники в XXI веке не оставляет места для сомнения в том, что и другие идеи космизма будут воплощены

в жизни будущих поколений людей. Значит наблюдаемое сегодня ускорение развития цивилизации выведет человечество на космический уровень обитания.

Ключевые слова: космизм, человек, Вселенная.

THE ROLE OF COSMISM IN THE DEVELOPMENT OF MODERN CIVILIZATIONS

Antonenko V. I., PhD, associate Professor of the Department of Humanities and social Sciences, State Educational Institution of Higher Education Moscow Region «LEONOV Moscow Region University of Technology», Korolev Russia

In this article, the role of Russian cosmism in the development of modern civilization is considered from the point of view of the influence of such fundamental ideas as the unity of man and the Universe; transformation of humanity into a factor of cosmic evolution; ensuring the safety of the human species, preventing the apocalypse; transition to the next stage of human development to the superman; exploration of outer space in cooperation with other intelligent beings of the Universe; the formation of a reasonable habitat — the noosphere. Formulated at the beginning of the twentieth century, these and other thoughts became a kind of milestones on the path of the development of human civilization. Yuri Gagarin's exit into space became a confirmation of the practical significance of such an idea of cosmism as the conquest of Space. In recent decades, the idea of the unity of man and the Universe has been convincingly substantiated in physics, astrophysics and cosmology. The idea of creating a smart human environment is being realized, and an artificial intelligence project has begun to be implemented. This means that the biosphere turns into the noosphere (the sphere of the mind). The development of science and technology in the 21st century leaves no room for doubt that other ideas of cosmism will be embodied in the lives of future generations of people. This means that the acceleration of civilization development observed today will bring humanity to the cosmic level of habitation.

Key words: cosmism, man, universe.

Космизм как феномен русской философии возник в конце XIX — начале XX веков не на пустом месте. Он имеет исторические, социальные и духовно-нравственные предпосылки. В мировой духовной культуре элементы космизма имели место уже в древних мифах и сказаниях разных народов. Своеобразие социальной жизни востока, особенно древней Индии и древнего Китая, обусловило более выраженное ощущение взаимосвязи людей с Небом. В западной культуре в древнегреческой философии мыслители

также пытались с рационалистических позиций понять свое положение в этом мире.

Итогом органической взаимосвязи отечественной культуры с Востоком и Западом стал русский космизм. Однако, он был противопоставлен самим основам западно-европейской науки и культуры. В нем естественным образом сочетались рационализм с иррационализмом, материализм с идеализмом, атеизм с религией, наука с искусством. Это отчетливо видно в следующих течениях русского космизма:

— религиозно-философском космизме В.С.Соловьева, Н.Ф.Федорова, П.А.Флоренского, Н.А.Бердяева;

— естественно-научном космизме К.Э.Циолковского, В.И.Вернадского, А.Л.Чижевского;

— художественно-эстетическом космизме Ф.И.Тютчева, Ф.М.Достоевского, Л.Н.Толстого.

Для установления истоков русского космизма проанализируем формирование его основных идей в истории развития духовной культуры человечества. В мифах разных народов значительное место занимали космические темы. В них содержались попытки ответа на вопросы о начале, происхождении, устройстве мира, взаимосвязи человека и космоса. В древневосточных мифах упорядочение хаоса, превращение его в космос связывалось с первочеловеком. В древнеиндийской мифологии это Пуруша, под которым понималась модель космоса. Соответственно в древнекитайских мифах происхождение мира связывалось со сверхестественным человеком Паньгу. В восточной культуре считалось, что от «вселенского человека» произошло все от прошлого до настоящего и будущего. Согласно Конфуция: «Небо определяет для каждого человека место в обществе, награждает, наказывает...» [2, С.194].

Стремление понять сущность природы, Космоса и человека присуще было и западной культуре. Единство человека и мира выражалось через понятие микрокосм и макрокосм. По мере накопления знаний произошел поворот от изучения природы к рассмотрению человека как существа общественного. Космоцентризм, задававший длительное время магистральное направление рассмотрения человека с точки зрения его органической связи с Космосом, уступил место теоцентризму, антропоцентризму и другим мировоззренческим установкам.

Космическое мировоззрение на протяжении нескольких столетий оказалось не востребовавшимся. Многие из того, что было приобретено в древности было забыто. Почему же именно в нашей стране первой трети XX века космизм не только поднялся на уровень общих мировоззренческих и сугубо теоретических идей, но и приобрел проектный характер, получил непосредственный практический выход во многие важные сферы жизни?

Ответ на этот вопрос предполагает рассмотрение истории человечества с древнейших времен и до того периода, когда жизнь людей связывалась исключительно с земными факторами, когда люди даже в мыслях еще не выходили на космический простор. Этот этап человеческой истории можно назвать геоцентрическим. Огромную роль в развитии человечества в этот период сыграла духовная революция античности. Демократия античной Греции стала катализатором мутации традиционной культуры, способствовала наполнению социальной жизни динамизмом, активностью, инициативой и состязательностью, стимулировала инновации в различных сферах деятельности. Важнейшим итогом преобразований древнегреческого полиса стало становление математики, которая превратилась в особую самостоятельную науку. Ее знания были применены во многих областях, в том числе в астрономии для вычисления положения планет, солнечных затмений, расстояний между планетами, создание таких концепций строения мира как гелиоцентрическая и геоцентрическая. Космос стал осваиваться посредством науки.

В XV — XVII веках в европейском регионе стал формироваться особый тип развития, для которого характерным была экспансия, модернизация, агрессивность. Закладывалась культурная матрица техногенной цивилизации, которая с XVII века начала свое собственное развитие. Темп социальных изменений возрос. Экстенсивное развитие сменилось интенсивным. Человек стал мыслиться как активное существо, преобразующее природу. Формируется тенденция превращения науки в непосредственную производительную силу общества. Роль науки не ограничивается ее влиянием на материальную жизнь общества, она распространяется все в большей степени и на духовную сферу, подготавливая тем самым почву для формирования космического мировоззрения.

К концу XVIII — началу XIX столетий наука окончательно становится бесспорной ценностью цивилизации. В ней начинают зарождаться идеи космизма, которые были высказаны русскими мыслителями в начале XX столетия. Стало складываться понимание того, что наука не должна ограничиваться в своих гипотезах и теориях только земными факторами. В научных исследованиях следует учитывать космические зависимости, связанные с тем, что Земля является космическим телом, все элементы которого испытывают всеобъемлющее влияние космоса. В.И.Вернадский утверждал: «Научно понять — значит установить явление в рамках научной реальности — космоса» [1, С.44].

Ученые были убеждены в том, что космические связи необходимо учитывать при изучении любых явлений. Чижевский А. Л., например, считал, что человек и микроб — существа космические, поскольку их возникновение и существование в условиях планеты обусловлено космосом. Космический фактор следует учитывать во всех отраслях знаний. Это связано с тем,

что Вселенная или ее отдельные части — звездные миры — подвержены тому же космическому принципу, который мы наблюдаем в царстве органической и неорганической материи.

В работе «Земное эхо солнечных бурь» Чижевский А. Л. аргументированно доказал зависимость происходящих на Земле процессов, в том числе социальных событий, от того, что происходит на Солнце. [7]. Он считал, что эпидемии чумы, холеры и даже гриппа связаны через опосредованные зависимости с циклами солнечной активности. Несомненно, это должно учитываться и при изучении пандемии коронавируса. Попытки установить его причину, скорее всего, приведут к выявлению космических влияний.

Космизм складывался в виде парадигмы, основанной на совокупности понятий, отражающих различные стороны Вселенной, выступающих в качестве основы развития науки. Важнейшими элементами «дисциплинарной матрицы» космизма являются:

— концептуальные философские модели, задающие общий способ видения универсума, различные его стороны. Например, общие суждения типа: «человек является космической сущностью»;

— ценностные установки, принятые в научном сообществе, влияющие на выбор направлений исследования влияния космоса на земную жизнь.

С появлением космизма закладывается новая исследовательская традиция, суть которой заключается в решении конкретных научных задач не только с геоцентрических позиций с учетом земных условий, но и с космоцентрического подхода, предполагающего тотальное влияние космоса. Возникшие в различных областях науки аномалии, необъяснимые факты, неразрешимые в рамках геоцентризма, получили объяснение с точки зрения космизма. Особенно это относится к гипотезам переднего края астрофизики и космологии. Появилась возможность избежать недостаточных и неуверенных обоснований конкретных научных теорий.

Космизм не только определил направленность научных исследований, ориентировал ученых на более глубокое и всестороннее объяснение окружающего мира, но и получил в науке подтверждение самых фантастических своих идей, таких, например, как его центральная мысль об органической принадлежности человека космическому бытию. В космологии и астрофизике сложилось понимание, что мы являемся продуктом квантовых флуктуаций в очень ранней Вселенной. В ходе изучения и проверки наблюдениями начальной стадии Вселенной перед учеными возникли вопросы: почему Вселенная однородна и изотропна в больших масштабах и в то же время имеет локальные образования в виде звезд и галактик? И почему Вселенная занимает промежуточное положение между возможностью «схлопывания» в некую бесконечно малую точку и беспредельного расширения?

В ходе поиска ответов на эти вопросы выяснилось: нынешнее состояние нашей Вселенной зависит от темпа раннего расширения. Он должен был

произойти в очень ограниченных рамках. Если темп раннего расширения через секунду после Большого взрыва был бы меньше на 10^{-10} , то наша Вселенная сколлапсировала бы через несколько миллионов лет. А если бы он был больше на ту же невообразимо крошечную величину, то расширение было бы таким, что она через несколько миллионов лет стала бы пустой. В любом случае у Вселенной не было бы шансов для зарождения жизни и разума [5, С.120].

В ходе развития физики и астрофизики было установлено достаточно много и других фактов точной настройки физических законов на появление жизни и разума, которые позволили С. Хокингу сказать: «Наша Вселенная и ее законы выглядят так, словно они сделаны на заказ по проекту, разработанному специально для нас...» [6, С.185]. Но кто или что является автором высшего замысла? Сложилось ряд ответов на этот вопрос.

Во-первых, в древне-восточной культуре земной человек мыслился как воплощение космического первочеловека. Поэтому мир есть единый целостный организм, в котором все соответствует друг другу.

Во-вторых, человек есть образ и подобие Творца, поэтому все так гармонично и точно подогнано жизни и разуму человека. Эта позиция характерна и для русских религиозных космистов В.С.Соловьева, П.А.Флоренского и других.

В-третьих, законы, управляющие процессами точной подгонки мироздания, пока находятся за пределами нашего обычного понимания, но не за пределами нашего стремительно совершенствующегося Разума.

В-четвертых, удивительная гармония человека и мира подводит некоторых ученых к мыслям, близким к тем, которые высказывались К.Э.Циолковским. Ф. Хойя, например, сделал вывод: «Здравая интерпретация фактов дает возможность предположить, что в физике, а также химии и биологии экспериментировал „сверхинтеллект“ и что в природе нет слепых сил, заслуживающих внимания». А крупнейший физик XX века Дж. Уилер прямо говорит о том, что «В некотором странном смысле это является участием Бога в создании Вселенной» [3, С.629]. Аналогичное высказывание делают и наши отечественные ученые. Чтобы убедиться в этом достаточно обратиться к телепрограмме «Военная тайна», которую ведет И. Прокопенко.

В настоящее время многие видные ученые высказывают мысли, созвучные русскому космизму. Это является убедительным свидетельством возрастающей мировоззренческой и методологической роли космизма в развитии науки, а через нее и в развитии цивилизации. Так мировоззренческое основание науки космизм предполагает за земным видеть космическое, учитывать влияние Вселенной. Являясь синтезом научного, религиозного и художественно-эстетического видения мира космизм позволяет адекватно осмысливать единство мира и человека.

Человек стал осознаваться не как аномалия и случайность, а как образ и подобие Существа, создавшего этот мир или, по крайней мере, как сущность, вмещающую в себе мир, отражающий его. В концентрированном виде это положение выразил П.А.Флоренский: «Человек и природа взаимно подобны и внутренне едины. Человек — малый мир, микрокосм... Среда — большой мир, макрокосм... Но ничто не мешает нам сказать и наоборот, называя человека макрокосмом, а Природу — микрокосмом: если и он и она бесконечны, то человек как часть Природы может быть равномогущ со своим целым, и тоже должно сказать и Природе, как части человека» [4, С.185].

Список литературы:

1. Вернадский В. И. Философские мысли натуралиста. — М., 1988. — С.44.
2. Конфуций. Древнекитайская философия. Собрание текстов. В 2-х томах. — М.: 1972. Т.1. С.194.
3. Философия науки / под ред. С.А.Лебедева: Учебное пособие для вузов. — М.: Академический Проект, 2005. — С.629.
4. Флоренский П. А. Оправдание Космоса. — СПб, 1994. — С.185.
5. Хокинг Стивен. Природа пространства и времени / С. Хокинг; пер. с англ. О.С.Сажинной. — Москва: АСТ, 2019.- С.120.
6. Хокинг С., Млодинов Л. Высший замысел / Стивен Хокинг, Леонард Млодинов / пер. с англ. М. Кононова под ред. Бурбы. — Москва: Изд. АСТ. — 2017. — С.185.
7. Чижевский А. Л. Земное эхо солнечных бурь. — М.: Мысль. — 1976.

Абрамов П. Д.

**Проблема свободы в философии Живой Этики
и Н. О. Лосского**

*Абрамов П. Д., кандидат философских наук, доцент кафедры философии
Федеральное государственное автономное образовательное учреждение высшего образования «Российский национальный исследовательский медицинский университет имени Н. И. Пирогова» Министерства здравоохранения Российской Федерации (РНИМУ им. Н. И. Пирогова);
ученый секретарь проблемной группы «Русский космизм» Российского философского общества, Москва, Россия*

У Лосского субстанциальный деятели изначально сотворены свободными. В Живой Этике фундаментальное значение имеет закон свободной воли. Помимо данной всем людям свободы воли есть зависящая от усилий индивида

положительная, творческая свобода. Человек состоит из духа, души и тела или в терминологии Лосского — главного деятеля, его ближайших и ситуативных союзников. Дух — основа свободы. В процессе эволюции человек самостоятельно и добровольно движется к свободе, полнота которой осуществима в царстве добра и красоты.

Ключевые слова: свобода, человек, монада, творчество, ответственность

THE PROBLEM OF FREEDOM IN THE PHILOSOPHY OF LIVING ETHICS AND N.O. LOSSKY

*Abramov P.D., PhD, Associate professor
Department of philosophy of Pirogov Russian National Research Medical University (RNRMU); scientific secretary of the Russian cosmism problem group of the Russian philosophical society*

Lossky's monads are endowed free will by God at creation. In Living Ethics, the law of free will is one of fundamental. In addition to the freedom of will given to all people, there is positive, creative freedom. Man consists of spirit, soul and body, or in the terminology of Lossky, the main agent, his closest and situational allies. Spirit is the foundation of freedom. In the process of evolution, man independently and voluntarily moves towards freedom, the fullness of which is realizable in the kingdom of goodness and beauty.

Keywords: freedom, man, monad, creativity, responsibility

1. **Взаимоотношения Н. О. Лосского и Н. К. Рериха.** Художник и философ дружили в студенческие годы во время учебы Санкт-Петербургском университете. Лосский закончил естественный и историко-филологический факультеты, а Рерих примерно в это же время, с 1893 по 1898 году, обучался на юридическом факультете, и для него это было второе образование в дополнение к тому, что он получал в Академии Художеств. Примечательно участие обоих деятелей в совместном труде: в «Литературном сборнике студентов СПб. Университета», рассказ Лосского был признан лучшим и напечатан первым, а обложку сборника нарисовал Рерих. Лосский выбрал путь не литератора, а философа, он защитил диссертацию, написал ряд значительных трудов и стал профессором Санкт-Петербургского университета. Рерих получил признание не только как выдающийся художник, но и как археолог, педагог, директор школы Общества поощрения художеств. После Октябрьской революции и Лосский, и Рерих оказались за пределами Родины, где продолжили свою творческую деятельность. В 30-е гг. XX века Лосский и Рерих переписывались, так Рерих, в частности, поддерживает критику Лосским магии в статье «Магия

и христианский культ»: «Очень хорошо Вы делаете, что говорите о магии, в противоположение Боговдохновенности» [7]. Отметим, что восприятие вдохновения, идущего свыше, способствует, в отличие от магии, обретению человеком свободы. Лосский выслал Рериху свою книгу в ответ на «Державу Света, внушающую бодрую надежду на то, что всякое доброе начинание разовьется и даст хорошие и обильные плоды» [1]. Лосский в течение недолгого времени преподавал в Америке, после посещения музея Рериха в Нью-Йорке он отмечает, что сотрудники музея «показали мне Ваши произведения, столь богатые содержанием, красками и формами. Разнообразие их поражает меня» [2] и, кроме того, «Вы не потеряли старых связей с глубинами православия, как это видно на картинах, изображающих Св. Сергия». [2]. Св. Сергий Радонежский отстаивал не только духовную, но и военно-политическую свободу, благословляя на ратный подвиг Дмитрия Донского. Переписки Лосского и Рериха второй половины 30-х и 40-х гг. не обнаружено, при этом Рерих интересовался судьбой Лосского. Вероятно, одной из причин прерывания их переписки была Вторая мировая война.

2. Онтологические основания свободы. Понятие свободы относится к области этики, при этом у свободы есть и онтологические основания. Сама картина мира, отстаиваемая учеными или философами, может способствовать свободе или ограничивать ее. Так в механистической картине мира, которая господствовала в XVIII—XIX веках, все события детерминированы, а в картине мира квантовой механики, сформировавшейся в XX веке, нет жесткого детерминизма, имеет место вероятностное развитие событий. Механистическая картина мира не учитывает специфику сознания человека. Копенгагенская и некоторые другие интерпретации квантовой механики берут во внимание не только объект, но и субъекта, наблюдателя. Хотя до сих пор большая часть физиков игнорирует специфику сознания. Это обусловлено методологией, базовыми установками новоевропейских естественных наук. Гораздо большее значение отводится свободе в философии, особенно если брать религиозную философию. При этом религиозно-философская картина мира автоматически не влечет возвеличивание свободы человека: многие мыслители из тезиса о том, что Бог всемогущ и всезнающ выводят идею о том, что свободы человека нет и все предопределено Богом. С идеей о предопределении не согласны ни Лосский, ни Рерих.

Онтологию и Живой Этики, и Лосского можно назвать персоналистической. Лосский, следуя христианству, понимает Бога как высшую, трансцендентную личность. Всемогущий Бог творит монады, которые Лосский предпочитает называть субстанциальными деятелями, подчеркивая тем самым наличие у них свободной воли и способность к творческой активности. Именно свобода монад обуславливает то, что некоторые из них, следуя своему эгоизму, отпали от Бога, перешли из небесного, Божественного

царства в земное царство вражды и эгоистического отталкивания. Рерихам ближе не теизм, а панентеизм. В панентеизме, в отличие от растворяющего Бога в мире натуралистического пантеизма, констатируется, что мир в своей основе причастен вечной Божественной реальности. Так и человек, точнее его дух, — часть универсального вечного космического единства. Эволюция человека в Живой Этике регулируется законом свободной воли. Это один из фундаментальных законов Вселенной.

3. **Этика Божественных установлений.** К двум базовым типам этики относят автономную и теономную этику. В автономной этике утверждается независимость человека от других людей и Бога, более того, многие представители данного типа этики вообще не признают бытие Бога. Человек самодостаточен и для самосовершенствования ему не нужна помощь божественных сил. К характерным образцам автономной этики относится учение эпикурейцев, чей идеал состоял в свободе от страхов (в том числе страха перед богами), внутренней невозмутимости и удовлетворенности самым необходимым. В чем слабые черты автономной этики? В ней есть своя правда, она обостряет самосознание, индивидуальную ответственность человека. Однако последовательное утверждение автономной этики ведет к экзистенциально-психологическому разобщению с другими людьми. Ведь если ты самодостаточен, уникален и неповторим, то и другие люди отличны от тебя, их внутренний мир является другим, в сущностных чертах несхожим с твоим собственным. Контраргумент состоит в том, что поскольку все люди состоят из единой материи, из одних типов атомов, то и сознание у них будет схожим. Однако это кажущееся возражение, ведь свобода человека автономной этики как раз и состоит в том, что он утверждает свой уникальный внутренний мир и в нем он независим от влияния атомов, составляющих его тело. Следует различать трагическую автономию философов и поэтов, тонко чувствующих и анализирующих свою разобщенность с миром и чаще всего относящихся к людям с уважением и симпатией и гедонистической своеволие обывателей, не несущее ничего кроме морального и физического разложения.

В свою очередь теономная этика или этика Божественных законов ориентирована на связь с иерархически более высокими уровнями сознания. Традиционно эти уровни сознания соотносятся с Божеством в личной или безличной форме, а также людьми и существами, воплощающими в себе это божественное начало — святыми, архатами, ангелами, героями. Какие же аргументы свидетельствуют в пользу теономной этики? Всегда есть кто-то мудрее тебя, тот, кто развил добродетели и свой внутренний потенциал больше чем ты, и, соответственно, у него следует учиться, перенимать опыт, ориентироваться на него как на образец для подражания. С более совершенным сознанием человека связывает, в первую очередь, не ум, а сердце, исходящее из него чувство любви. Многим такое чувство пока недоступно.

но, и тут можно только отметить, что все высокие неэгоистические чувства, или озарения, такие как осознание своей причастности красоте и гармонии мира, способствуют преодолению ограниченности, связывают человека с целостностью бытия. Различные вариации теонормной этики развивали множество мыслителей, от Гераклита и Платона до В. С. Соловьева. Философские идеи Живой Этики и Н. О. Лосского также можно отнести к теонормной этике.

4. **Творческая свобода и ответственность.** Лосский в своей книге «Свобода воли» выделяет два типа свободы. Во-первых, это формальная свобода воли. Она проявляется в том, что человек — это не безвольный раб и не действующий по программе автомат, он может выбирать свой путь. Главный выбор — между добром и злом, причем ни наследственность, ни окружение, ни распространенные стереотипы и модели поведения, ни даже сам Бог не могут лишить человека свободы выбора, определить этот выбор извне. Согласно христианскому мыслителю Лосскому, Бог всемогущ, но желает свободного следования человеком по пути добра. Второй тип свободы Лосский обозначает как положительную материальную свободу. Это свобода творить и созидать новое. **Творческая свобода реализуется человеком постепенно, в процессе саморазвития, накопления опыта, расширения сознания.** Причем творческая свобода сложна, она состоит не только в правильном выборе между добром и злом, но и в постоянном напряженном труде, преодолении пороков, низших аспектов своей природы, умении мыслить и действовать нестандартно, нешаблонно и т. д. Не будет преувеличением сказать, что творческая свобода включает в себя синтез всех добродетелей человека. Аналогично Лосскому в Живой Этике признаются эти два типа свободы, и свобода воли — только возможность для реализации творческой свободы: *«свобода воли есть только та великая возможность проявления духа человеческого»* [8, 61].

Базовым качеством, связанным со свободой, является ответственность, без ответственности свобода превращается в произвол, вседозволенность. Фактически все крупные мыслители сопровождают анализ свободы исследованием ответственности, так Сартр пишет о том, что человек, совершая выбор, несет на своих плечах всю тяжесть мира. Особенность подхода Живой Этики — в космолизме, понимании человека как части одухотворенного космоса. Е. И. Рерих аргументировано утверждает: *«...все мы виноваты, и во всем. Раз вся Вселенная есть нескончаемая цепь причин и следствий, то как же мы, частички этой Вселенной, можем быть изъяты из этого космического закона?»* [4]. Причем Во вселенной имеет место не только жесткий детерминизм, вроде того, что упавшая со стола чашка необходимо будет падать на пол под действием закона всемирного тяготения, но и вероятностное развитие событий, о котором мы писали выше в разделе про онтологические основания свободы. Факторы развития со-

знания являются для человека не чем-то неизбежным, а, скорее, семенами, рост и развитие которых зависят от его собственных действий. В Живой Этике как жизненной этике, практически ориентированном учении, подчеркивается такой аспект ответственности как самодисциплина и «свобода есть высшая дисциплина» [9, 832]. Дисциплина своих действий, слов и мыслей помогает преодолеть внутреннее рабство у малых привычек и больших зависимостей, структурирует хаос и ведет к гармонии в своем внутреннем мире и во взаимоотношениях с другими людьми.

5. Эволюционные пути к свободе. В Живой Этике чистый дух изначально не наделен сознанием, оно формируется постепенно, в процессе эволюции. Поскольку у Лосского Бог творит субстанциальных деятелей наделенными свободой, а свобода — признак высокоразвитых существ, то, значит, монады наделены как минимум элементарными, начальными формами сознания. Однако это именно начальные формы сознания и деятелю предстоит пройти длительный путь развития и усложнения своих многоплановых способностей. Лосский, как и Живая Этика полагает, что за одну жизнь монаде невозможно сформировать сложное, включающее в себя ряд творческих способностей индивидуальное самосознание. Формирование такого высокоразвитого сознания происходит за множество жизней в течение которых монада меняет тела и последовательно восходит по ступеням развития сознания. Согласно Лосскому, когда деятели отпали от Бога, то они будут начинать на земле своё развитие на Земле с самых элементарных форм, таких как атомы и еще более простые частицы. Возникает вопрос, почему наделенные свободой воли деятели согласились эволюционировать в таких простых формах жизни, почему не избрали другие, более развитые? Лосский не дает определенного ответа, но можно предположить, что они после отпадения от Бога утратили, по крайней мере, временно, те зачатки самосознания, которые у них имелись, или же, — что других форм бытия кроме этих элементарных просто не существовало.

Бытие монад в качестве атомов является весьма ограниченным, дающим им не так много возможностей для их деятельности. Человек находится на гораздо более высокой ступени эволюции, но и его бытие неполно, сталкивается со множеством препятствий и ограничений. Эти ограничения обусловлены самой природой земного царства вражды и эгоистического отталкивания. Лосский отмечает, что у нас, нашем мире, желания и потребности одного сталкиваются с желаниями и потребностями другого человека, приходят в противоречие с ними. «Если хочешь избавиться от тяжких мук пытки в руках палача, выдай своих товарищей; подвергни строгой и справедливой критике неудачный проект, выработанный твоим начальником, но тогда уже не надейся на осуществление честолюбивых желаний скорого повышения на службе» [3, 589].

6. **Карма и свобода.** Возникновение царства вражды обусловлено злой, эгоистической волей деятелей, при этом Лосский в отличие от Рерихов не разделяет представление о законе кармы. С моей точки зрения в рамках теонормной этики, подобной этике Лосского, конкретное бедствие, происходящее с деятелем, объяснить без причинно-следственных кармических связей проблематично. Человек родился с инвалидностью, почему так произошло? Сам он это вряд ли мог свободно пожелать, а всемогущий Бог не творит зла и несправедливости. Причинно-следственные кармические связи объясняют подобные случаи. По отношению с карме возникает другой вопрос. Верно ли, что она ограничивает свободу человека?

Карма — это универсальный закон причинно-следственной взаимосвязи, а влияние причин на следствия (при наличии и вероятностных событий) есть во всем мироздании. Однако в зависимости от уровня бытия и сознания карма проявляет себя по-разному. Есть земная, «отрицательная» карма. Эгоистические мысли и желания, злые слова и действия приводят к негативным следствиям, бедствиям для человека. Однако в результате таких бедствий человек может задуматься над своим отношением к жизни, ставить а активнее достигать духовные, а не земные цели. Помимо условной земной можно выделить и космическую, преображающую, «положительную» карму. Это дерзания или сверхличные желания, заключающие в свои пределы благо всего мира. Е. И. Рерих отмечает: «...карма не может прекратиться, покуда существует сознание, мысль. Карма, идущая в соответствии с Космическими Законами, будет беспредельно повышаться в своем качестве, вступая в новые круги и выходя из них, и так до беспредельности» [5]. Утонченная, высокая карма действует как освобождающая человека мощь, сила, помогающая творить ему новые пути.

6. **Есть ли пределы свободного самоутверждения во зле?** В Живой Этике утверждается, что сознание, весь опыт, все накопления душевной жизни могут разрушиться в случае нравственной и интеллектуальной деградации человека или сознательного и волевого, но злого эгоистического самоутверждения, ведущего во тьму. Это оценивается как трагическое событие, ведь в таком случае чистый дух будет должен снова проходить длительный эволюционный путь накопления сознания. Лосский же развивал идею апокатастасиса или всеобщего спасения. Данная идея не является частью догматики, но она поддерживалась многими христианскими мыслителями, например, Оригеном. При чем всемогущий Бог спасет всех не только вследствие своей всеблагости, но и всемогущества, он рано или поздно перевоспитает, побудит придти к добру всех свободных существ. Даже в рамках одной жизни некоторых людей можно наблюдать их нравственную и психофизиологическую деградацию, приводящую к необратимому распаду личности. При этом в концепции апокатастасиса справедливо подчеркивается исключительная ценность свободы человека и вера в прекрасное будущее.

7. **Социально-политические грани свободы.** Свобода помимо духовных имеет и социально-политические грани. Лосский близок либерализму (в смысле классического либерализма Д. Локка). Е. И. Рерих критиковала угнетение свободы и считала, что «основное социальное равенство должно быть осуществлено» [6], это социальное равенство предполагает в качестве одной из своих составляющих то, что в обществе должны быть гарантированы равные возможности для развития всех людей. При этом главная свобода — внутренняя, она связана с развитием, усложнением сознания, воспитанием в себе моральных качеств, в первую очередь ответственности и трудолюбия. Н. К. Рерих считал, что культура является наивысшей ценностью, синтезом всех светоносных накоплений человечества. Приобщение к культуре, её творческое усвоение в наибольшей степени способствуют освобождению человека. Культура увеличивает пространство внутренней свободы как степени сложности системы. Лосский был антикоммунистом в отличие от Рерихов. С моей точки зрения, СССР при всех своих неприемлемых ограничениях политических свобод, цензуре и др. способствовал формированию более свободного человека, чем многие западные общества, в плане культурно-нравственного развития, а также свободы от привязанности к вещам.

8. **Полнота творческой свободы - в преображенном бытии.** В результате эволюции, происходящей благодаря сознательным и добровольным усилиям человека, мир изменится. Причем это будет не просто достижение высокого уровня социально-экономического и политического развития, и тем более не фантастический прогресс техники и искусственного интеллекта, а духовно-нравственное преображение человека, ведущее за собой утончение, просветление материи. Представления о подобном идеале будущего развития разделяют и Лосский, и Рерихи. Царство Божие Лосского и Мир Огненный Живой Этики — это миры, где преображенные сознательные существа творят по законам Любви, Красоты и Добра. Граждане Царства Божия живут в бесконечномерном пространстве, а также в вечности, где нет забвения, губительного отпадения каких-либо явлений в прошлое. Лосский пишет о гражданах Царства Божия: «...в их распоряжении находится бесконечная творческая сила для осуществления бесконечного разнообразия красоты, добра и обретения совершенной истины» [3, 583]. Эти деятели обрели свободу. В качестве обобщения отметим, что свобода сочетает в себе духовный и материально-энергетический аспекты. Духовная, идеальная основа свободы состоит в прикосновении к сокровенному и вечному первоначалу мира. Человек обретает свободу, когда он творит, воспитал в себе добродетели и способен к их беспредельному развитию. С внешней, материально-энергетической стороны свобода представляет собой все большее усложнение (многоплановость, многоаспектность) при одновременной гармонизации системы.

Список литературы:

1. Лосский Н. О. — Рериху Н. К. 7 апреля 1932 г. // Архив Международного Центра Рерихов. Фонд 1. Опись 5—1. Дело 395.
2. Лосский Н. О. — Рериху Н. К. 12 июня 1933 г. // Архив Международного Центра Рерихов. Фонд 1. Опись 5—1. Дело 395.
3. Лосский Н. О. Свобода воли // Он же, Избранное. М., 1991.
4. Рерих Е. И. — И. И. Голенищеву-Кутузову от 17 октября 1935 г. Режим доступа: <https://goo-gl.ru/rNRu7>
5. Рерих Е. И. — Клизовскому А. И. от 5 мая 1934 г. Режим доступа: <https://goo-gl.ru/YDYL6>
6. Рерих Е. И. — Клизовскому А. И. от 10 сентября 1938 г. Режим доступа: <https://goo-gl.ru/BWhnl>
7. Рерих Н. К. — Лосскому Н. О. 31 марта 1933 г. // Архив Международного Центра Рерихов. Фонд 1. Опись 5—1. Дело 79.
8. Учение Живой Этики, Беспредельность.
9. Учение Живой Этики, Надземное.

Дьяченко И. Ю.

Космизм и культура в философии живой этики

*Дьяченко И. Ю., кандидат культурологических наук, руководитель
отдела МОО
Международный Центр Рерихов, Москва, Россия*

В докладе освещаются вопросы, связанные с пониманием космизма как направления современной научной мысли, что связано с формированием космического мировоззрения. Его основные особенности нашли отражение в учении Живой Этики, раскрывающем новую систему познания реальности. Обращается внимание на гуманистическую составляющую понятия «космизм», его нравственное и духовное содержание, а также на проблему понимания этики как базового принципа космического бытия человека, тесно связанного с его культурой.

Ключевые слова: космизм, Живая Этика, культура, нравственность.

COSMISM AND CULTURE IN THE LIVING ETHICS PHILOSOPHY

*Dyachenko Irina, PhD
International Centre of the Roerichs, Moscow, Russia*

The report highlights issues related to the understanding of cosmism as a direction of modern scientific thought, which is associated with the formation

of a cosmic worldview. Its main features are reflected in the teaching of Living Ethics, which reveals a new system of cognition of reality. Attention is drawn to the humanistic component of the concept of «cosmism», its moral and spiritual content, as well as the problem of understanding ethics as the basic principle of human cosmic existence associated with its culture.

Key words: cosmism, Living Ethics, culture, morality.

Человечество активно осваивает космическое пространство, начиная с 1920-х годов. На протяжении последних 60 лет человек не только поднялся над планетой на космическом корабле, но и вышел из него в открытый космос, увидел его своими глазами, ощутил его присутствие в своей жизни и мощное энергетическое воздействие. Не всему виденному и прочувствованному человек смог найти объяснение. Освоение космоса требует и огромных знаний, и огромных чувствований, но также и глубокого уважения к его многообразным проявлениям, как видимым, так и невидимым. Для человека, готового к доброжелательному сотрудничеству с космосом, он и далее будет открывать свое жизненное пространство, а также те принципы и законы, по которым он развивается. Но внутреннее познание космоса — задача еще более сложная для человечества, но и она постепенно начинает решаться, направляя мышление и формируя сознание человека.

Под космизмом в его глубоком духовном содержании имеется в виду система мировоззрения, в основе которой лежит представление о единстве человека и космоса, их совместной эволюции. Другими словами, с грандиозной по своим масштабам космической эволюцией тесно связаны история и судьба человечества. О влиянии космоса на нашу жизнь задумывались многие умы в древности, и эти знания можно встретить в источниках, которые сохранились от времени существования древних цивилизаций планеты. Осознание космоса происходило в рамках определенного типа мышления человечества (мифологического, религиозного или научного), но все-таки это мышление создавало некоторые ограничения в познании, дистанцию между человеком и необъятным пространством космоса, не позволяло человеку понять закономерности существования единой материи бытия. Сегодня многие исследователи, деятели науки проявляют интерес к явлению космизма, и это происходит потому, что именно космизм мысли помогает человеку найти ответы на все насущные вопросы времени, ощутить глубины познания макрокосма, а также и микрокосма, т.е. самого человека.

Космизм как система мировоззрения стал формироваться в трудах русских ученых и философов, и сегодня признается чисто российским явлением. Наиболее ярко космизм обнаруживает себя в период, который называют Серебряным веком русской культуры, т.е. в конце XIX, начале XX века.

Тогда в трудах В.И.Вернадского, К.Э.Циолковского, А.Л.Чижевского, Н.А.Бердяева и других мыслителей и ученых космизм как явление стал получать свое научное обоснование. Его положения начали осмысливаться, главным образом, методами академической науки, но этих методов для познания космической реальности оказывалось недостаточно, поскольку их невозможно было применить, например, к представлениям Циолковского об одухотворенной вселенной, присутствию в ней иерархии разумных сил, пониманию воли вселенной и т. д. В.И.Вернадский в то же время приходил к мысли, что причины эволюционных изменений на планете глубоко космичны и искать эти причины надо вне ее [см.: 1, с. 601]. Многие ученые того времени, как и современные исследователи, сталкивались с необъяснимыми физическими явлениями, которые требовали для своего изучения других подходов, и эти подходы предусматривали «человеческое измерение», т.е. включение человека, его мышления и сознания в систему познания реальности, и не просто механического включения, а определения их роли во взаимодействии космоса и человека. Целостному видению картины мироздания должны соответствовать методы уже другого уровня, который входит уже в сферу метанауки. Методы эмпирические здесь будут занимать свое место, но не будут являться единственными. Физик Д. Бом выразил мысль, что нет объективных причин, почему наука должна сводиться к измерениям и что существует еще более глубокая реальность, пока не открытая наукой. И это звучит справедливо, поскольку, действительно, все измерить привычными физическими приборами невозможно (средства измерений должны соответствовать открываемым и изучаемым феноменам), и это задачи, которые наука будет решать в недалеком будущем.

Современное состояние научного познания настоятельно требует нового мировоззрения и новой философии, в чем признаются сами ученые. Учение Живой Этики, его философские и культурологические концепции позволяют сформировать новую систему познания реальности, которая способна дать ответы на многие вопросы ученых.

Живая Этика, созданная в 1920-30-е годы Е.И. и Н. К. Рерихами в сотрудничестве с Учителями Востока, может быть названа квинтэссенцией космического мышления, его кульминацией. По мысли Л.В.Шапошниковой, это учение на данном историческом этапе становится важным источником в формировании космического мышления земного человечества. В новой системе познания, содержащейся в Живой Этике, раскрываются знания о мироздании, о человеке и основах его культуры. Название учения говорит само за себя: здесь этика выступает не как свод некоей поведенческой морали, предписывающий, как себя вести в социуме, механически исполняя предписанные правила, а как базовый принцип в *космическом бытии* человека, вне которого он, по сути, не может состояться как человек.

Через этот этический принцип познаются особенности духовного пути человека как части космоса, раскрывается влияние космических законов на деятельность земного человечества, другими словами, вся человеческая жизнь во всех ее проявлениях, грубых, тонких и сверхтонких, соотносится с более высоким началом бытия. В этом свете по-новому познается необходимость нравственного совершенствования человека, обосновывается его целесообразность, а также раскрываются особенности влияния психической энергии человека, его духовных накоплений на качество земной жизни и эволюционного процесса в целом, а значит, на будущее всего человечества. Представляется, что этот этический принцип был бы полезен для расширения понимания социологической деятельности человека, чтобы соотнести ее с задачами эволюционного процесса.

Если первоначальный космизм в древние эпохи развивался на основе мифологического и религиозного сознания, то современный космизм — XXI века — более высокого уровня, поскольку он основан на новой системе познания и несет в себе синтез космической мысли, которая шире традиционного научного мышления и в себя его вмещает. Космизм — это понимание глубокого единства человека и вселенной, микрокосма и макрокосма, что дает новое видение самого человека. Особенности космического мировоззрения были детально изложены Л.В.Шапошниковой в ее фундаментальном труде «Философия космической реальности», увидевшем свет в 2003 г. и посвященном анализу основных положений Живой Этики. Но уже с 1970-х годов особенности космического мышления отразились в ее многочисленных трудах, где она отмечала, что развитие научного мировоззрения предусматривает сближение научного и вненаучного методов познания, и потому необходимо более глубокое внимание к человеку, его внутреннему миру, который играет важнейшую роль в эволюционном процессе. Сутью же самого эволюционного процесса является одухотворение материи, одухотворение мышления, и это относится ко всем проявлениям жизни в космосе, не исключая земные условия [2].

Перед человечеством сегодня встают глобальные задачи, связанные с пониманием космизма в условиях современного мира, когда современная цивилизация находится в кризисе, затронувшем все стороны жизни человека на планете, в том числе и в его профессиональной космической деятельности. Этот кризис уже давно дает о себе знать в осмыслении цели жизни и деятельности человека, в задачах социума, предназначении планетного человечества в целом.

Многие наверняка помнят категорический императив И. Канта, когда немецкий философ определил две вещи, наполняющие человеческую душу удивлением и благоговением — это звездное небо над головой и нравственный закон внутри нас. Эта мысль Канта перекликается с положениями Живой Этики, где «звездное небо» и «нравственный закон» оказываются

ся тесно связанными внешне и внутренне, т.е. законы космоса в Живой Этике на своем «языке» утверждают для человека нравственные установления, вне которых эти законы, образно говоря, «не работают». Но когда это совпадает, тогда человек начинает по-новому видеть, ощущать и постигать сферу духовного. Почему эта сфера так важна? Через сферу духовного лежит прямой путь к осознанию человеком себя и своего истинного места в мироздании. Сфера духовного — это постижение знаний, которые ведут к пониманию истинных причин происходящих явлений и процессов, это видение новых горизонтов. Отклонение от духовного начала в человеке подготавливает кризисное состояние общества, и чем больше это отклонение, тем глубже кризис, тем сильнее он сказывается на всех сторонах жизни. Космизм расширяет духовное пространство человека, организует его мышление и формирует мировоззрение.

Поскольку космизм опирается на космическое мышление, то здесь важно понять, какие все-таки знания это мышление привносит в науку, в жизнь социума и обычную человеческую жизнь. В Живой Этике утверждается энергетическая основа всего Сущего, присутствие в мироздании единой энергии, названной *всеначальной* [см.: 3, §478]. Она есть сила природы, которая связывает в единое целое все Бытие от галактик и до мельчайших частиц, открытых и еще не открытых в науке. И не просто связывает, а на ее основе возможно найти объяснение всему происходящему, как в космосе, так и на земле, и именно в силу целостного понимания реальности. Эта энергия не ограничена в своих свойствах и проявлениях (уже известны такие ее виды, как атомная, световая, энергия гравитации, звука и другие, в том числе еще не исследованные, например, энергия мысли, психическая энергия), она поддается эмпирическому опыту, и ее запасы неисчислимы. Вселенная многомерна, и в ней существуют не только привычный нам земной, мир плотной материи, но и миры более высокого состояния материи, которые являются причиной земных событий, влияют на них, направляют и развивают, т.е. имеют прямое отношение к эволюционному процессу.

В энергетическом единстве Сущего находится ключ к изучению и пониманию процессов, происходящих в мироздании и человеке. Поскольку все пронизано единой энергией, то все взаимодействует посредством этой энергии, находится в постоянном энергообмене. Этот процесс энергообмена сложный и еще не изученный. Тем не менее, изучение особенностей энергообмена человека с иными мирами, материей другого состояния и измерения позволит ближе подойти к решению проблем сознания, деятельности мозга, сердца, интеллекта, влияния на все эмоций, не забывая о этическом принципе, что сегодня волнует нейрофизиологов, психологов, физиков, философов и других исследователей, ищущих ответы на вопросы, связанные с природой человека. Вот эта пронизанность вселенной единой

энергией, которая имеет бесчисленные проявления в природе и, соответственно, в человеке, дает основание к построению единой фундаментальной теории, которая способна дать ответы на волнующие ученых вопросы.

Знания Живой Этики дают возможность человеку ощутить себя не только причастным к бытию, как мыслил Платон, но и сознательно влиять, соблюдая законы космоса, на весь эволюционный процесс, но сделать это возможно лишь в пространстве культуры.

Космизм относится к внутреннему содержанию человеческого бытия, т.е. человек несет в себе космос, наполненный теми же знаниями, теми же энергиями, где материю формирует дух, побуждая ее к совершенствованию. Макрокосм и микрокосм являются источниками одного знания, которое человек призван претворить в своем земном труде. Высокие уровни восприятия знания связаны с пониманием законов космоса, которые определяют взаимодействие всех элементов и систем и имеют отношение к человеку. Это и космический закон Иерархии, ведущий к пониманию феномена Учительства, и космический закон Общины, раскрывающий принципы взаимодействия и сотрудничества, как в космосе, так и на земле, в социуме, и закон Общего блага, и многие другие. В частности, Живая Этика синтезирует знания о ведущем начале в одухотворенном космосе, определяет Иерархию знания, звенья которой уходят в космическую беспредельность. Во все века знания передавались земному человечеству великими подвижниками, святыми разных народов, культурными героями, космическими Учителями, которые учили человечество наукам и ремеслам, нравственные установления и раскрывали смысл пребывания человека на земле. Другими словами, человечество всегда имело в своей исторической памяти понимание высокого духовного фокуса, с которым соединяется представление о благе и Истине.

Отличительной чертой космизма, помимо огромных знаний, которые он несет человечеству, является его нравственная составляющая. Хотелось бы коснуться глубинного смысла этой нравственной составляющей, с которой связан огромный этический потенциал космизма. Согласно одному из космических законов, Высшее в эволюции ведет и направляет низшее, и в качестве этого низшего по отношению к Высшим мирам выступает земное человечество. И если это низшее разрывает связь с Высшим, то оно уже не будет иметь жизненного ориентира и в этом случае может даже погибнуть. Чтобы этого не произошло, человеку дана спасительная нить — *Культура*. Это понятие интерпретируется по-разному в трудах ученых, которые пытались объяснить ее природу. А не поняв этой природы, культура как явление остается непостижимой. Разные интерпретации культуры, встречаемые в философских сочинениях, начиная с Античности, высвечивают лишь разные ее грани в зависимости от уровня мышления ученого, владения им синтезом. Культура есть понятие ду-

ховное и нравственное, формируется на знании о Высшем начале бытия, причем человек призван реализовать это знание, т.е. выявить эту культуру в практике жизни. Поскольку она формируется под воздействием Высших миров, то значит, она им и принадлежит, и тогда для понимания культуры надо глубже изучать эти миры и связь с ними человека.

Культура в учении Живой Этики понимается очень высоко, в контексте космического мышления и космического мировоззрения. Она утверждает-ся как «*почитание Света*». Что за «Свет» имеется в виду и почему говорится о его «почитании»? Свет, если говорить с точки зрения физики, это энергия, но это и материя. С точки зрения Живой Этики, существуют и другие уровни проявления энергии и материи. Поскольку Живая Этика раскрывает знания о Высших мирах, а само слово «Свет» в отношении культуры здесь пишется с прописной буквы, то речь в данном случае идет об особом *Свете*, духовном, еще не исследованном в науке. Смысл почитания может интерпретироваться как движение человеческого ума к поиску высокой истины и приобщение к ней уже на земном плане бытия. Само это движение ума в данном направлении характеризует процесс самоорганизации внутреннего мира человека, что возвышает человеческую природу, формирует ее духовное начало. В почитании Высшего следует искать истоки человеческой культуры, особенности материального и нематериального культурного наследия. Энергетика высокой мысли, заключенная в мировом культурном наследии, в свою очередь, будет влиять на самоорганизацию жизни планетного человечества по законам Прекрасного, или законам космоса.

Культура важна для человека тем, что лишь через ее пространство могут претвориться на земле космические энергии, которые должны присутствовать здесь, влияя на преобразование сознания и мышления человечества.

Весь ход развития человеческой мысли на планете подготовил наше сознание к тому, чтобы воспринять и преломить в научной мысли то, что несет человечеству космизм Живой Этики, осознать ее высокие принципы и высокие откровения, в которых нуждается современная научная мысль.

Список литературы:

1. Вернадский В. Жизнеописание. Избранные труды. Воспоминания современников. Суждения потомков. М.: Современник, 1993.
2. Шапошникова Л. В. Философия космической реальности // Листы Сада Мории. Кн. 1. Зов. М.: МЦР, 2003.
3. Аум.

Кожемякина Л. А.

**Единство человека и космоса в мировой культуре
и творчестве Н. К. Рериха**

*Кожемякина Л. А., культуролог, научный сотрудник Международного
Центра Рерихов
Международная общественная Организация «Международный центр
Рерихов», Москва, Россия*

В статье раскрывается принцип единства человека и космоса в мировой культуре (философском наследии Древнего Китая, Древней Индии, Древней Греции) и в творческом наследии Н. К. Рериха. Тематика картин Николая Рериха очень разнообразна и включает и каменный век, и культуру Древней Руси, и культуру Востока. Идея Единства всего сущего: человека и Бога, человека и природы, человека и Космоса, Востока и Запада является ведущей идеей художественного, литературного и философского творчества Николая Рериха.

Ключевые слова: принцип единства человека и космоса; творчество Н. К. Рериха; законы космической эволюции; космизм.

THE UNITY OF MAN AND COSMOS IN WORLD CULTURE AND NICHOLAS ROERICH'S CREATIVE WORK

*Kozhemyakina L.A., culture expert, research worker of the International
Centre-Museum named after N.K. Roerich.
International Non-Governmental Organization «The international centre
of the Roerichs», Moscow, Russia*

The article discloses the principle of the unity of man and space in world culture (the philosophical heritage of Ancient China, Ancient India, and Ancient Greece) and Nicholas Roerich's creative work. The subjects of Nicholas Roerich's paintings are multifarious and include the Stone Age, and the culture of Ancient Russia, and the culture of the East. The leading idea of Nicholas Roerich's art, literary and philosophical creativity is the Unity of all things: man and God, man and nature, man and Cosmos, the East and the West.

Key words: principle of the unity of man and space; Nicholas Roerich's creative work; the laws of the cosmic evolution; cosmism.

*«Не трактат, не разум, но канал духа
приносит ощущение Космоса»
Е. И. Рерих*

«Космос разворачивается, ... также и сознание микрокосма.

Поистине можно сказать:

«На любом пути к Надземному встречу тебя»».

Учение Живой Этики. Надземное, §698

Принцип единства человека и космоса, микрокосма и макрокосма является выдающимся достижением древней философии и культуры и основой философии космизма в настоящее время. Современная наука определяет космизм как миропонимание, утверждающее единство человека, человечества и Вселенной.

В процессе эволюции человечество уже прошло три этапа развития мышления или сознания: мифологический, религиозный и научный. Космическое сознание — это четвертый тип сознания, включающий предыдущие виды и являющийся их синтезом. Человек, обладающий космическим сознанием, становится всем, вмещает в себя всё. Он чувствует боль и радость каждого живого существа, понимает значение законов природы и космоса и, что самое важное, реализует их в жизни каждого дня.

Процесс расширения и утончения сознания человека отражен в книгах философско-этического Учения «Живой Этики», объединившего мудрость Востока и Запада, достижения русского космизма и умозрительный опыт Индии. В трудах Б. Н. Абрамова «Грани Агни-Йоги» (1952 г. Часть I) читаем: *«круг сознания увеличивается, пока не станет планетным, затем кругом системы солнечной и, наконец, Космоса, т. е. Макрокосмом. Слияние микрокосма с Макрокосмом есть цель эволюции, т.е. расширение сознания до Беспредельности и слияния с нею, т.е. достижение Космического сознания, чтобы, оставаясь собой, стать всем»* [4, с. 286—287].

Для понимания истоков космического сознания рассмотрим мифологический тип мышления, который существовал на протяжении тысячелетий и стал основой высокоразвитых цивилизаций древности — Египта, Китая, Индии, Древней Греции. Данный тип мышления характеризуется гармоничностью, целостностью, философско-этическим контентом, образным, символическим языком. *«Мифы суть сосуды — носители великих истин, достойных того, чтобы их искали»* [3, с. 17], — так необыкновенно точно определила значение мифов Е. П. Блаватская.

Мифы отражают устройство мироздания в доступных для человека понятиях, символах и образах. Гармония человека и мира, человека и природы, человека и космоса, созданных по единому образцу и обладающих единой Душой, является характерной чертой космогонических мифов и космологических представлений древнейших культур планеты.

Согласно древнему ведическому мировоззрению мир богов, мир людей подчиняются единому космическому закону, вселенской безличной силе, обладающей нравственным, этическим характером. Рита в «Ригведе» означает «порядок мира», «вселенский закон», «правда», «божественная вечная истина», «святость».

В философско-этических представлениях Древнего Китая единство Неба, Земли и Человека является причиной существующего устройства мира. «Дао рождает одно, одно рождает два, два рожают три, а три рожают все существа» [5, с. 89]. Е. И. Рерих пишет в письме от 12.09.34: «... все произошло из Единого Элемента. И Элемент этот рассматривается как Божественное Начало, троичное в своем проявлении» [11, с. 363].

Человек, по мысли древних китайских философов, выполняет функцию соединительного звена миров. В «Дао дэ цзин» читаем: «Человек следует законам земли. Земля следует законам неба. Небо следует законам дао, а дао следует самому себе» [5, с. 55]. Дао — это путь, истина, Первопричина, источник всего сущего, «одно, все и ничто», всеобщий единый Закон, обеспечивающий гармонию и порядок в мире, природе и человеческом обществе. В книге «Беспредельность» (ч. 1, §266) сказано «закон великий Единства жизни соединяет всё сущее» [1, с. 189].

В Древней Греции осуществился переход от мифа к логосу, от мифологического мышления к философскому осмыслению мира и роли человека в нем. Принцип единства микрокосма и макрокосма, принцип «все во всем» был сформулирован Анаксагором (ок. 500—428 гг. до н.э.). Также Гераклит (ок. 544—480 гг. до н.э.) утверждал, что «признак мудрости согласиться <...> что всё едино» (В — 50) и, что «из всего [возникает] единое и из единого — всё» (В — 10) [9, с. 140, 143].

Представление о Космосе, является, на наш взгляд, основополагающим, ключевым в античной культуре. Греческое слово kosmos означает «мировой порядок», «надлежащая мера», «мироздание», «украшение», «краса». Космос в представлениях античных философов — это одухотворенная, упорядоченная и организованная в соответствии с законом единства, красоты и гармонии Вселенная.

Древнегреческие мыслители приходят к осознанию существования Единого закона, Высшего Принципа, управляющего Вселенной, человеком и обществом, который есть Логос, Космический Разум, Судьба, Справедливость. По мысли Платона, идея Блага, Добра, тождественная понятию «Единое», Бог восстанавливает иерархический порядок, красоту, т. е. Космос, в мире, природе и в человеческом обществе.

Согласно философско-этическому учению «Живой Этики» осуществление единства микрокосма и макрокосма является целью эволюционного развития человечества. В книге «Беспредельность» читаем: «Утверждение эволюции будет нарастать только тогда, когда человек будет тождестве-

нен развитию Вселенной» [1, с. 148]. Там же: «*Центры Космоса равны центрам человека. Человек несет в себе все проявления Космоса*» [1, с. 149].

Философско-этические понятия Живой Этики созвучны философии *адвайты-веданты* («веданты недвойственности»), монистического направления ведической философии, утверждающей единство *Атмана* (высшее я человека) и *Брахмана* (Всемирный Принцип, Высшая Реальность, не имеющая себе Второй, Всеобъемлющий Космос, беспредельное космическое Пространство). *Атма*, согласно философии Живой Этики — это, одновременно, высший принцип в семеричном строении человека и огненное начало, или энергия жизни, разлитая во всё Космосе [12, с. 642] (Е. И. Рерих, Письмо от 16.11.35).

В книге «Мир Огненный», ч. 1, §7 читаем: «... каждый из нас носит в себе Огонь единый, неизменный для всей Вселенной» [7, с. 15]. «... И «... огонь сердца одним своим магнитом соединяет все мировые строения» [7, с. 15]. И далее: «при всем многообразии космических явлений, в основании всех построенный лежит Огненное Единство» [8, с. 242] (Мир Огненный ч. 3, §349).

Что нарушает это Огненное Единство? Разобщение человека с высшими энергиями, со своими высшими принципами (Атма, Будхи, Манас). Что восстанавливает? «Искание высших принципов», «устремление к Высшему должно быть явлением самым насущным» [8 с. 252]; и «... без напряжения высших принципов невозможно создать соотношение с космическим направлением» [2, с. 189] — такой ответ даёт философия Живой Этики.

Закон Всеединства, закон единства и гармонии микрокосма и макрокосма отражен в каждом произведении выдающегося русского художника Н. К. Рериха. Творчество мастера раскрывает сущность единства и гармонии микрокосма и макрокосма, человека и природы. Человек на картинах мастера являет пример единства и гармонии со всем сущим; по цветовой гамме и очертаниям он гармоничен с окружающей его природой: небом, горами, землею.

Человек Рериха — это микрокосм, созданный по подобию макрокосма, наделенный всеми качествами совершенства. Картина «Иенно-Гуйо-Дзя — друг путников» (1924) — это гимн природе и человеку, познавшему ее Тайны. Гармония светящегося белого, изумрудного и фиолетового создает великолепную симфонию цвета.

Храм Природы и Храм Духа едины в художественном творчестве Рериха. Идея Единства всего сущего: человека и Бога, человека и природы, человека и Космоса, Востока и Запада ярко выражена в художественном, литературном и философском наследии художника.

Картина «Пасхальная ночь» (1934). Другое название картины «Ныне Силы Небесные с нами невидимо служат». Пасхальное богослужение представлено как космическое действие. Единство человека и Бога, человека и космоса, единство людей в молитве. Устремляясь к Надземному миру,

световой поток идущих к храму людей составляет единое целое со звездным небом.

Идея соборного единения человечества отражена во многих работах художника, например, таких как «Царица Небесная над рекой жизни» (фрагмент росписи церкви Святого Духа в Талашкино), «Мать Мира» (1924), сериях «Санкта», «Знамена Востока», «Гималаи» и других.

Н. К. Рерих, создавая картину «Мать Мира» (1924), верил в то, что каким бы именем не называлась Великая Мать: Мадонна, Богородица, Мать Кали, Преподобная Дуккар, Мириам, Белая Тара, Радж-Раджесвари, — она объединит Восток и Запад и все человечество. Величественный образ Матери Мира заполняет все пространство звездного неба. Окруженная ослепительным серебристым сиянием белоснежных сверкающих окрестностей, в ореоле фиолетовой, синей и голубой ауры, она насыщает дыханием жизни — светоносным блистанием своих лучей космическую Беспредельность.

Образ Матери Мира — это объединяющий Образ серии «Знамена Востока» (1924—1925), созданной художником во время Центрально-Азиатской экспедиции. Объединив в этой серии великих Учителей Востока и Древней Руси, Н. К. Рерих показал путь к единству и сотрудничеству на основе Культуры, на основе закона «Единство в многообразии».

Созданные художником Образы Святых и подвижников, основателей мировых религий устремляют человечество на эволюционный путь сотрудничества, взаимопомощи, к труду на Общее Благо. Именно осознание в бытии Высочайшего, по мысли Н. К. Рериха, является важнейшей основой совершенствования, эволюции человечества, основой воспитания подрастающего поколения, воспитания культуры духа и сердца.

По мнению Елены Ивановны Рерих, понимание человека как *«высшего проявления Космоса»* [6, с. 239] приведет к осознанию ответственности за каждую мысль, слово и действие. Философ так определила значение принципа единства человека и космоса, микрокосма и макрокосма и смысл его реализации в жизни: *«Истинно, Космос в нас и мы в нем. Но лишь осознание этого дает нам возможность приобщиться к полноте такого существования. Основные вопросы смысла нашего существования давно решены, но люди не хотят их принять, ибо никто не хочет нести ОТВЕТСТВЕННОСТИ за каждую мысль свою, за каждое слово и поступок. Так, приходим мы сюда на Землю, пока не выполним принятой на себя ответственности — усовершенствованием себя усовершенствовать и Землю, и все окружающие сферы»* [12, с. 599].

Что же является основой Единства человека и космоса?

Постижение и применение в жизни космических законов, вечных и непреложных. Приведем некоторые из космических законов: закон Единства человека-человечества-космоса, ибо *«...каждый микрокосм от-*

ветствен и за макрокосм»; <...> Связь микрокосма с макрокосмом есть основа мира» [10, с. 374]; закон «Высшее ведет в эволюции низшее»; закон учителя; закон преображения через Красоту и искусство; закон причин и следствий; закон Свободной Воли; закон Равновесия Начал и др.

Обобщая вышеизложенное, можно утверждать, что творчество Н. К. Рериха является духовным постижением закона Всеединства, закона единства всего сущего «все во всем», закона «единства в многообразии», закона единства человека и Бога, человека и космоса, человека и природы. Постигание универсальных законов развития мира обуславливает совершенствование как отдельного человека, так и всего общества в целом. Человек, человечество и космос существуют в единстве, основой которого является понимание и применение в жизни универсальных законов эволюции (нравственно-этических принципов), провозглашенных основателями мировых религий, философами, святыми и подвижниками.

В итоге мы приходим к выводу, что человек, реализуя в жизни каждого дня основы, заповеди, содержащиеся в философско-этических и религиозных учениях, может прийти к пониманию сущности закона единства человека и космоса, к космическому мировоззрению.

Творческое наследие Н. К. Рериха и Е. И. Рерих устремляет нас в будущее, к Единству, Красоте, Миру и Гармонии, помогает понять сущность философии «Живой Этики» — философии Космической Реальности — научно осмысленной этики, основанной на научном знании космических законов и особенностей космической эволюции человечества, цель которой — формирование единого планетарного и, затем, космического сознания и мышления.

Список литературы:

1. Беспредельность. Часть первая. — М.: МЦР, Мастер-Банк, 2009. — 472 с.
2. Беспредельность. Часть вторая. М.: МЦР, 2010. — 328 с.
3. Блаватская Е. П. Разоблаченная Изида. Том I. Пер. с англ. — М.: «Сфера», Мн.: Лотаць, 2000. — 681 с.
4. Грани Агни Йоги. 1952 г. Часть I. — Новосибирск, — Предприятие «Алгим», 2013. — 304 с.
5. Дао дэ цзин. Санкт — Петербург. Издательство «Азбука». 1999. — 181 с.
6. Елена Рерих. У порога Нового Мира. — 2-е изд. — М.: МЦР, 2007. — 462 с.
7. Мир Огненный. Часть I. М.: МЦР, 1995. — 365 с.
8. Мир Огненный. Часть III. М.: МЦР, 1996. — 372 с.
9. Михайлова Э. Н., Чанышев А. Н. Ионийская философия. — М., 1966. — 184 с.
10. Надземное. М.: МЦР, 1996. — 413 с.

11. Рерих Е. И. Письма. Том II (1934 г.). М.: МЦР, 2000. — 576 с.
12. Рерих Е. И. Письма. Т. III (1935 г.) — М.: МЦР, 2001. — 768 с.

Вольнов И. Н.

Искусство как технология работы с вечностью

*Вольнов И. Н., кандидат технических наук, начальник центра технологической поддержки образования
Московский Политех, Москва, Россия*

Рассмотрены формы времени мифологии, религии, физике и истории. Прослежена эволюция этих форм в физике и их влияние на наше мировоззрение. Показано как современная наука возвращается к пониманию времени в мифологии и религии. Обозначена уникальная значимость искусства быстро порождать, оформлять и «приручать» время, в ситуации системного кризиса цивилизации, когда физика, история, инженерия останавливаются в беспомощности.

Ключевые слова: наука, искусство, время, сакральное.

ART AS A TECHNOLOGY FOR WORKING WITH ETERNITY

*Volnov I.N., PhD, the Head of the Center for Technological Support of Education
Moscow Polytech, Moscow, Russia*

The forms of time of mythology, religion, physics and history are considered. The evolution of these forms in physics and their influence on our worldview is traced. It shows how modern science is returning to the understanding of time in mythology and religion. The unique importance of the art of quickly generating, shaping and «taming» time is indicated, in a situation of systemic crisis of civilization, when physics, history, and engineering stop in helplessness.

Key words: science, art, time, sacred.

Понимание истории как науки о прошлом сегодня в ситуации большого цивилизационного сдвига меняется. Эти изменения радикальны, неожиданны и многообещающи. Проследим их, сделав акцент на мировоззренческих аспектах и взаимоотношении истории и искусства. Начнем с того, что обозначим основную задачу истории, — это изучение событий прошлого и связывание их между собой в хронологическую последовательность. Тем самым порождается историческое время, которое перево-

дится из бесформенного состояния в форму четкого, понятного, связанного времени, где наше сознание чувствует себя комфортно, может в нем мыслить и творчески реализовывать. Простейший образ такого времени определен в классической физике линейным, бесконечным временем, направленным из прошлого в будущее и измеряемым хронометрами. Однако время физики и истории не совпадает. Если в первой оно однозначно и просто определено, то «... историческая наука до сих пор не выработала единого и более-менее ясного определения исторического времени, определяя его как темпоральное воплощение социального... время человеческое...» [1, с. 59]. Это различие проходит по противоречию «материализм — идеализм» и, если в материализме время существует объективно (время физических наук), то в идеализме оно есть свойство сознания. «В идеалистическом подходе время — фундаментальное понятие человеческого мышления, упорядочивающее хаос реального мира в сознании человека путем придания ему последовательности, свойств, форм и течения, сообразно мировоззрению историка», «... время создает воспринимающий реальность субъект, само по себе оно не существует в реальности», «... окружающий мир... хаотичен. Порядок в него вносит сознание с помощью организации событий в пространстве и времени», «... идея времени ставится в зависимость от других идей и играет инструментальную роль в формировании картины мира» [2]. Мы привели такое подробное описание исторического времени для того, чтобы проследить далее влияние на него происходящих сегодня изменений в мировоззрении и роль искусства в этих изменениях.

Первое, с чем мы сталкиваемся в понимании времени и произошедших с ним изменений, это осознание его конечности. В классической ньютоновской физике время, как мы уже сказали, линейно и бесконечно. Подчеркнем, что бесконечность в физике отлична от бесконечности сакрального или мифологического, где она предстает как бесконечность актуальная, неисчислимая и бесформенная, мышление в которой затруднено. В физике такая бесконечность становится исчислимой, потенциальной, и этим адаптируется к нашему мышлению. Развитие классической физики в таких направлениях как термодинамика, с ее концепцией тепловой смерти мира или космология, где большому взрыву противопоставлено большое сжатие, приводит к пониманию конечности физического времени. Отметим, что эта идея всегда была ясно представлена во всех ненаучных системах мировоззрения (эсхатология, Атропос и др). Отметим также, что экспериментальная наука при своем возникновении специально отстраивалась от религии и мифологии через систему отличий, в том числе на природу времени, теперь же вынуждена сближать свои представления с последними.

Из современных построений идея конечности ярко выражена в концепциях «конца истории» Ф. Фукуямы и «технологической сингулярности» Р.

Курцвейла. Обратим внимание на то, что эти концепции говорят именно о конце истории или исторического времени «поскольку изменений больше не будет, развитие останавливается, наступает последний период в жизни человечества» [2], но время как таковое в них продолжает существовать.

Технологическая сингулярность интересна тем, что находится в центре внимания управленческих элит и является основой принятия решений в современной повестке (в частности, по ускоренному технологическому развитию как способу преодоления кризиса индустриальной фазы развития общества). Экспоненциальное ускоренное развитие, быстро и радикально преобразовывает техносферу, при этом оно обладает особенностью, на которую так называемые технооптимисты предпочитают не обращать внимание. С экспоненциальным ростом симметрично нарастает инерция этой техносферы, ее зависимость от принятых ранее решений и приводящая к тому, что будущее как пространство выбора схлопывается до одного единственного сценария. Мы оказываемся заложниками истории, лишаемся свободы выбора и воли (т.к. негде эту свободу проявить), мы оказываемся пойманы в ловушку прошлого и не в состоянии из нее выбраться средствами этого прошлого. Единственный выход здесь — это отвязывание сознания от прошлого, перенос его в будущее, сдвиг вперед, туда, где оно уже не предопределено прошлым, а время еще не оформлено, и к его оформлению могут быть приложены творческие усилия сознания. Возникает большой интерес к методам работы с будущим, которые создаются во второй половине XX в. и включают в себя как научные методы математического моделирования истории и будущего [3], так и ненаучные методы его прогнозирования: делфи, форсайт, стратегирование, средовое прогнозирование и др. [4]. История обретает новое измерение и получает возможность работы не только с событиями прошлого, но и формировать события будущего, и связи времени между ними.

Следующий важный аспект новой истории может быть увязан с созданием неравновесной термодинамики и открытием процессов самоорганизации — изменением структуры сложных открытых систем под воздействием потоков вещества, энергии и информации из внешней среды [5]. Порождение времени как нового структурного состояния системы связано здесь не только с объективными внешними факторами воздействия на систему, но и с определенным уровнем сложности ее строения, что является внутренним фактором, в некотором смысле, субъективным. Структура времени усложняется, в нем теперь есть не только привычный греческий Хронос, но и непривычный Кайрос — событийные качественные изменения, обусловленные спонтанной совокупностью внешних обстоятельств и внутренней к ним готовностью. История теперь фокусируется не только на объ-

ективных процессах и событиях, связанных рационально, но и субъективных, допускающих спонтанное.

Спонтанность, как указывает В. В. Налимов, только сейчас обретает статус философской категории, являясь одной из самых трудных для понимания: «она трудна тем, что должна проявлять себя вне причинно-следственных связей; тем, что она находится вне привычных временных представлений, т.к. в спонтанности решения всегда есть забегание вперед, смешивание будущего с прошлым и, наконец, тем, что спонтанность — трансличностное начало, несущее в себе нечто, непонятным образом связующее личностное и вселенское и тем самым задающее единство Мира...» [6, с 255]. Через спонтанность хронологическое поле истории расширяется, обретая черты мифологического или сакрального, в которых время циклично и бесконечно. Именно в циклическом времени возможно «забегание вперед» и «смешивание будущего с прошлым», упомянутые выше. Присваивая себе циклическое время мифологического и сакрального, история редуцирует его актуальную бесконечность в потенциальную.

Осматривая все это поле исторического знания, мы замечаем ряд присутствующих ему противоречий.

— «Один из постулатов истории гласит о том, что прошлое неизменно, менять можно только будущее, тем не менее, все историки всех времен и народов только и заняты тем, что переписывают существующую историю» [2]. История, с одной стороны, не знает сослагательного наклонения, с другой — только с ним и работает.

— История имеет дело только с эмоционально окрашенным временем. Уникальность события, вписываемого в историческую хронологию, обуславливается возможностью его соотнесения с эмоциональной сферой его участников и той эпохи, куда оно вписывается. В то же время в своих формализованных построениях история тщательно абстрагируется от эмоциональной сферы.

— История как наука находится под влиянием методологических требований науки, в которых научным фактом становится только воспроизводимое (неуникальное) событие. Имеет место несогласованность «воспроизводимых периодических процессов физической картины мира» и «исторический невоспроизводимый поток неповторимых событий, формирующих историю как уникальный сценарий развития» [7].

Историк, создавая историческое время, находится в поле деятельности, пронизанном этими структурными противоречиями. Само их наличие указывает на высокую подвижность исторического знания и возможность развития через проектные преобразования этих противоречий. И, действительно, мы наблюдаем предложения новых хронологий (А. Фоменко), развитие исторического знания в сторону мета- и психоистории (А. Азимов, С. Б. Переслегин), возникновение математической истории [3]

и др. Отметим, что структурные противоречия становятся ресурсом развития истории только в определенных условиях. Так, классическая наука, исключая противоречия в своих построениях, сегодня не может быть приемлемым инструментом развития, тогда как инженерия с ее диалитическим мышлением и проектными методами больше подходит для этой цели. Но с учетом большого интереса к будущему, с которым инженерия работает только в ограниченных пределах, особую значимость в современных условиях обретает искусство и его способы оформления и эмоционального окрашивания времени в областях, недоступных исторической хронологии (миф, эпос, сакральное, будущее).

Особую значимость искусство обретает в сценариях «конца истории», где в отличие от концепций Ф. Фукуямы и «технологической сингулярности», приведенных выше, происходит потеря оформленного времени. В первую очередь, это сценарии окончания индустриальной фазы развития общества, его столкновения с фазовым барьером и перехода через этот барьер в следующую когнитивную фазу развития или «отскока» в новые «темные века» по типу кризиса поздней Римской империи [4]. Другой сценарий, предсказывающий экзистенциальный кризис потери всех имеющихся оснований, — модель исторической сингулярности А. Д. Панова, согласно которой в середине текущего десятилетия ожидается окончание действия законов планетарной эволюции [8], их полная смена на иные законы, предсказать которые не представляется возможным. Человека наполняет ужас потери оснований, перед «лицом» актуальной бесконечности бесформенного времени. На этом эмоциональном фоне и при сознательной деконструкции существующих исторических форм времени (одна из практик постмодерна) происходит «всплытие реликтов» — форм времени, не относящихся к историческим. Задачу «одомашнивания» или «приручения» времени таких реликтов в сжатые, короткие сроки может взять на себя, пожалуй, только искусство.

Приведем несколько примеров. Одним из всплывающих сейчас реликтов является Сакральное. «Священное Время — это „вечное настоящее“, отличное от исторического настоящего», «... в сакральном времени нельзя выделить „сейчас“ как настоящий момент, и оно не представляется текущим из прошлого в будущее». Сакральное «время противостоит историческому линейному и благодаря своей цикличности сопрягается с Вечностью» [9].

Сегодня создаются условия для нового проявления Сакрального. Его понимания не только как пространства движения души к спасению, но и как времени движения сознания и эмоционально окрашенной синтезом искусств мысли в их устремлении к бесконечности смыслов.

Обратимся к механизмам работы сознания в сферах визуального и слухового опыта. Визуальная сфера сознания связывается с пространствен-

ным восприятием и порядком положения. В этой сфере сознанию одновременно предъявляется множество объектов, неналоженных друг на друга. Координация здесь осуществляется непосредственным сопоставлением или сравнением воспринимаемых объектов и реализуется через критерии тождества и отличия. Слуховая сфера, напротив, отвечает за восприятие времени и порядка следования. В ней сознанию предъявляется изменяющаяся последовательность неодновременных событий. Координация здесь выполняется через сравнение текущего события с предшествующими, образы которых сохраняются в памяти. Такое сравнение реализуется в критериях подобия и последовательности подобию.

Говорить сегодня о существовании сакрального пространства в его средневековом понимании не приходится, т.к. сознание современного человека постоянно переводит опыт из одной сферы восприятия в другую. Например, при фиксации музыки в линейной нотации последовательность подобию раскладывается в последовательность тождеств и различий, а при дальнейшем воспроизведении музыки через знаки линейной нотации происходит обратное преобразование — последовательность тождеств и различий отображается на последовательность подобию. Эта ситуация напоминает открытые в термодинамике и используемые в технике преобразования одного вида энергии в другие. Коэффициент полезного действия таких преобразований редко превышает 40%, а при многократных преобразованиях это число стремится к нулю.

Координация чувств слухового и зрительного восприятия времени и пространства, сегодня может выполняться иначе, по примеру новой живописной технике «кузнецовское письмо», возникшей в конце XX в. рамках православной иконографии и сегодня развивающейся в светской живописи (см. рис. 1 и 2).

Восприятие кузнецовского письма, как и любого другого визуального объекта, проходит во фронтальной части зрительного поля и апеллирует к критериям тождества и различия, о которых было сказано выше.

Но сверхсложность и динамизм цветовой системы этого письма [10] активизируют также и периферическую область зрительного восприятия, которая работает иначе, а именно, через сравнение образов, уже сложившихся в сознании, т.е. через сравнение последовательности подобию, так как воспринимается время. Таким образом, высокая активность восприятия во фронтальной и периферической области вынуждает сознание постоянно менять свой фокус и переходить от последовательностей тождеств и различий к последовательностям подобию и обратно. В этом смысле кузнецовская иконография не ставит перед сознанием проблемы преобразования одного опыта восприятия в другой, но, напротив, объединяет опыт пространственного и временного восприятия в единое целое.



Рисунок 1. Ю. Кузнецов. Св. Сергий Радонежский, 35x40 см, доска липовая, темпера, левкас, 2010 г. Источник: из архива И. Н. Вольнова.

Другая особенность кузнецовского письма — это «одомашнивание» бесконечности переводом ее из актуального в потенциальное состояние. Как известно, пуантилизм смешивает цвета не на палитре или цветонесущей поверхности произведения, но в пространстве перед ней и смешивает их по принципу «всех со всеми». Применяя правила математической комбинаторики, несложно определить, какое количество цветовых сочетаний

при этом образуется. Рассмотрим фрагмент кузнецовского письма — одну угловую «розетку» орнамента, занимающую площадь, примерно, 5х5 см (см. рис. 1). На этой площади используется 15 различных цветов, которые образуют более 30 тыс. цветовых сочетаний. При этом во внимание приняты только точки/лепестки с неповторяющимися цветами. Если учесть теперь цветовую индивидуальность каждой точки/лепестка, то получим уже гигантское количество цветовых сочетаний. Так, на площади поверхности одной розетки имеется около 120 цветовых элементов, которые образуют 10^{36} сочетаний. Если далее учесть все точки/лепестки на иконе, число сочетаний становится бесконечным, но бесконечность эта, подчеркнем, будет потенциальной или исчислимой, т.е. адаптированной к возможности нашего восприятия.



Рисунок 2. Марина Филиппова. Орнаменталь. 80x80 см, левкас, темпера, доска липовая, 2018 г. Источник: из архива И. Н. Вольнова.

Оказываясь перед кузнецовским письмом, зритель попадает в предельно насыщенную среду с потенциальной бесконечностью цветовых сочетаний. Своей активностью, желанием, надеждой, верой, готовностью и многими другими качествами он предопределяет то, какой конкретно гранью из бесконечного числа возможных, эта среда раскроется перед ним, какие конкретные смыслы «поднимутся» на поверхность его сознания. Здесь уместно привести евангельское высказывание Христа: «По вере вашей да будет вам» (Матф.9:29).

Еще один интересный аспект кузнецовского письма, важный для наших рассуждений — обращение к цветовому аспекту нефигуративного. В этом

письме отсутствует такая базовая категория зрительного восприятия цвета как цветное пятно, которое заменено цветной точкой. Цветовое пятно можно считать формой существования цвета в визуальном пространстве, а цветную точку ее противоположностью. Как известно, в традиционной иконе пространство, задаваемое через геометрию, «вывернуто» из одного полюса своего существования — прямой пространственной перспективы (светской живописи) в противоположный полюс — в перспективу обратную. В иконе кузнецовского письма сделано то же самое в отношении цветного пятна, которое вывернуто в свою противоположность — точку. Согласно о. П. Флоренскому, это означает отвязку нашего восприятия от паттернов обыденного зрительного восприятия и является условием возможности восприятия Иного, обозначенного в христианской традиции миром Горним. Пуантилизм кузнецовского письма также создает предпосылки возможности восприятия нового и Иного, того, что отсутствует в опыте повседневного цветового восприятия.

Мы рассмотрели несколько аспектов кузнецовского письма и показали, как «сакральный ужас» бесформенного времени трансформируется в этом письме и обретает приемлемые для нашего сознания формы, где возможно целостное пространственно-временное (визуально-акустическое) отношение к Сакральному и оформление его через потенциальную (исчислимую) бесконечность цветовых сочетаний и пуантильную нефигуративность цвета.

Следующий пример, в котором искусство обращается в области, неосвоенные историческим временем, области будущего и Сакрального с тем, чтобы эмоционально окрасить и придать форму их бесформенному времени, находим в творчестве художника Светланы Калистратовой (см. рис. 3, 4).

Как уже было сказано, современные методы работы с будущим весьма ограничены. Горизонт прогноза или предел предсказуемости современной науки составляет не более 2 недель [3], а ненаучные методы прогнозирования типа форсайта иногда сводятся к простым техникам согласования позиций группы экспертов. Один из аспектов кризиса научного формата мышления есть кризис модельного подхода в науке. Согласно В. В. Налимову, наши представления о реальности модельны, реальность не укладывается в рамки одной модели и поэтому описывается их множеством. Дальнейшее развитие науки через накапливание модельных представлений без их качественного преобразования, по В. В. Налимову, немислимо [11]. Кризис модельного подхода понят как кризис методологической ограниченности науки, когда ни модель, ни ансамбль моделей уже не отвечают вызову сложности.

Но процесс познания может быть организован иначе, через создание сред мышления, в которых ограничения модельного подхода снимаются.

Такие среды могут быть созданы искусством в художественных произведениях как формы схематизации мышления, организации среды существования мысли, наглядного представления абстракций высокого уровня и сложных разновременных и разнопространственных процессов с сочетанием в них образности и языка.

Художественное произведение как среда схематизации мышления, в отличие от модели не содержит жестких методологических ограничений и лучше подходит для понимания сложных пространственно-временных сущностей. На рис. 3 мы видим пример такой сложной среды-схемы мышления, в которой образное и текстуальное равноправно сосуществуют. Образная часть картины охватывает в ассоциативном ряду масштабы от молекул и бактерий до планет и галактик, находящихся в их непрерывном взаимодействии, а текстуальная часть вводит принцип Максимума, предложенный известным советским математиком В. Г. Болтянским в теории оптимального управления [12], и все это пространство «сшивается» в единое целое тонкой извилистой линией метафоры времени, проводимой волей и мыслью художника.

Обратимся теперь к новому циклу работ С. Калистратовой 2019—2020 гг., посвященных художественному освоению визуальной культуры древней цивилизации Наска (см. рис. 4), остающейся для нас неразгаданной тайной, как в хронологическом, так и культурном смысле. Время этой культуры остается неоформленным и в этом смысле неудобным для мышления.



Рисунок 3. Светлана Калистратова. Инварианты №206, 2011 г. Холст, акрил, 163x180 см. Источник: из архива И. Н. Вольнова.

Художник преодолевает это неудобство, аккуратно помещает ее образы в собственную художественную лабораторию и бережно проводит художественный эксперимент. Его результатом становятся новые образы, пропущенные через утонченный аппарат прямого очувствования этой загадочной реальности. Такое новое, уникальное очувствование делает загадочные геоглифы культуры Наска нам ближе, яснее, теплее. Оно создает еще одну предпосылку к расширению форм исторического времени в направлении к этой культуре. И мы рано или поздно окажемся в чертогах ее сокровенных смыслов, как подсказывает нам наше чутье, неразрывно связанных с космосом, красотой и вечностью. Зашифрованное послание культуры Наска будущим поколениям, отправленное через время и преодолевшее это время, как бы пребывает в Вечности. Художественный опыт С. Калистратовой позволяет если не понять, то, по крайней мере, принять это послание,отреаги-

ровав на него не только интеллектуально, но глубоко эмоционально в тех его аспектах, которые подчеркнуты самим художником.



Рисунок 4. Светлана Калистратова. Геоглифы. Источник: из архива С. Н. Калистратовой

Подведем итог. Мы старались показать, что искусство сегодня становится навигатором цивилизации, который прокладывает путь в неизведанные пространства космоса и приручает неоформленные времена там, где современные наука и история останавливаются в своей беспомощности. Искусство принимает на себя сложную задачу вывода цивилизации из ловушки прошлого через перенос в будущее фокуса сознания в целостности его чувственного восприятия и мышления. Оно также устремляет нас в иные области вне современной исторической хронологии, где привычные три формы времени — прошлое, настоящее и будущее — сливаются в его четвертой форме — Вечности.

*Исследование выполнено при
финансовой поддержке РФФИ
№20-511-00003.*

Список литературы:

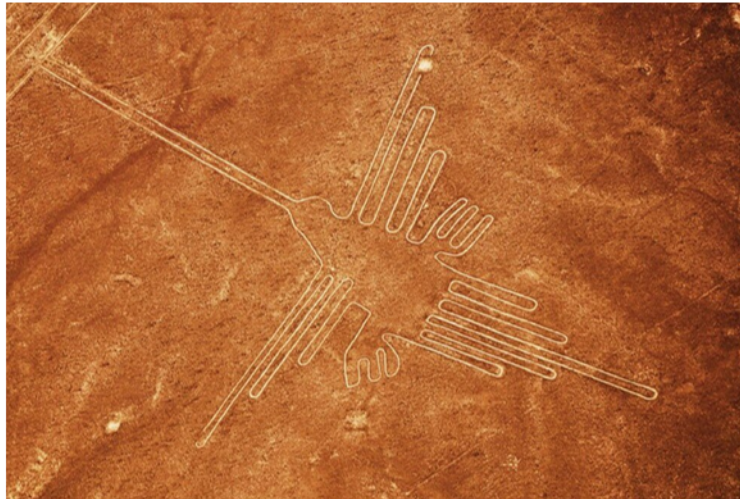
1. Чеканцева З. А. Время историческое // Теория и методология исторической науки. Терминологический словарь. М.: Аквилон, 2014. 576 с.
2. Герасимов Г. И. Историческое время // Философия и культура. 2018. №4. С. 28—38.
3. Капица С. П., Курдюмов С. П. Малинецкий Г. Г. Синергетика и прогнозы будущего/ 4-е изд. М.: ЛЕНАНД, 2020. 384 с. (Синергетика: от прошлого к будущему. №100)
4. Переслегин С. Б. Новые карты будущего, или анти-рэнд. М.: Аст: Аст Москва, СПб.: Terra Fantastica, 2009. 701 с.
5. Пригожин И., Стенгерс И. Порядок из хаоса. Новый диалог человека с природой. М.: Эдиториал УРСС, 2000. 321 с.
6. Налимов В. В. Спонтанность сознания. Вероятностная теория смыслов и смысловая архитектура личности. М.: Водолей Publishers, 2007. 368 с.
7. Колесников А. В. Хаос и трансформация категории времени в постнеклассической науке / А. В. Колесников, С. Н. Сиренко, Г. Г. Малинецкий // Философия науки. 2019. №2. С. 35—56.
8. Панов А. Д. Сингулярная точка истории // Общественные науки и современность. №1. 2005. С.122—137.
9. Пилипенко Е. А. Концепт мифологического времени // Вестник Поволжского Института Управления. 2015. №6 (51). С. 163—164.
10. Вольнов И. Н. Кузнецовское письмо — новаторство в современной иконописи // Обсерватория культуры. 2012. №5. С. 49—55.
11. Налимов В. В. В поисках иных смыслов. 2-е изд. СПб. М.: Центр гуманитарных инициатив, 2013. 464 с.
12. Болтянский В. Г., Гамкрелидзе Р. В., Понтрягин Л. С. Теория оптимальных процессов. I. Принцип максимума. Изв. АН СССР. Сер. матем., 1960, том 24, выпуск 1, 3—42.

Кузнецова О. И., Сильчева Л. В.

Характеристика движения Нью Эйдж: социально-культурный аспект и современные тенденции развития

| *Кузнецова О. И., кандидат социологических наук, доцент,*

*Сильчева Л. В., кандидат технических наук, доцент,
ГБОУ ВО МО «Технологический университет имени дважды Героя Со-
ветского Союза, летчика-космонавта А. А. Леонова», Королёв*

*Авторы статьи представляют характеристику и современные тенден-
ции развития движения Нью Эйдж. Данное движение рассматривается через
призму культурно-исторического аспекта, ценностных ориентаций совре-
менного общества, показано развитие данного направления в рамках социо-
логии религии. Также в работе рассматриваются современные тенденции
развития Нью Эйдж и его влияния на сферу индустрии моды. Особый взгляд
авторы обращают на использование идей феминизма и его влияние на разви-
тие движения в целом, ведь именно идеи феминизма диктуют особое воспри-
ятие культуры моды в целом. Выявлен факт влияния различных субкультур,
которые способствовали продвижению культуры Нью Эйдж. Показана пря-
мая связь индустрии fashion и влияния на нее новых и необычных движений
и субкультур.*

Ключевые слова: движение Нью Эйдж, субкультуры, феминизм, индус-
трия моды

CHARACTERISTICS OF THE NEW AGE MOVEMENT: SOCIO-CULTURAL ASPECT AND CURRENT DEVELOPMENT TRENDS

*Kuznetsova O. I., PhD {Sociology}, associate professor
Silcheva L. V., PhD {Technical}, associate professor
State budgetary educational institution of higher education of the Moscow
region «LEONOV Moscow Region University of Technology», Korolev*

*The authors present the characteristics and current trends of the new Age
movement. This movement is seen through the prism of historical-cultural aspect
of value orientations of modern society, shows the development of this direction
in the sociology of religion. The paper also examines current trends in the
development of new Age and its impact on the fashion industry. The authors pay
special attention to the use of the ideas of feminism and its influence on the
development of the movement as a whole, because it is the ideas of feminism that
dictate a special perception of fashion culture in General. The fact of the influence
of various subcultures that contributed to the promotion of new Age culture is
revealed. The article shows a direct link between the fashion industry and the
influence of new and unusual movements and subcultures on it.*

Key words: new Age movement, subcultures, feminism, fashion industry

История культуры Нью Эйдж начинается на Западе, в Европе и особен-
но в США приблизительно в 70- 80-х годах XX века в рамках контркультуры

60 годы, но фундаментальные идеи этого направления сложились еще в древности. Сам термин был введен А. Бейли, и относится он к различным практикам и убеждениям, которые могут восприниматься в качестве «духовной альтернативы», которые сегодня становятся все более популярными в мире. Исследования и наблюдения в сфере развития новых религиозных движений фиксируют значительное присутствие данного направления в СМИ, массовой культуре и в Интернете. Это говорит о том, что значительная часть современной молодежи из различных стран имеет запрос на преобразование своей жизни в культурном и духовном аспекте.

Характеризует движения Нью Эйдж тот факт, что большое значение придается ценностным ориентациям и установкам тех групп населения, культура которых не интересовала общество, и даже в некоторых случаях игнорировалась им. Это расширило возможности его распространения в полиэтническом, мульти-культурном аспекте.

Способствовало активному продвижению идей Нью Эйдж также и развитие таких субкультур, как битники и хиппи, возникших как противопоставление традиционного европейского рационализма и европейских же ценностей. В распространении неовосточных и псевдовосточных стилизаций типичной магии и мифологии значительную роль сыграл романтизм, изначально культивировавший идеализированную восточную экзотику, герметические традиции, как правило, возводящие свое происхождение к «Востоку» [1].

На сегодняшний день можно выделить ряд исследователей, которые занимались исследованиями Нью Эйдж, в частности это Е. Блаватская, К. Кастанеда, А. Бейли. Среди наших соотечественников выделяют таких авторов как В. Лебедев, А. Федоров, Б. Золотов, А. Сидерский.

В социологии религии принято понимать под данным направлением религиозное течение «нового времени», под общей парадигмой мистико-синкретических учений, достигших максимального расцвета в 70-е годы XX века. Более широко к движению «Нью Эйдж» следует отнести любое течение оккультного и эзотерического характера, оперирующее концептами «Новая эра», «Эра Водолея», «Новый век» [2]. Основная идея сторонников и последователей Нью Эйдж основывается на том, что в скором времени наступит так называемая эпоха духовного совершенства общества, которая будет сопровождаться серьезными преобразованиями в технологическом, техническом, ментальном и других аспектах. Есть убеждение и о том, что современное общество, особенно его культурная составляющая, основательно испорчена материализмом. В настоящее время мы видим сопротивление этим изменениям, поскольку переход к новому циклу эволюции потребует уничтожения старой цивилизации катастрофическим способом, при помощи таких природных явлений как землетрясения, наводнения, болезни, которые приведут к глобальному экономическому, политическо-

му и социальному коллапсу [3]. Последователи Нью Эйдж убеждены в том, что достигнув духовного роста и культуры они переживут потрясения и выйдут из такой турбулентности еще более просветленными.

Также необходимо отметить и то, что ядром концепции направления Нью Эйдж выступает идея о духовном поиске индивида и преобразовании его сознания с космосом. По данным Н. Л. Гайслера, основами, на которых зиждется мировоззрение Нью Эйдж, являются следующие концепты: безличный бог как сила; вечная и бесконечная вселенная; иллюзорность понятия материи; цикличная природа жизни и логичное следствие — необходимость реинкарнации; идеи об эволюции человека в божество; откровения от неземных существ; тождество человека и бога; необходимость достижения измененных состояний сознания и, в более узком аспекте, медитации; использование оккультных практик; холистические подходы в медицине и вегетарианство; пацифизм; стремление к глобальному порядку; синкретизм взглядов [4].

Рассматривая современные тенденции развития Нью Эйдж, необходимо отметить, что это движение активно присутствует в наших повседневных практиках и тем самым способствует развитию и обогащению культурной жизни значительной части общества.

Примером могут служить учение фен-шуй, создание культурного образа женщины — лидера или культурно-духовного наставника. Создание же таких образов способствовало распространению идей феминизма, то есть идей, направленных на ликвидацию неравенства по половому признаку между женщинами и мужчинами во всех сферах жизни.

Женщины чаще, чем мужчины становились лидерами в различных культурно-духовных течениях — движениях. Именно, используя идею феминизма, женщины заняли определенные позиции в мире и современной жизни.

Если рассматривать культурную составляющую образа жизни, в частности женщин, то немаловажную роль в ней играет мода. мода — это очень широкое понятие и определяется оно множеством аспектов жизни. Идеи феминизма диктуют особое восприятие культуры моды в целом. Еще до начала возникновения движения Нью Эйдж в моде в 30—40 годах XX века появились модные направления в стилях одежды, которые стирали грани между мужской и женской одеждой.

Конечно, большую роль в этом сыграли исторические события данного периода XX века. Представителями, иконами стиля, того времени были известные актрисы и модельеры. Именно им суждено было ввести в женскую одежду элементы мужского костюма и более простые материалы с фурнитурой и отделкой.

Известная актриса Марлен Дитрих была революционеркой в области моды и впервые ввела мужские элементы и детали костюма в женский об-

раз [5]. Например, такие как брюки, пиджак — жакет и мужскую шляпку. Брюки были прямые, не облегающие бедра, мужского кроя. Пиджак — костюм также перенял мужской крой и мужской стиль, например, стиль сафари или милитари. Этим стилям соответствовали большие накладные карманы, уплощающие женскую грудь, широкие плечи и множество элементов военного костюма. Марлен Дитрих перевернула весь мир «с ног на голову». Она, будучи замечательной актрисой, была самодостаточным человеком, и пропагандировала феминистические идеи, например, такие как личные и социальные права женщин.

Еще одним человеком в области моды, перевернувшей взгляды на женскую и мужскую одежду, стала Габриэль Шанель [6]. Именно она первая начинает пропагандировать в женском модном женском костюме широкие брюки и свободного кроя вещи из доступного всем материала — джерси. Это не только было стремление быть модными, но и позволяла визуально приблизиться к мужскому образу, что стало впоследствии одной из идей феминизма.

Уже позже в 60-е годы широкое распространение получило движение «хиппи» [7]. Представители данного течения отличались не только свободным взглядом на отношения полов и их равенство, но и своеобразным внешним видом. Атрибутами в костюме «хиппи», причем, как женщин, так и мужчин, являлось использование цветочных мотивов, определенного кроя и разнообразных аксессуаров (головных, нагрудных и наручных). Причем принципиальной разницы между мужским и женским образом не было. Это позволяло еще больше сгладить разницу между мужчинами и женщинами, как визуально, так и социально.

В современном мире движение феминизма нашло свое отражение в модном течении «унисекс». «Унисекс» характеризуется стиранием визуальной разницы между полами: мужским и женским [8]. Как и феминистическое движение, направление «унисекс» предполагает равенство полов. В моде это может быть достигнуто за счет проникновения элементов мужского костюма в женский образ и наоборот. Данному модному направлению присуще: уплощенный крой в одежде, присутствие в мужском и женском костюме общих атрибутов, например, съемных поясов, объемных деталей спортивного стиля, цветовой гаммы, просто удобная и модная одежда.

Отражение феминизма в моде очень актуально и будет развиваться и дальше. Современный ритм жизни любого пола, мужского и женского, требует от людей определенного удобства, визуального «нигилизма», социальной жизненной позиции.

Развитие движения Нью Эйдж будет продолжаться и в культурном, и духовном, и материальном мире, так как это требует время.

Список литературы:

1. В. Ю. Лебедев, А. В. Федоров Культура Нью Эйдж в контексте научной рациональности и теологической религиозности журнал Религия. Церковь. Общество, 2013 г №3
2. В. Ю. Лебедев, А. В. Федоров Культура Нью Эйдж в контексте научной рациональности и теологической религиозности журнал Религия. Церковь. Общество, 2013 г №3
3. С. И. Самыгин, В. Н. Гришай, М. А. Абрамов, А. В. Тищенко Социология религии, учебник, М.: Кнорус 2020 с. 155.
4. Geisler N. L. The New Age Movement // Bibliotheca Sacra. 1987. N 144. P. 79
5. Мария Рива «Моя мать Марлен Дитрих» ISBN: 5-8370-0121-2, издательство Лимбус пресс, 2004г.
6. Поль Моран «Аллюр Коко Шанель» ISBN: 978-5-8370-0581-7, издательство Лимбус пресс, 2010г.
7. Пауло Коэльо «Хиппи» ISBN: 978-5-8370-0581-3, издательство Лимбус пресс, 2018г.
8. Александр МакКуин «Дикая красота» ISBN: 5-8370-0121-8, издательство Лимбус пресс, 2015г.

Атрохин А. М.

Космизм и акселерационизм. Предварительные соображения

*Атрохин А. М., кандидат филологических наук, доцент
ГБОУ ВО МО «Технологический университет имени дважды Героя Советского Союза, летчика-космонавта А. А. Леонова», Королёв*

В данной статье осуществляется первоначальная попытка рассмотреть место русского космизма в контексте философии акселерационизма. Несмотря на то, что первоначально акселерационизм стал формироваться как направление во французском марксизме и пост-структурализме, его дальнейшее развитие все больше и больше сближает его с философией русского космизма. Делается вывод что данная тема является перспективной и требует дальнейшего развития.

Ключевые слова: русский космизм, акселерационизм, континентальная философия

RUSSIAN COSMISM AND ACCELERATIONISM. PRELIMINARY OBSERVATIONS.

*Atrokhin A.M., PhD {Philology}, associate professor
State budgetary educational institution of higher education of the Moscow
region «LEONOV Moscow Region University of Technology», Korolev*

This article is a preliminary attempt to consider the place of Russian cosmism in the context of the accelerationism. Despite the fact that initially accelerationism began as a branch of French Marxism and post-structuralism, its further development brings it closer and closer to the philosophy of Russian cosmism. It is concluded that this topic is promising and requires further development.

Key words: Russian cosmism, accelerationism, continental philosophy

Если рассмотреть такое широкое интеллектуальное явление как русский космизм в исторической перспективе, то приблизительно мы можем выделить четыре этапа его развития.

К первому будет относиться период жизни и интеллектуального творчества мыслителей, позже признанных отцами-основателями русского космизма. Хотя русский космизм, каким он был на этом начальном этапе своего развития, среди широкой публики и продолжает ассоциироваться исключительно с именами Федорова, Циолковского, Вернадского и Чижевского, однако, постепенно в более широкий интеллектуальный контекст входят имена и других, не менее интересных мыслителей, например, Валериана Николаевича Муравьева, Александра Святогора и др.

С утверждением марксизма-ленинизма в качестве официального и единственно разрешенного дискурса, русский космизм продолжает существование в диссидентском андеграунде. Не имея возможности работать с первоисточниками и публиковать полученные результаты, отсутствие открытой дискуссии, как и следовало ожидать, сказалось на судьбе русского космизма в высшей степени негативно. На этом втором этапе своего развития космизм сливается с так же запрещенными официально оккультными философиями, сектантскими идеологиями и маргинальными религиозно-мистическими направлениями [8]. В данной атмосфере русский космизм сам становится квази-религиозной догмой, всякий какой-либо критический подход к которому невозможен. Обратной стороной такого положение стало, с падением монополии на идеологию, столь же «религиозное», далёкое от критериев научности разоблачение. Примером такой «критики» могут служить книги Гелия Салахутдинова [5; 6], скандальная форма которых, несмотря на интересные замечания делает их малоприспособленными для академического использования.

К третьему этапу развития русского космизма приходится на восьмидесятые годы. С ослаблением идеологического давления постепенно становится возможно академическое изучение космизма. В восемьдесят втором выходит первое официальное академическое издание философских работ

Николая Федорова [7], в конце десятилетия в материалах в научный оборот начинает вводиться множество неизвестных ранее материалов [2; 3]. Именно в этот период благодаря популярной работе Федора Гиренка [1] идеи русского космизма стали доступны широким слоям не только интересующихся философией, но и специалистам.

Четвертым этапом, по нашему мнению, стало, благодаря культуртрегерской деятельности философа и медиа-теоретика Бориса Гройса, вхождение космизма в контекст континентальной философии, различные художественные практики и т. д. и т. п. В отличие от исследователей предшествовавшего этапа, Гройс рассматривал космизм не как некий музейный артефакт интересный исключительно в историческом плане, а как живую философскую традицию, которую он не боялся вписывать в контексты фукодианской биополитики, экономику Жоржа Батая и т. д. и т. п. Многочисленные иностранные выставки работ главных космистов в нашей художественной среде — Арсения Жилиева и Антона Видокле сделали русский космизм пожалуй даже банальностью в европейском и североамериканском арт-сообществе.

Именно на четвертом этапе происходит встреча космизма и акселерационизма.

Что же такое акселерационизм, почему среди своих предшественников он опознал и русский космизм? Для ответа на этот вопрос нужно прежде всего попытаться в общих чертах очертить границы понятия «акселерационизм». Интересно отметить что термин «акселерационизм» данному, весьма широкому и расплывчатому направлению, мысли дал его жесткий критик Бенджамин Нойз [9 стр.5—8].

Термин «акселерационизм» данному весьма широкому и расплывчатому направлению мысли дал его жесткий критик Бенджамин Нойз [9; 10].

Нойз назвал акселерационизмом пост-марксистскую философию, сложившуюся в 1970-е годы и основанную на трёх работах — «Анти-Эдипе» Делёза и Гваттари, «Либидинальной экономики» Лиотара и «Символическом обмене и смерти» Бодрийяра и сутью которой была идея, что капитализм можно уничтожить только ускорения развития капитализма, так как силы его разрушения заключены в нем самом и, следовательно, его развитие одновременно является одновременно и ускорением его краха [9 стр. 4—6].

Чуть позже, Нойз причислит к акселерационизму Ника Лэнда, оригинального современного британского философа, совмещавшего идеи Делёза, киберфеминизм, научную фантастику, кибернетику и многое другое. Принципиально антигуманистическая философия Лэнда ставила во главу угла технику и техническое преобразование не только человека, но и времени и пространства. Развивая идеи Делёза и Лиотара об ускорении капитализма, кибернетические концепты, идеи Фернана Броделя о конфликте рынка и капитализма, Лэнд пророчит разрушение капитализма с помощью

футуристических машин, кибернетических обратных петель, в которых временная спираль разворачивает освобожденный от ограничения капитализма рынок, который, в свою очередь, уничтожит капитализм. [10 стр. 44–48].

Так же не безынтересно отметить, что предтечами акселерационизма Нойз видит Платонова и Гастева, что, (особенно в случае с Платоновым) делает связь акселерационизм-космизм установленной уже Нойзо [10 стр. 28–29].

Следующей вехой в развитии акселерационизма становится выпуск Алексом Уильямсом и Ником Срничиком работы *#Ускорение*: манифест политики акселерационизма, в котором они, помимо всего прочего, к позитивному восприятию техники современными левыми [12].

В вышедшей в 2014 хрестоматии акселерационистских текстов [6] её составители Арман Аванесян и Робин Маккей определяют акселерационизм как «современную политическую ересь» утверждающую что: «единственный радикальный политический ответ капитализму — это не протест, подрыв или критика, не ожидание его исчезновения из-за его собственных противоречий, а ускорение его вырывающих, отчуждающие, декодирующие, абстрагирующие тенденции. Этот термин был введен в политическую теорию для обозначения определенного нигилистического выравнивания философской мысли с эксцессами капиталистической культуры (или антикультуры) <...> В основе всей акселерационистской мысли лежит утверждение, что преступлениям, противоречиям и нелепостям капитализма нужно противостоять политически и теоретически прогрессивным подходом» [13 стр. 4]. Причем «прогрессивный подход» понимается именно в техническом смысле, как противостояние капитализму путем развития техники. Поэтому Аванесян и Маккей, наряду «фрагмент о машинах» Маркса и Энгельса и выдержками из работы Суламифь Файерстоун, в главу с фрагментами ранних акселерационисты включили и выдержки из работ Николая Федорова, позитивное отношение к науке, желание преобразовать социальную реальность повседневной жизни не просто на научной («научным» был и марксизм-ленинизм), но на технической основе и с помощью технических сделали философа XIX в., не понятого современниками, своим среди самых модернистских философов века XXI.

«Перед нами великие задачи — и потому мы опрокидываем ходячие верования, идеи, и нам, как восставшим просто предрассудков, уже обязано будущее. Меньше всего нам свойственно чувство почтительности, нам ничуть не импонирует величие натуральной необходимости. Наш первый и последний враг — равновесие натурального порядку. Разве есть серебряники, за которые мы предали бы, как Иуда, во власть необходимости наше бытие, этот мир, в котором живем, — букет цветов, который вдыхаем?» [4 стр. 161], — эти слова принадлежат основателю биокосмизма Александру

Святогору и как нам кажется этот в чём-то наивный призыв лучше всего отражает дух русского космизма в целом, дух страстной борьбы с современностью, в которой помимо с социальной несправедливостью, господствует самая главная из существующих несправедливостей — смерть. Космисты верили в силу техники, верили в силу будущего. И поскольку вся глубина их мысли начинается во всей полноте только в наше время, уже с полной уверенностью утверждать, что в своей ставке на будущее они не ошиблись.

Данная статья является лишь первым шагом в осмыслении положения русского космизма в контексте современного акселерационизма. Но уже сейчас можно сказать что русский космизм безусловно можно назвать своеобразным палео-акселерационизмом.

Список литературы:

1. *Гиренок Ф. И.*, Русский космизм. — М., 1990.
2. Общее дело: сборник докладов, представленных на I Всесоюзные Федоровские чтения, 1988г М., 1990.
3. Русский космизм и ноосфера: тезисы докладов всесоюзной конференции. М., 1989 (2тт.).
4. Русский Космизм. Антология сост. Борис Гройс. Ад Маргинем Пресс, 2015.
5. *Салахутдинова Г. М.*, Блеск и нищета К.Э Циолковского. М.: АМИ, 2000.
6. *Салахутдинова Г. М.*, Миф о творчестве К.Э Циолковского. М.: АМИ, 2003.
7. *Федоров Н. Ф.*, Сочинения. Издательство «Мысль», 1982.
8. *Hagemeister, Michael* Russian Cosmism in the 1920-th and today // *The Occult in Russia and Soviet Culture* ed. By Bernice Glatzer Rosentha. Cornell University Press, 1997 pp.199—200.
9. *Noys, Benjamin* The Persistence of the Negative. Edinburgh University Press, 2010.
10. *Noys, Benjamin* Malign Velocities Accelerationism and Capitalism. Zero Books, 2014.
11. *Shaviro, Steven* No Speed Limit Three Essays on Accelerationism. University of Minnesota Press, 2015.
12. *Williams, Alex, Srnicek, Nick*, #Accelerate: Manifesto for an Accelerationist Politics», *Critical Legal Thinking* blog, 14 May 2013; Режим доступа <http://criticallegalthinking.com/2013/05/14/accelerate-manifesto-for-an-accelerationist-politics/>
13. #Accelerate: The Accelerationist Reader, eds. Armen Avanessian and Robin Mackay, Urbanomic, 2014.

Секция 2. Социологическое сопровождение реализации миссии России в освоении космического пространства

Кирилина Т. Ю., Лапшинова К. В., Чернышова А. Г.
Социальные практики учащейся молодёжи Подмоскovie в период пандемии COVID-19

*Кирилина Т. Ю., доктор социологических наук, профессор, заведующий кафедрой гуманитарных и социальных дисциплин,
Лапшинова К. В., кандидат социологических наук, доцент, заместитель заведующего кафедрой гуманитарных и социальных дисциплин,
Чернышова А. Г., заведующий учебно-научной лабораторией социологических исследований,
ГБОУ ВО МО «Технологический университет имени дважды Героя Советского Союза, летчика-космонавта А. А. Леонова», Королев, Россия*

Настоящая статья посвящена анализу социальных практик учащейся молодёжи Подмоскovie в период пандемии COVID-19. В статье анализируются результаты социологического исследования, проведенного Учебно-научной лабораторией Технологического университета Московской области в период второй волны пандемии COVID-19. Исследование проводилось в октябре 2020 года с участием 2560 обучающихся Вузов и техникумов Подмоскovie в возрасте от 16 до 35 лет.

Ключевые слова: covid-19, самоизоляция, масочный режим, смешанное обучение.

SOCIAL PRACTICES OF YOUNG STUDENTS IN THE MOSCOW REGION DURING THE COVID-19 PANDEMIC

*Kirilina T. Yu., Doctor of sociological sciences, professor, the Head of the Department of Humanities and social Sciences
Lapshinova K.V., PhD {Sociology}, Associate professor, the Deputy Head of the Department of Humanities and social Sciences,
Chernyshova A. G., the Head of the Educational and Scientific Laboratory of Sociological Research,*

This article analyzes the social practices of students in the Moscow region during the COVID-19 pandemic. The article analyzes the results of a sociological study conducted by the Educational and Scientific Laboratory of the Technological University of the Moscow Region during the second wave of the COVID-19 pandemic. The study was conducted in October 2020 with the participation of 2,560 students of Universities and technical schools in the Moscow region aged 16 to 35 years.

Keywords: covid-19, self-isolation, mask mode, mixed training

Впервые вспышка новой коронавирусной инфекции COVID-19, вызванная коронавирусом SARS-CoV-2, была зафиксирована в китайском городе Ухане, в декабре 2019 года. Вирус быстро распространился во всем мире, в основном благодаря глобальным авиаперелетам в крупные города Европы, США и другие страны. Затем центры пандемии переместились из Азии в США (например, Нью-Йорк) и Европу (Италию, Испанию, Великобританию и т. д.). 30 января 2020 года Всемирная организация здравоохранения (ВОЗ) объявила эту вспышку чрезвычайной ситуацией в области общественного здравоохранения, имеющей международное значение [1]. 11 марта 2020 года Всемирная организация здравоохранения провозгласила, что распространение нового коронавируса достигло стадии пандемии, так как затронуто большинство стран и все континенты. На тот момент было зарегистрировано 118 000 случаев заболевания в 114 странах, и болезнь унесла жизнь 4291 человека.

Страны и города использовали различные меры противодействия эпидемии, которые включали в себя способы снижения социальных контактов, закрытие школ, ВУЗов, магазинов, ресторанов и баров, запреты на проведение массовых мероприятий, поощрение работы из дома.

В Московской области 23 марта был введен режим самоизоляции для граждан в возрасте старше 65 лет, а также граждан, имеющих хронические заболевания (сахарный диабет, бронхиальную астму, онкологические заболевания, а также перенесших инфаркт или инсульт) который продолжался с 26 марта по 14 апреля [7]. 28 марта для всех жителей Московской области был введен режим самоизоляции, который продлился до 31 мая.

Вузы и колледжи Подмосковья, подведомственные Министерству образования Московской области, с 21 марта были переведены на дистанционное обучение, которое продлилось до конца учебного года [4].

Несмотря на все предпринимаемые меры, Московская область с самого начала эпидемии стала одним из лидеров по числу инфицированных COVID-19, пропустив вперед только Москву. Это объясняется близостью

Москвы, которая приняла на себя основной удар пандемии. В середине мая в Московской области ежедневно выявляли более 1000 заболевших.

Начиная с октября, в Московской области был отмечен новый рост заболеваемости Covid-19. Если количество новых выявленных случаев заболевания Covid-19, 1 октября составило 230, то 1 ноября было выявлено уже 545 новых заболевших среди жителей Московской области [5].

16 ноября все Вузы и колледжи Подмосковья, подведомственные Министерству образования МО, были вновь переведены на дистанционное обучение [4].

Рассмотрим, как и эпидемиологическая ситуация и введённые ограничения повлияли на отношение молодежи Московской области к эпидемии COVID-19 и на их социальные практики.

С целью изучения отношения молодежи Московской области к эпидемии COVID-19 в октябре 2020 Учебно-научной лабораторией Технологического университета Московской области было проведено социологическое исследование, проходившее в форме анкетирования. Опрос проводился в период второй волны пандемии COVID-19.

В исследовании приняли участие 2560 обучающихся в возрасте от 16 до 35 лет. Респонденты мужского пола составили 53%, женского — 47%. Анкетирование проводилось как на бумажных носителях, так и онлайн. Онлайн анкету прошли 2320 респондентов.

С самого начала эпидемии постоянно делались заявления об опасности новой коронавирусной инфекции. Так, например, еще в конце марта представитель Всемирной организации здравоохранения (ВОЗ) в РФ Мелита Вуйнович заявила, что коронавирусная инфекция опасна для людей всех возрастов, смертность и заражениям наблюдаются и у молодых людей [1]. На начало проведения данного опроса в мире было зафиксировано более 1 млн. 125 тыс. летальных случаев от коронавируса, в том числе в России — 24433 смертей, а в Московской области — 1478 смертей.

Исследование показало, что более половины респондентов (51,2%) оказались солидарны утверждением, что коронавирус — это очень опасное заболевание. Наряду с этим, более трети участников опроса (38,4%) полагают, что опасность коронавируса сильно преувеличена, 2,5% вообще убеждены, что коронавируса не существует.

Согласно результатам нашего исследования, почти две трети опрошенных (60,5%) полагают, что коронавирус более опасен, чем сезонный грипп. Наряду с этим, более четверти опрошенных (29,9%) согласились с утверждением, что «Коронавирус не более и не менее опасен, чем обычный сезонный грипп», и лишь 2,8% полагают, что он менее опасен, чем сезонный грипп.

К началу проведения данного опроса, согласно официальной статистке, в Российской Федерации заразились Covid-19 уже 1.415.316 человек, в том

числе Московской области — более 80 тыс. жителей (на 19.10. 2020 — 80.905 человек) [5].

Около половины опрошенных (45,8%) подтвердили, что в их ближайшем окружении есть люди (родственники, друзья, соседи, коллеги по работе, сокурсники), у которых диагностировали коронавирус. Примерно столько же (43,7%) указали, что среди их знакомых таких больных нет.

В дни проведения опроса количество новых случаев заражения в Московской области стабильно росло с 466 до 505 [5]. Больше половины опрошенных (59,2%) признались, что опасаются заразиться коронавирусом (сумма ответов «Очень опасюсь» и «Скорее опасюсь» на вопрос: «Опасаетесь ли Вы, что можете заразиться коронавирусом?») Однако, около трети (30,4%) не видят для себя такой опасности. (сумма ответов «Скорее не опасюсь» и «Совершенно не опасюсь» на вопрос: «Опасаетесь ли Вы, что можете заразиться коронавирусом?»)

Около половины опрошенных (44,8%) оценили вероятность заразиться коронавирусом как высокую (сумма ответов «Очень высокая» и «Скорее очень высокая» на вопрос: «Как бы Вы оценили для себя вероятность заразиться коронавирусом?»). Наряду с этим, более четверти респондентов оценили ее как невысокую, а 17,1% — как низкую.

В течение пандемии врачи постоянно предостерегали больных COVID-19 от самолечения. Тем не менее, более пятой части опрошенных (21,8%) при появлении симптомов ОРВИ предпочитают оставаться дома и заниматься самолечением, а 7,8% — продолжают посещать учебные занятия. Почти две трети опрошенных (63,9%) обратятся к врачу и возьмут больничный лист.

Во время эпидемии COVID-19 ВОЗ медицинские учреждения распространяли много рекомендаций о том, как обезопасить себя и окружающих от COVID-19. Какие же способы борьбы с коронавирусом, по мнению молодых респондентов, являются наиболее эффективными?

Наше исследование показало, что протирание рук антисептиком и мытье рук с мылом для подавляющего большинства респондентов являются наиболее эффективными при профилактике COVID-19. Об этом заявили 92,5% и 89,9% соответственно (сумма ответов «Эффективно» и «Скорее эффективно» на вопрос: Считаете ли Вы перечисленные ниже способы борьбы с коронавирусом эффективными?)

В тоже время, протирают руки антисептиком / санитайзером для предотвращения заболевания COVID-19, только 58,6% в среднем по выборке. Причем среди респондентов мужского пола таких оказалось немногим более половины (51,7%), а среди респондентов женского пола — две трети (66,5%) моют руки с мылом три четверти опрошенных (74,7%).

Как уже было сказано выше, 23 марта в Московской области был введен режим самоизоляции для граждан в возрасте старше 65 лет, а также граж-

дан, имеющих хронические заболевания (сахарный диабет, бронхиальную астму, онкологические заболевания, а также перенесших инфаркт или инсульт), а уже с 30 марта в Московской области был введен режим самоизоляции для всех жителей региона, который продлился до 31 мая. В рамках данного исследования важно было изучить мнение молодых респондентов об эффективности самоизоляции.

подавляющее большинство респондентов (83,3%) считают самоизоляцию эффективными способом борьбы с коронавирусом (сумма ответов «Эффективно» и «Скорее эффективно» на вопрос: Считаете ли Вы самоизоляцию эффективными способом борьбы с коронавирусом?) В тоже время, менее трети опрошенных (29,5%) по возможности соблюдают самоизоляцию и стараются не выходить из дома без веской причины.

Масочный режим был введен в Московской области 12 мая. Жители Подмосковья были обязаны носить защитные масти в общественных местах — магазинах, аптеках, на транспорте, включая такси, при посещении медицинских организаций.

С 28 сентября в Московской области, по распоряжению губернатора Андрея Воробьева был вновь введен масочный режим. Одной из задач данного исследования было изучение мнения молодых жителей Подмосковья об эффективности масочного режима. Эффективность ношения маски в общественных местах для борьбы с коронавирусом оценили более двух третей опрошенных (68,9%) (сумма ответов «Эффективно» и «Скорее эффективно» на вопрос: Считаете ли Вы ношение масок в общественных местах эффективными способы борьбы с коронавирусом?). Наряду с этим, около трети опрошенных (29,2%) считают в целом их неэффективными. %) (сумма ответов «Скорее не эффективно» «Абсолютно неэффективно» и на вопрос Считаете ли Вы Ношение маски в общественных местах эффективными способы борьбы с коронавирусом). При этом, соблюдают масочный режим почти три четверти опрошенных (74%).

Несмотря на то, что эффективность ношения в общественных местах перчаток признали более половины респондентов (60,3%) (сумма ответов «Эффективно» и «Скорее эффективно» на вопрос Считаете ли Вы ношение перчаток в общественных местах эффективными способы борьбы с коронавирусом?), только 13,0% опрошенных признались, что надевают перчатки в общественных местах (в транспорте, магазине и т.д.)

К наиболее распространённым мерам, предпринимаемым респондентами, чтобы обезопасить себя и свою семью от коронавируса, относятся: частое мытье рук с мылом (74,7%), ношение масок в общественных местах (74%), протирание рук антисептиком / санитайзером (58,6%), избегание контактов с больными людьми (57,1%). Что касается гендерных различий, то наиболее ярко они проявились при использовании антисептика / санитайзера. Если среди юношей таких оказалось немногим более половины

(51,7%), то среди девушек — две трети (66,5%). 15% считают, что невозможно обезопасить себя от вируса и предпринимать какие-либо меры бессмысленно.

Одним из наиболее эффективных способов борьбы с пандемией является массовая вакцинация. Именно массовая вакцинация, по мнению ученых, может стать единственным способом побороть пандемию новой коронавирусной инфекции.

11 августа, президент России В. В. Путин заявил о том, что в России зарегистрировали первую в мире вакцину от коронавирусной инфекции [8]. К началу ноября ВОЗ зарегистрировала 47 вакцин по всему миру, 10 из которых находятся на заключительной стадии клинических испытаний — в том числе и российская вакцина «Спутник V». В начале ноября главный терапевт Минздрава России Оксана Драпкина заявила, что российская вакцина от коронавируса, разработанная центром им. Гамалеи, эффективна в более чем 90% случаев [2].

Несмотря на активное продвижение отечественной вакцины, исследование показало, что менее десятой части опрошенных (8,9%) готовы сделать прививку от коронавируса. Хотя эффективность массовой вакцинации для борьбы с коронавирусной инфекцией более половины опрошенных (51,7%) (сумма ответов «Эффективно» и «Скорее эффективно» на вопрос: Считаете ли Вы массовую вакцинацию эффективным способом борьбы с коронавирусом?)

Более трети опрошенных (36,9%) в принципе не против сделать прививку, но у них есть некоторые опасения. Более трети (36,4%) категорически заявили, что не будут делать прививку ни при каких обстоятельствах. Убеждены в неэффективности вакцинации 15,8% опрошенных.

На протяжении эпидемии COVID-19 в отечественной и зарубежной прессе было много сообщений о занижении в России официальной статистики по заболеваемости и смертности от COVID-19.

Согласно проведенному нами исследованию, половина опрошенных (49,2%) не доверяют российской официальной статистике по коронавирусу и считают, что реально заболевших россиян больше, чем показывают данные статистики. Менее пятой части респондентов (18,7%) выразили убеждение, что данные официальной статистики отражают реальное положение дел. Наряду с этим, каждый шестой участник опроса (16,3%) полагает, что реально заболевших россиян меньше, чем показывают данные статистики. Таким образом менее пятой части опрошенных доверяют данным российской официальной статистики по коронавирусу.

Выводы: Пандемия COVID-19 вызвала серьезную озабоченность в сознании молодежи Подмосковья. Более половины респондентов оказались солидарны утверждением, что коронавирус — это очень опасное заболевание. Почти две трети опрошенных полагают, что коронавирус более опа-

сен, чем сезонный грипп. Больше половины признались, что опасаются заразиться коронавирусом.

Для подавляющего большинства респондентов наиболее эффективными средствами профилактики COVID-19 являются протирание рук антисептиком и мытье рук с мылом. В тоже время, часто моют руки с мылом только три четверти опрошенных, а протирают руки антисептиком немногим более половины.

К наиболее распространённым мерам, предпринимаемым самими респондентами, чтобы обезопасить себя и свою семью от коронавируса, относятся: частое мытье рук с мылом, ношение масок в общественных местах, протирание рук антисептиком, избегание контактов с больными людьми. 15% считают, что невозможно обезопасить себя от вируса и предпринимать какие-либо меры бессмысленно.

Эффективность ношения масок в общественных местах для борьбы с коронавирусом оценили более двух третей опрошенных (68,9%). При этом, соблюдают масочный режим почти три четверти опрошенных (74%).

Несмотря на то, что эффективность ношения перчаток в общественных местах признали более половины респондентов, только 13,0% опрошенных признались, что надевают перчатки в общественных местах. Таким образом, следование нормам безопасности во многом обусловлено жёсткостью требований к их выполнению.

Хотя эффективность массовой вакцинации для борьбы с коронавирусом признают более половины опрошенных, готовы сделать прививку от коронавируса мене десятой части опрошенных. Доверяют данным российской официальной статистики по коронавирусу менее пятой части опрошенных.

Список литературы:

1. В ВОЗ заявили об опасности коронавируса для всех возрастов. [Электронный ресурс] режим доступа <https://ria.ru/20200328/1569284282.html>

2. В Минздраве оценили эффективность вакцины «Спутник V» в 90 процентов [Электронный ресурс] режим доступа: https://ria.ru/20201109/effektivnost-1583803665.html?utm_source=yxnews&utm_medium=desktop

3. Заявление по итогам второго совещания Комитета по чрезвычайной ситуации в соответствии с Международными медико-санитарными правилами, в связи со вспышкой заболевания, вызванного новым коронавирусом 2019 г. (nCoV) России [Электронный ресурс] режим доступа: [https://www.who.int/ru/news-room/detail/30-01-2020-statement-on-the-second-meeting-of-the-international-health-regulations-\(2005\)-emergency-committee-regarding-the-outbreak-of-novel-coronavirus-\(2019-ncov\)](https://www.who.int/ru/news-room/detail/30-01-2020-statement-on-the-second-meeting-of-the-international-health-regulations-(2005)-emergency-committee-regarding-the-outbreak-of-novel-coronavirus-(2019-ncov))

4. Колледжи и вузы Подмосковья переходят на дистанционное обучение [Электронный ресурс] режим доступа: <https://mo.mosreg.ru/sobytiya/>

novosti-ministerstva/20-03-2020-11-45-37-kolledzhi-i-vuzy-podmoskovya-perekhodyat-na-distan

5. Онлайн статистика коронавируса Covid-19 в Московской области [Электронный ресурс] режим доступа <https://coronavirus-monitor.ru/coronavirus-v-moskovskoj-oblasti/>

6. Постановление Губернатора Московской области от 09.11.2020 №502-ПГ «О внесении изменений в постановление Губернатора Московской области от 12.03.2020 №108-ПГ „О введении в Московской области режима повышенной готовности для органов управления и сил Московской областной системы предупреждения и ликвидации чрезвычайных ситуаций и некоторых мерах по предотвращению распространения новой коронавирусной инфекции (COVID-2019) на территории Московской области“» <https://mosreg.ru/dokumenty/normotvorchestvo/prinyato-gubernatorom/postanovleniya/09-11-2020-21-10-57-postanovlenie-gubernatora-moskovskoy-oblasti-ot>

7. Постановление губернатора Московской области от 23 марта 2020 года №136-ПГ «О внесении изменений в постановление Губернатора Московской области от 12.03.2020 №108-ПГ «О введении в Московской области режима повышенной готовности для органов управления и сил Московской областной системы предупреждения и ликвидации чрезвычайных ситуаций и некоторых мерах по предотвращению распространения новой коронавирусной инфекции (COVID-2019) на территории Московской области» [Электронный ресурс] режим доступа: <https://rg.ru/2020/03/23/mosobl-post136-reg-dok.html>

8. Путин объявил о регистрации вакцины от коронавируса в России [Электронный ресурс] режим доступа: <https://www.rbc.ru/society/11/08/2020/5f3256989a79472274d74d9b>

Ларионов А. Э., Новичков А. В.
Образы вечности в советской песне о великой
отечественной войне

Ларионов А. Э., кандидат исторических наук, доцент кафедры гуманитарных и социальных дисциплин

Новичков А. В., кандидат исторических наук, доцент кафедры гуманитарных и социальных дисциплин

ГБОУ ВО МО «Технологический университет имени дважды Героя Советского Союза, летчика-космонавта А. А. Леонова», Королев, Россия

В докладе анализируются советские песни, посвящённые Великой Отечественной войне на предмет содержания в них образов Вечности и бессмертия. На примере пяти наиболее ярких образцов песенного искусства выявлены ключевые смысловые компоненты и образы, при помощи которых в массовое сознание осуществлялась трансляция образов Вечности. Делается вывод о традиционном и сакральном характере советской памяти о войне, о наличии в советском общественном сознании священных образов, восходящих к православной духовной традиции.

Ключевые слова: Великая Отечественная война, песня, Вечность, традиционное общество, социальная память.

IMAGES OF ETERNITY IN THE SOVIET SONG ABOUT THE GREAT PATRIOTIC WAR

Larionov A.E., Ph. D., associate Professor of the Department of Humanities and social Sciences

Novichkov A.V., Ph. D., associate Professor of the Department of Humanities and social Sciences

State Educational Institution of Higher Education Moscow Region «LEONOV Moscow Region University of Technology», Korolev, Russia

The report analyzes Soviet songs dedicated to the Great Patriotic War for the content of images of Eternity and immortality in them. On the example of the five most striking examples of song art, the key semantic components and images are revealed, with the help of which the images of Eternity were transmitted to the mass consciousness. The conclusion is made about the traditional and sacred nature of the Soviet memory of the war, about the presence in the Soviet public consciousness of sacred images dating back to the Orthodox spiritual tradition.

Keywords: Great Patriotic War, song, Eternity, traditional society, social memory.

Социальная память, общественное сознание и духовная культура тесно и неразрывно связаны между собой. Они друг друга обуславливают и друг в друга перетекают. Сегодня на примере одного специфического сегмента отечественной песенно-музыкальной традиции мы попытаемся выявить сущностные черты национальной исторической памяти и ценностные ориентиры советского общества в рамках мемориальной репрезентации Великой Отечественной войны.

Чтобы избежать избыточных повторов, напомним, что в предшествовавших докладах (на конференциях прошлых лет) нами был выстроен методологический мостик между традиционным пониманием русского космизма и историко-культурологическими штудиями [3;4;5]. Суть его за-

ключается в том, что социальная ментальность, вообще духовные интенции представляют собой космос ничуть не менее масштабный и неисчерпаемый, нежели видимая Вселенная. Кроме того, ноосферная интенция Вернадского, связь с предками у Николая Фёдорова, концепция всеединства у Владимира Соловьёва — эти бриллианты русской философии утверждают идею духа как автономной силы преобразования холодного космоса в тёплый и уютный дом человека [7]. Отсюда вытекает и наша привязка модусов национальной памяти о войне к эпистемологическим потенциям русского космизма. Покончив с методологическим обоснованием, перейдём к предметной конкретике.

Сегодня предметом нашего анализа являются те советские песни, посвящённые Великой Отечественной войне, в которых наше сознание оказывается обращено к тематике Вечности и бессмертия. Не вдаваясь в избыточные философские дискуссии, условимся здесь понимать Вечность как «бесконечное бытие объекта в его полноте» [2].

Советские песни о войне может быть разделена на две неравные по хронологии части, которые во многом определяют и её содержание.

1. Песни, созданные во время самой войны;
2. Песни, созданные в послевоенный период.

В первом случае мы имеем дело с непосредственным переживанием войны как суровой и всеохватной, но при этом — очень многоликой реальности. Во втором случае уместно говорить о воспоминании и напоминании. Трагедия и величие войны здесь переживаются пост фактум, исключительно в памяти. Важным здесь было то, что собирательный мемориальный образ посредством песни транслировался в сознание поколений, которые лично войну не знали и не помнили. Данное социопсихологическое явление правомерно обозначить как опосредованную массовую мемориальную индукцию, трансляция которой осуществлялась при помощи вокального искусства. Примечательно, что именно в послевоенных песнях проявилась интенция в соединении земного и трансцендентального бытия с наибольшей силой и выразительностью.

Из огромного массива песен о войне мы выберем к анализу пять песен [8], сведения о которых представлены в таблице 1:

№п/п	Название песни	Создатели (слова и музыка)	Исполнитель	Время создания
1.	Враги сожгли родную хату...	М. Исаковский М. Блантер	Марк Бернес	19461-1960 гг.
2.	Их восемь – нас двое	В.С. Высоцкий	В.С. Высоцкий	1968 г.
3.	Журавли	Р. Гамзатов Я. Френкель	Марк Бернес	1969 г.
4.	Баллада о военных лётчицах	Е. Евтушенко Е. Крылатов	Елена Камбурова	1981 г.
5.	Если б не было войны...	И. Шафран, М. Минов	Валентина Толкунова	1983 г.

Таблица 1. Советские песни о войне, содержащие образы Вечности

Далее мы показываем общее соотношение в текстах песен всей суммы строк с теми, которые выводят наше сознание за пределы земной реальности, что отражено в таблице 2:

№п/п	Название песни	Общее количество строк	Количество строк, связывающих земное бытие с Вечностью	Символы и ассоциации Вечности
1.	Враги сожгли родную хату...	40	15 (37,5%)	Могилы-место памяти-место встречи живых с усопшими-поминовение-разговор живого с погибшими-преодоление барьеров земного существования
2.	Их восемь – нас двое	40	18(45%)	Дружба-гибель в небе-мгновенное вознесение в Рай-разговор с Богом-переход в ангельское состояние-продолжение служения и дружбы-единство судьбы в земной жизни и за гробом-реальность Царствия Божьего
3.	Журавли	20	14(70%)	Гибель за Родину-смерть как переход в иное качество-превращение в журавлей-белизна-символ чистоты и ангельского достоинства-разговор погибших с неба с живыми на земле-возможность вознесения и преображения для каждого человека
4.	Баллада о военных лётчицах	24	19(78%)	Гибель в небе за Родину-переход в небесное состояние-превращение в ангелов-продолжение миссии по сбережению жизни на земле-незримая, но неразрывная связь с миром живых.
5.	Если б не было войны...	20	20(100%)	Разговор с усопшим-несбывшаяся земная жизнь-горечь потери-реальность связи живых с погибшими.

Таблица 2. Элементы метафизического содержания песен

Что же мы видим? От 37 до 100% смысловых единиц в данных песнях связаны с трансцендентными моментами, с выходом за пределы земной, тленной реальности и очевидным преодолением смерти. Какие образы транслируются в каждой из песен?

- Реальность разговора живых с усопшими;
- Идея о том, что с прекращением земного существования жизнь ни в коем случае не заканчивается;
- Посредством жертвенного героизма во имя спасения ближних и Родины человек получает возможность пройти в Вечность;
- У Высоцкого эта мысль выражена наиболее откровенно, гибель в бою автоматически и естественно перетекает в движение душ героев к небу, к Богу;
- В Балладе о военных лётчицах образ несколько более причудлив: погибшие как бы растворяются в мире, сохраняя при этом свою личностную идентичность и превращаются в ангелов-хранителей земли, детей, страны!
- Учитывая реальность метафизического мира и его неразрывную связь с миром земным, даже скорбь от потерь и разлук не будет длиться вечно.

Теперь, проанализировав избранные песни, обратимся к обобщению и выводам. Два хронотопа: военного и послевоенного социального бытия оказывались связанными воедино благодаря песенным образам, часто иррационально-мифологического свойства. Оговоримся, что понятие «мифа» употребляется здесь в позитивной коннотации, в том смысле, в котором его употреблял А. Ф. Лосев: «в словах данная чудесная личностная история» [6, с. 212], как модель абсолютно, очищенного от всякой суетности бытия. Данная взаимосвязь не замыкалась в себе, но породила сублимированный комплекс массовых мемориальных ассоциаций о Великой Отечественной войне — ассоциаций, которые пронизывали собой все социальные слои и группы советского общества. Делая его единым организмом на основе единых сакральных ценностей и единой же социальной памяти.

Однако и это не всё! Поднимемся на следующую ступеньку понимания феномена советской песни о войне. Для чего нам всего лишь достаточно следовать за смыслом слов в анализируемых текстах. Поскольку во всех текстах, которые мы рассмотрели, посредством разноплановых художественных образов утверждается, в сущности следующее: это триединство метафизических идей:

- Возможность выхода за пределы сугубо материального бытия, которое далеко не исключительно и не всемогуще;
- Возможность и реалистичность преодоления смерти, которая оказывается лишь моментом в жизни и лишена, как отмечалось выше, собственной субстанциональности;

— Возможность выхода в трансцендентную реальность, которая представлена как подлинная, совершенно действительная реальность, как Абсолютная реальность, «идеже несть болезнь, печаль и воздыхание, но жизнь бесконечная». Т.е. декларируется соединение с самой Вечностью, которая упраздняет фактом своей реальности зависимость человека от сугубо земных детерминант жизни и саму Смерть.

— В обширном пласте песен о Великой Отечественной войне, в континууме социальной памяти и общественного сознания существовал сектор песен, которые выводили людей в Вечность и Бесконечность, по сути — к Богу, где их ожидала встреча с Ним и вечная жизнь как результат жертвенной любви к Родине и ближнему. Т.е. в рамках двух земных хронотопов [1, с. 234—235, 406—407]: войны и мира через специфические образы, вплетение в сферу коллективной памяти и социальной идентичности, возникала и укреплялась мерцающая неземным светом тропа — путь к Богу в Вечность, осиянную вечным светом. Данная взаимосвязь отображена в схеме 1:

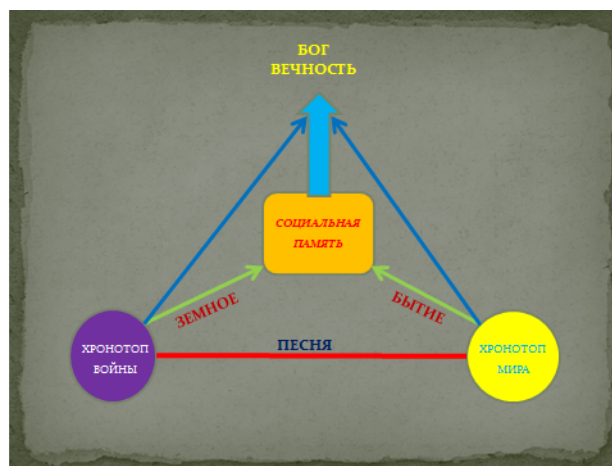

Возвращаясь к началу нашего доклада, поставим вопрос о том, какова же была социокультурная природа советского общества? Представляется, что распространённый в последние годы тезис о тотально атеистической и анти-традиционалистской его сущности является упрощённым и искажающим наши знания о духовном облике и ценностных основаниях Советской эпохи. Даже официальный идеологический и культурный дискурс никогда не был однозначным. Если же мы пристально всмотримся в толщу массового сознания и в реалии культурного творчества, то уже на примере одних из лучших образцов советской песни о войне можно увидеть глубоко традиционную, сакральную в своей основе сущность советского социума. Во всяком случае, высшие ценности были основаны именно на трансляции Традиции, которая не просто легитимировала на-

стоящее, но и прокладывала путь в будущее. Именно благодаря синтезу Традиции с технологиями Модерна в рамках советской социальной модели Россия как субъект мировой истории смогла не просто выжить, но и обеспечить собственное будущее. Полагаю, что после этого вопрос о духовности, традиционности советского общества, советской культуры может быть решён однозначно и очевидно. Мало того, насаждаемый в качестве компонента современной государственной идеологии антисоветизм (поддерживаемый высшими лицами государства) и есть настоящий, радикальный разрыв Традиции и лишения страны и народа будущего в истории.

Список литературы:

1. Бахтин М. М. Формы времени и хронотопа в романе // Бахтин М. М. Вопросы литературы и эстетики. М.: Художественная литература, 1975. С. 234–235, 406–407.
2. Вечность // https://dic.academic.ru/dic.nsf/enc_philosophy/202/ВЕЧНОСТЬ Дата обращения 18.12.2020.
3. Ларионов А. Э. Идеи космизма в мировоззрении фронтовиков Великой Отечественной войны 1941–1945 гг. // Русский космизм: история и современность. Сборник трудов по материалам II Всероссийской научно-практической конференции. Королёв, 2017. С. 50–55;
4. Ларионов А. Э., Новичков А. В. Образы мироздания в советской военной поэзии 1941–1945 гг. // Русский космизм: история и современность. Сборник трудов по материалам III Всероссийской научно-практической конференции. Королёв, 2018. С. 100–110;
5. Ларионов А. Э., Новичков А. В. Детский космос войны: Великая Отечественная война глазами детей современников // Русский космизм: история и современность. Сборник трудов по материалам IV Всероссийской научно-практической конференции. Королёв, 2020. С. 61–74.
6. Лосев А. Ф. Диалектика мифа. М.: Мысль, 2001. С. 212.
7. Русская философия: Словарь // Ред. М. А. Маслин. М.: Республика, 1995.
8. Советская музыка // <http://sovmusic.ru/> Дата обращения 18.12.2020.

Кюрегян М. П.

Проблема реализации гендерного потенциала в системе управления предприятий ракетно-космической промышленности

*Кюрегян М. П., заместитель заведующего кафедрой иностранных языков,
ГБОУ ВО МО «Технологический университет имени дважды Героя Советского Союза, летчика-космонавта А. А. Леонова», Королев, Россия*

В статье рассматриваются такие понятия как человеческий и гендерный потенциал. Без эффективного решения гендерных проблем невозможна само-реализация мужчин и женщин в обществе. Симметричная интеграция мужчин и женщин в трудовую деятельность является важной задачей системы управления предприятий. Автор приводит некоторые результаты проведенного исследования на предприятиях ракетно-космической промышленности, а также анализирует пути позитивного разрешения гендерного конфликта в системе управления.

Ключевые слова: Гендер, гендерный потенциал, система управления

THE PROBLEM OF GENDER POTENTIAL REALIZATION IN THE MANAGEMENT SYSTEM OF THE ROCKET AND SPACE INDUSTRY

Kyuregyan M.P., Deputy Head of the Department of Foreign Languages, State Educational Institution of Higher Education Moscow Region «LEONOV Moscow Region University of Technology», Korolev, Russia

The article discusses concepts such as human and gender potential. Self-realization of men and women in society is impossible without an effective solution to gender problems. Symmetrical integration of men and women into work is an important task of the enterprise management system. The author cites some of the results of the research carried out at the enterprises of the rocket and space industry, and also analyzes the ways to positively resolve the gender conflict in the management system.

Key words: Gender, gender potential, management system

В настоящее время в современном российском обществе происходит трансформация управленческих отношений, что, соответственно, приводит к кардинальным изменениям в системе управления как в стране в целом, так и на отдельно взятом предприятии или организации. В данной ситуации как раз и проявляется внутренний потенциал и способность организации позитивно реагировать на эти изменения, для того чтобы не просто выжить, но и достойно двигаться вперед. Однако в одном случае эти трансформации происходят планомерно на основе профессионально разработанной общей концепции развития предприятия, а в другом случае изменения осуществляются в авральном режиме, стихийно, что говорит лишь об оперативной адаптации к внешним изменениям путем выработки новой модели поведения.

Решающим фактором развития общества является постоянное воспроизводство производительных сил, в основе которых лежит человеческий потенциал. Понятие человеческого потенциала включает в себя не только численность трудоспособного населения, продолжительность жизни, каче-

ство образования и нравственного воспитания, но и ориентацию каждого человека на совершенствование, самовыражение и самореализацию в обществе. Однако повышение человеческого потенциала нельзя представить себе без эффективного решения гендерных проблем, которые неразрывно связаны с развитием и реализацией индивидуальных способностей мужчин и женщин. В этой связи важно серьезно проанализировать сущность этих проблем для выработки такой грамотно обоснованной социальной политики, которая бы позволила снять причины, сдерживающие процесс самореализации мужчин и женщин в обществе.

Вклад российских женщин в социальное воспроизводство человеческого потенциала велик. Они представляют половину трудоспособного населения нашей страны, а средняя продолжительность их активной жизни больше, чем у мужчин. В «Докладе о глобальном гендерном разрыве», опубликованном Всемирным экономическим форумом в 2020 году, в среднем разрыв между мужчинами и женщинами в России составляет 29,4%. Русские женщины в среднем более образованы, чем мужчины, и живут дольше, но редко достигают руководящих постов. В России 37% женщин имеют высшее образование, а среди мужчин — лишь 29%. В дополнение, почти столько же женщин, сколько мужчин, имеют докторскую степень (64% против 66%). Учитывая эти характеристики, русские женщины не только участвуют в рабочей силе на высоком уровне (68,9% находятся на рынке труда), но они заняты на квалифицированных рабочих местах в большей степени, чем мужчины (62,3% профессиональных и технических работников — женщины). Несмотря на это, женщины по-прежнему находятся в худшем материальном положении, чем мужчины: зарплата женщин в РФ составляет 71,2% от средней заработной платы мужчин. Неравенство доходов частично объясняется тем, что женщины сталкиваются с сопротивлением при достижении руководящих должностей: 41,8% руководителей и высших должностных лиц это женщины, и только 7% членов совета директоров — женщины [7].

Таким образом, важным условием оптимального применения социокультурного потенциала женщин в интересах развития всего общества является создание реальных возможностей для них выбора той сферы жизнедеятельности, которая соответствует их способностям и амбициям. И задача науки серьезно осмыслить проблемы и барьеры реализации гендерного социокультурного потенциала не только женщин, но и мужчин, так как разрешение этой ситуации позволит эффективно использовать как общие способности, так и гендерные различия мужчин и женщин, которые являются важным ресурсом развития материальных и духовных ценностей общества.

Гендерный потенциал представляет систему специфических способностей, возможностей, творческих сил каждого пола, а также личностных ин-

теллектуальных и духовных потенциалов самореализации женщин и мужчин в обществе [3]. Особое внимание при социологическом мониторинге следует обратить на то, что гендерный потенциал мужчин и женщин может полноценно реализовываться взаимодополняя друг друга (диалектическое единство), а не противопоставляя себя друг другу.

Перед любой организацией в лице ее руководства, которая стремится быть успешной и конкурентоспособной в современных кризисных условиях рыночной экономики, стоит одна из наиважнейших задач — совершенствование системы управления человеческим капиталом данной организации. Основой грамотного решения этой проблемы является рациональная организация управления, которая способна обеспечить генерирование и эффективное использование потенциала человеческого ресурса. И это является стратегически важным направлением деятельности современной организации.

Любой трудовой коллектив представлен двумя гендерными общностями: мужчинами и женщинами. Для того чтобы успешно решать производственные задачи важна их совместная и симметричная интеграция в трудовую деятельность предприятия. Тем не менее, несмотря на различные аргументы в поддержку гендерного равенства в современном российском обществе, стереотипы продолжают стоять на пути реализации женщинами своих профессиональных знаний и умений. Важно понимать, что гендерная асимметрия в любом обществе — объективная закономерность. Она проявляется в непропорциональном представительстве каждой из гендерных общностей в той или иной сфере их жизнедеятельности. Однако ее количественные и качественные показатели могут изменяться под воздействием конкретных социальных условий.

Гендерный ресурс управления — это объединенный капитал гендерных групп, который является важнейшим потенциалом в решении вопросов общественного развития, а гендерная асимметрия в данной сфере резко снижает эффективность принятых управленческих решений, так как не учитывает значимый опыт половины населения страны.

С целью изучения гендерного потенциала в системе управления на предприятиях РКП сентябрь-ноябрь 2018 г автором был проведен массовый опрос, проходивший в форме анкетирования, в котором приняли участие 520 респондентов из числа сотрудников предприятий РКП: ФГУП ЦНИИмаш — 150 человек, ПАО РКК «Энергия» — 250 человек и АО «Корпорация «Тактическое ракетное вооружение» — 120 человек. Исследование было проведено в рамках деятельности учебно-научной лаборатории кафедры гуманитарных и социальных дисциплин ГБОУ ВО МО «Технологический университет».

Исследование показало, что управленческие должности на предприятиях «Роскосмос» занимают в основном мужчины (77,8%). В руководящий со-

став входит менее четверти женщины (22,2%). Это может служить подтверждением существования гендерной асимметрии в системе управления на предприятиях РКП. Хотя согласно результатам проведенного нами опроса сотрудников предприятий РКП подавляющее большинство респондентов (81,5%) одобряют практику назначения женщин на руководящие должности (сумма ответов «Да» и «Скорее да, чем нет» на вопрос: Одобряете ли Вы практику назначения женщин на руководящие должности?) (рис. 1).



Рисунок 1. Распределение ответов респондентов на вопрос: «Одобряете ли Вы практику назначения женщин на руководящие должности?» (в % от числа всех опрошенных)

В существующей системе управления на предприятиях ракетно-космической промышленности, несмотря на готовность сотрудников участвовать в принятии критичных решений на предприятиях (40,7% женщин-респондентов и 25,6% мужчин-респондентов) и желание учиться управлению, руководством коллектива для последующего карьерного роста в должности руководителя (95% респондентов-мужчин и 63% респондентов-женщин), только 22,9% респондентов видят реальную возможность стать руководителем или занять руководящую должность на предприятии. Причем отрицательный ответ на вопрос о возможности на предприятии занять руководящую позицию дали 12,9% мужчин и 51,8% женщин.

Тем не менее, определяя причину желая стать руководителем, половина опрошенных женщин (57,7%) (самый высокий показатель у женщин-респондентов) указывает именно на возможность более полно реализовать свои способности, в то время как почти 80% опрошенных мужчин считают повышение статуса главной причиной в стремлении стать руководителем.

Комплексное авторское социологическое исследование дает основание утверждать о наличии значительного гендерного потенциала в системе

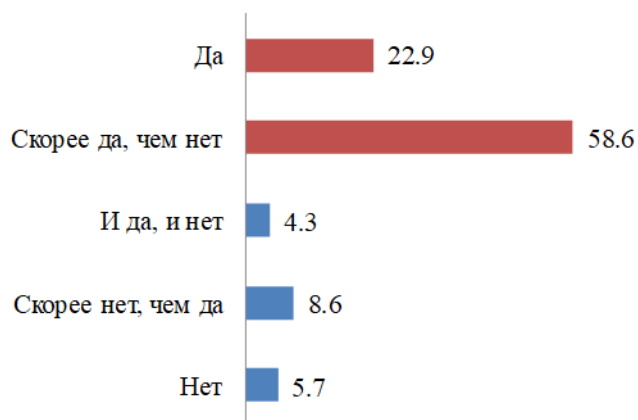
управления. Гендерный потенциал в системе управления на предприятиях РКП определяется не только знаниями, умениями, способностями, мотивацией и готовностью обеих гендерных групп к участию в управлении с целью реализации личностного потенциала в интересах отрасли, но и теми условиями, которые создаются на предприятии. Необходимо развивать, применять и вознаграждать (морально и материально) гендерные качества как мужчин, так и женщин.

На основе проведенного анализа, гендерный потенциал в системе управления на предприятиях РКП определен как способность и готовность как мужчин, так и женщин к участию в управлении с целью реализации личностного потенциала в интересах отрасли, с одной стороны, и создание условий для такого социального конструирования гендера, которые позволят развивать, применять и вознаграждать (морально и материально) гендерные качества как мужчин, так и женщин.

Таким образом, мы еще раз убеждаемся в том, что гендер существенно влияет на потенциал участия личности в общественных и производственных процессах. Однако этот накопленный потенциал начинает работать лишь тогда, когда в обществе созданы равные условия для реализации личности, которые позволят максимально эффективно использовать человеческий потенциал, а не сдерживать его. Для позитивного разрешения гендерного конфликта в системе управления на предприятиях РКП необходимо повышать управленческую мотивацию сотрудников, обеспечивая условия социальной мобильности, как для мужчин, так и для женщин.

Список литературы:

1. Армстронг, М. Практика управления человеческими ресурсами. 10-е изд. / М. Армстронг; пер. с англ., под ред. С. К. Мордовина. — СПб: Питер, 2009. — 848 с.
2. Воронина, О. А. Политика гендерного равенства в современной России: проблемы и противоречия / О. А. Воронина // Женщина в российском обществе. — 2013. — №3. — С.12—20.
3. Грошовкина, Н. А. Гендерный потенциал женской и мужской идентичности // Научные ведомости. Серия Философия. Социология. Право. — 2012. — №20 (139). Выпуск 22. — С. 229.
4. Кюрегян, М. П. Трудовая занятость. Гендерная стратификация / М. П. Кюрегян, Т. Ю. Кирилина // Новая социальная реальность и гендерное равноправие в России и за рубежом 100 лет спустя: исторические уроки и социальные горизонты. Материалы XVIII Международных Гендерных чтений, посвященных 100-летию юбилею Октябрьской революции. Часть 1./Под ред. Профессора Галины Силласте.- Краснодар: Изд-во НИИ Экономики ЮФО, 2017. — С.178—182. — (245 с.)
5. Кюрегян, М. П. Гендерный профиль интеграции в экономике и управлении / М. П. Кюрегян // Инновационные аспекты социально-экономиче-

ского развития региона: сборник статей по материалам участников VII Ежегодная научная конференция аспирантов «МГОТУ» (15 декабря 2016г., наукоград Королев). — М.: Издательство «Научный консультант», 2016. — С.352—361. — (692 с.)

6. Силласте, Г. Г. Гендерная социология: состояние, противоречия, перспективы / Г. Г. Силласте // Социологические исследования. — 2004. — №9. — С. 77—86.

7. Global Gender Gap Report 2020. World Economic Forum. 91—93 route de la Capite.CH-1223 Cologny/Geneva. Switzerland 2019.

Голубева Т. Д.

**Психологические исследования временных перспектив:
основные тенденции**

Голубева Т. Д., студент группы ПО-17

ГБОУ ВО МО «Технологический университет имени дважды Героя Советского Союза, летчика-космонавта А. А. Леонова», Королев, Россия

В данной работе рассматривается феномен времени, теории временных перспектив в разных школах психологии, а также даны краткие рекомендации для дальнейшего изучения темы.

Ключевые слова: временные перспективы, восприятие времени, личность, прошлое, настоящее, будущее.

PSYCHOLOGICAL STUDIES OF TIME PERSPECTIVES: MAIN TRENDS

Golubeva T. D., 4th year student {Psychology}

State Educational Institution of Higher Education Moscow Region «LEONOV Moscow Region University of Technology», Korolev, Russia

This paper examines the phenomenon of time, the theory of time perspectives in different schools of psychology, and provides brief recommendations for further study of the topic.

Key words: time perspective, perception of time, personality, past time, present time, future time.

В современном мире мобильности и скоростей проблема временных перспектив занимает особое место. Без целеполагания и способности управлять временем уже сложно добиться больших высот в карьере, которая сейчас важна чуть ли не каждому второму. Все больше появляется кон-

сультационных программ, в которых понимание и принятие своего прошлого, настоящего и будущего становится ключевым предметом познания. Обучение техникам тайм-менеджмента и целеполагания сегодня — один из самых востребованных запросов в бизнес-сфере.

Однако широта предлагаемых услуг психологами-консультантами не снимает проблему переживаний личностью неудовлетворённости своим психологическим временем и своей жизнью в целом.

Основываясь на актуальность данной проблемы, появляется следующая научная задача — выявить и описать основные актуальные тенденции в исследовании временных перспектив.

Термин «временная перспектива» включает в себя два других понятия «время» и «перспектива». Чтобы понять, что может включать в себя временная перспектива, дадим определение двум составляющим её понятиям.

Время является больше абстрактной категорией, предметом изучения физики, астрономии и других более точных наук. Однако в психологии это понятие тоже имеет место быть. До того как попасть в сферу изучения психологии, как и многие другие психологические феномены, время рассматривалось многими философами. Время в психологии можно определить как определённую меру продуктивности, характеризующуюся циклом жизни (его длиной, ритмом, периодами) [5, 1].

Перспективы, как лингвистическая единица, тоже имеет множество значений и трактовок. Конкретно в психологии перспективы могут означать некие планы на жизнь в определённой сфере.

Таким образом, объединим два ранее раскрытых термина и определим временные перспективы как построение определённых планов на короткий отрезок времени или жизнь в целом, учитывая обстоятельства, способности и другие аспекты личности. Так же другие учёные давали следующие определения временной перспективе. Например, временная перспектива — это «зачастую неосознанное отношение личности ко времени» (Ф. Зимбардо).

Один из исследователей изучаемого нами феномена Ж. Нюттен (бельгийский психолог, автор теории временной перспективы личности и теории мотивации в целостной структуре поведения личности) в своих работах выделил несколько параметров временной перспективы, отличающих её от других аспектов психологического восприятия времени. Нюттен определял следующие характеристики временных перспектив:

- Насыщенность распределения объекта;
- Степень яркости и реалистичности;
- Степень структурированности объектов (связь между объектами);
- Протяжённость. [6, 1]

Опять же в разных школах психологии изучаемый феномен называли по-разному. Начало развития направления исследований положили экспе-

рименты Курта Левина и Л. Фрэнка. К. Левин в своих исследованиях писал о «временной протяжённости». Маслоу изучал временную интегрированность личности и говорил, что «более интегрированные личности лучше самоактуализируются». [7, 2]

А. К. Болотова в своих работах пишет о временной перспективе как о «взгляде человека на свою жизнь с точки зрения прошлого, настоящего и будущего, умение увидеть их во взаимосвязи и оценить их влияние на события настоящего» (Болотова А. К.)

Опять же некоторые авторы (в их числе К. Левин, Л. Фрэнк, Ж. Нюттен, Ф. Зимбардо, а их отечественных А. К. Болотова) считали, что понятие временной перспективы характеризуется тремя направлениями времени: прошлым, настоящим и будущим. Другие же авторы, поддерживающие относительно противоположную теорию, вкладывали в данное понятие только рассмотрение и изучение восприятие личностью своего будущего. [9]

К. А. Абульханова-Славская в своей книге «Время личности и время жизни» довольно подробно рассматривает исследовательские работы В. И. Ковалёва. Теоретически он выделял четыре личностных типа организации жизни. В основу типологии легла активность личности, как категория субъекта, несущая в себе временной характер и обладающая раной временной длительностью. [1, 37]

Также Абульханова-Славская в своих работах писала, что такой способностью интеллекта как предвидение и предсказание собственного будущего обладают не все типы личности. Таким образом, в ходе исследований и экспериментов она выделила три типа жизненных перспектив, связывая их с типами личности, которые обладают особенностью жизненных перспектив этих личностей. Итак, типы, выделенные Абульхановой-Славской, были следующими:

- Когнитивная перспектива;
- Личностно-мотивационная перспектива;
- Жизненная перспектива.

Е. И. Головаха и А. А. Кроник также рассматривали временные перспективы, восприятие времени личностью и структуру межсобытийных связей. Один из соавторов работ считал, что проблема времени как психологического феномена заключается в парадоксальности переживаний настоящего, в то время как другой говорил о противоречивости чувства возраста, что некоторые учёные называют, например, психологическим возрастом по отношению к биологическому. [3, 2]

Головаха и Кроник давали некоторые характеристики психологическому возрасту. Это описание было следующим:

- Психологический возраст измеряется личностью субъективно в его внутренней системе отсчёта времени;

– Многомерность. Психологический возраст может не совпадать в различных сферах жизнедеятельности человека;

– Обратимость психологического возраста. То есть личность может как бы «помолодеть» за счёт увеличения, уменьшения психологического прошлого или увеличения предполагаемой продолжительности жизни.

Также Е. И. Головаха и А. А. Кроник в своих работах дают определённую схему (рис.1) структуры межсобытийных связей, где К — замужество; 1 — знакомство с будущим супругом; 2 — регистрация брака; 3 — рождение ребенка; $s_{1,2}$, $s_{1,3}$, $s_{2,3}$ — связи типа «причина — следствие», $s_{2,1}$, $s_{3,1}$, $s_{3,2}$ — связь типа «цель — средство». [4]



Рисунок 1. Структура межсобытийных связей

Связи типа «причина — следствие» — это такие связи, где одни предшествующие события в жизни обуславливают последующие. Связи типа «средство — цель» являются по сути обратными выше указанным, то есть последующие детерминируют предшествующие. [4]

Итак, О. В. Лукьянов в своих работах говорит об исследовании понимания времени жизнью личностью с позиции экзистенциальных смыслов. Идея Лукьянова заключается во временной целостности, которую он раскрывает через трансвременность (условие становления хода жизни, конституирующее форму временной целостности). Основной задачей личности, по мнению Лукьянова, является понимание самим человеком направленности собственной жизни и способностью в случае необходимости как бы «привести в порядок своё настоящее», а также необходимость быть активным участником настоящей действительности, учитывая уже произошедшие события в прошлом и прогнозируемые события будущего и их связь между собой на протяжении всего времени. [8, 4]

В возрастной психологии и психологии развития говорится о том, что личность на каждом этапе должна достичь определённых целей (речь идёт

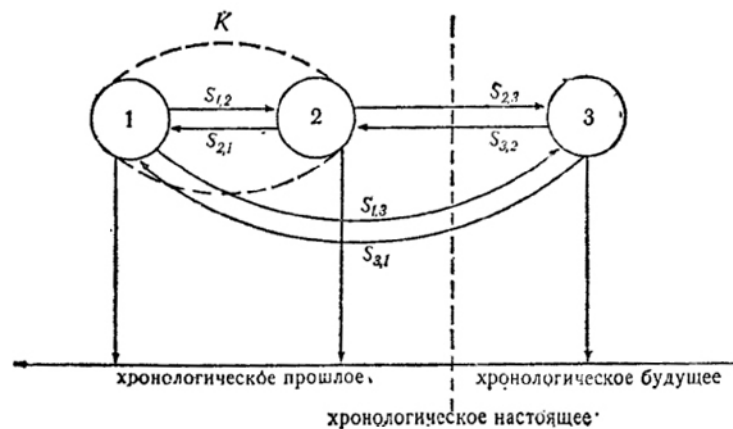
о развитии и формировании психики). Вместе с тем можно провести параллель с временными перспективами в жизни. Ещё в детстве мы, например, сначала мечтаем овладеть той или иной профессией. Будучи подростками-старшеклассниками мечты начинают обретать более конкретную форму, то есть выбираем учебное заведение, где получаем диплом по определённой специальности. Далее, становясь взрослым человеком, мы строим определённые цели на жизнь. По такому образцу и подобию и строится временная перспектива жизни.

В психологической науке имеются методики исследования временной перспективы, например, методика Зимбардо, разработанная в 1997 году. Данная методика наиболее полно изучает всё отношение личности ко времени: принятие и непринятие прошлого, восприятие настоящего и отношение к будущему.

Если зрелая личность имеет некие проблемы с построением и реализацией собственных планов и целей на жизнь, существует множество тренинговых программ на целеполагание, тайм-менеджмент и мотивацию (ведь проблема может быть и в этом).

Таким образом, изучив научные работы психологов прошлого и современных учёных, можно выделить некоторые тенденции продолжения изучения временной перспективы. Такими темами для изучения могут быть:

- Выявление особенностей становления позитивной временной перспективы во взаимосвязи с личностными особенностями и профессиональным статусом;
- Исследование факторов сбалансированной временной перспективы;
- Изучение временной перспективы старшеклассников и студентов (в дополнение к профориентационным исследованиям);
- Изучение переживаний временной перспективы в кризисные периоды развития личности;
- Исследование временной перспективы личности в зрелом возрасте.

Таким образом, подводя итог можно сказать, что данное направление относительно ново в изучении. Анализ тенденций исследования временных перспектив позволяет сделать вывод, что актуальными направлениями развития научно-психологического поиска сегодня можно видеть: например, изучение отношения личности к собственному прошлому и его влияние на жизнедеятельность в настоящем и предстоящем будущем в зависимости от возраста, социального и карьерного статуса.

Список литературы:

1. Абульханова К. А., Березина Т. Н. Время личности и время жизни. — СПб.: Алетейя, 2001. — 304 с
2. Бочарова Е. Е. Временная перспектива старшеклассников с разным уровнем субъективного контроля // Изв. Саратов. ун-та Нов. сер. Сер. Акмеология образования. Психология развития. 2017. №2. URL: <https://>

cyberleninka.ru/article/n/vremennaya-perspektiva-starsheklassnikov-s-raznym-urovнем-subektivnogo-kontrolya

3. Головаха Е. И., Кроник А. А. Концепция психологического времени и принципы конструктивной психологии (от интроспективной реконструкции к конструированию знания) // РЕМ: Psychology. Educology. Medicine. 2014. №1. URL: <https://cyberleninka.ru/article/n/kontseptsiya-psihologicheskogo-vremeni-i-printsipy-konstruktivnoy-psihologii-ot-introspektivnoy-rekonstruktsii-k-konstruirovaniyu>

4. Головаха Е. И., Кроник А. А. Психологическое время личности. — Киев: Наукова думка, 1984 — 208 с.

5. Ковдра А. С. Временная перспектива как predisпозиция психологической безопасности личности: дис. Кандидат психологических наук. Пятигорск, 2012 г.

6. Кошельская Т. В. Содержание понятия «Временная перспектива личности» // Инновационная наука. 2016. №1—2 (13). URL: <https://cyberleninka.ru/article/n/soderzhanie-ponyatiya-vremennaya-perspektiva-lichnosti>

7. Кузнецова О. В. Роль временной перспективы в личностном и профессиональном самоопределении личности. // Психологическая наука и образование. 2007. Том 12, №3 с.5—15

8. Лукьянов О. В. Экзистенциальный анализ и природа времени. Транстемпоральный характер экзистенциального опыта // Вестн. Том. гос. ун-та. 2007. №299. URL: <https://cyberleninka.ru/article/n/ekzistentsialnyy-analiz-i-priroda-vremeni-transtemporalnyy-harakter-ekzistentsialnogo-opyta>

9. Хачатурова М. Р., Болотова А. К. Временная перспектива личности и выбор стратегий совладающего поведения в ситуации межличностного конфликта // Актуальные проблемы гуманитарных и естественных наук. 2011. №10. URL: <https://cyberleninka.ru/article/n/vremennaya-perspektiva-lichnosti-i-vybor-strategiy-sovladayuschego-povedeniya-v-situatsii-mezhlichnostnogo-konflikta>

Секция 3. Культурные изменения в условиях глобализации

Афанасьева С. А.

Социальный капитал: понятие и сущность

*Афанасьева С. А. студентка 4 курса {Социология}
Научный руководитель: Лапишинова К. В., кандидат социологических наук, доцент кафедры гуманитарных и социальных дисциплин
Государственное бюджетное образовательное учреждение высшего образования Московской области «Технологический университет» имени дважды Героя Советского Союза, лётчика-космонавта А. А. Леонова, Королёв, Россия*

Статья посвящена изучению понятия и сущности социального капитала. В ней рассмотрена краткая история появления самого термина социальный капитал и дано его определение. Проанализирована структура социального капитала и представлены некоторые его разновидности. В работе также были названы уже ставшие классическими концепции социального капитала, и более подробно, рассмотрены некоторые современные концепции социального капитала.

Ключевые слова: капитал; социальный капитал; открытый и закрытый социальный капитал

SOCIAL CAPITAL: CONCEPT AND ESSENCE

*Afanaseva S. A., 4th year student {Sociology}
Scientific adviser: Lapshinova K.V., PhD in sociology, associate Professor of the Department of Humanities and social Sciences
State Educational Institution of Higher Education Moscow Region «LEONOV Moscow Region University of Technology», Korolev, Russia*

The article is devoted to the study of the concept and essence of social capital. It examines a brief history of the emergence of the concept of social capital and gives its definition. The structure of social capital is considered and some of its varieties are presented. The paper also named the concepts of social capital that have

already become classic, and also considered in more detail some modern concepts of social capital.

Key words: capital; social capital; open and closed social capital

Прежде чем перейти непосредственно к рассмотрению социального капитала и некоторым его разновидностям, хотелось бы дать определение самому понятию капитал. Существует довольно большое количество определений данного термина. Например, в Большом толковом словаре под социальным капиталом подразумевается определённая форма закрепления, сбережения и развития имеющегося у индивида опыта [2].

Впервые данный термин можно встретить в научной литературе и разнообразных исследованиях лишь в конце 20 века. Он был использован французским социологом П. Бурдьё. Под социальным капиталом исследователь понимал действующие в обществе социальные связи, которые приносили экономическую пользу и выгоду для индивидов.

Классическое определение данного термина гласит, что под социальным капиталом подразумевается набор некоторых имеющихся либо возможных ресурсов, имеющихся у индивида благодаря его членству в группе [4].

Кроме того, социальный капитал рассматривается исследователями и как разновидность нематериального национального богатства (Рис.1) [7].



Рис. 1. Элементы национального богатства

Социальный капитал может быть поделен на три важные составляющие. Во-первых, социальный капитал включает в себя взаимное доверие индивидов. Именно на этой основе и строятся все межличностные контакты и на основании этого формируются социальные группы. Во-вторых, в социальном капитале принято выделять социальные сети. Именно они позволяют передавать какую-либо информацию от индивида к индивиду и способствуют групповой активности (коллективным действиям). Наконец, третьей составляющей можно назвать существующие в социуме нор-

мы, отражающие интересы всего общества и контролирующие поведение индивидов (Рис. 2) [7].

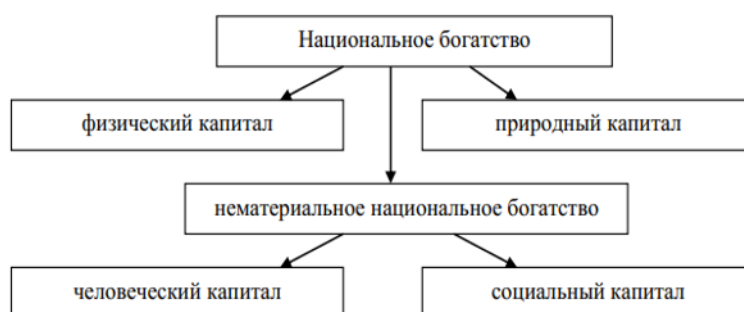

Рис. 2. «Триада социального капитала (СК)»

Более того, социальный капитал делят ещё по степени его закрытости. Исследователи выделяют, соответственно, открытый тип социального капитала и закрытый.

Открытый социальный капитал основывается на высоком уровне доверия не только между близкими людьми, но и между всеми членами социума. Этот высокий уровень доверия становится возможен только благодаря существующим в обществе нормам и ценностям, которые являются обязательными к исполнению всеми его членами.

Для закрытой разновидности социального капитала характерны небольшие объединения людей, основанных на их интересах. Эти закрытые группы образованы индивидами, интересующимися лишь личными целями и преследующие свои интересы. Более того, в таких сообществах, как правило, наблюдается достаточно низкий уровень межличностного доверия ко всем окружающим и двойственная мораль по отношению к «своим» и «чужим». Эти объединения принято называть группами Олссона. Все блага закрытого социального капитала доступны лишь ограниченному количеству лиц, избранным [7].

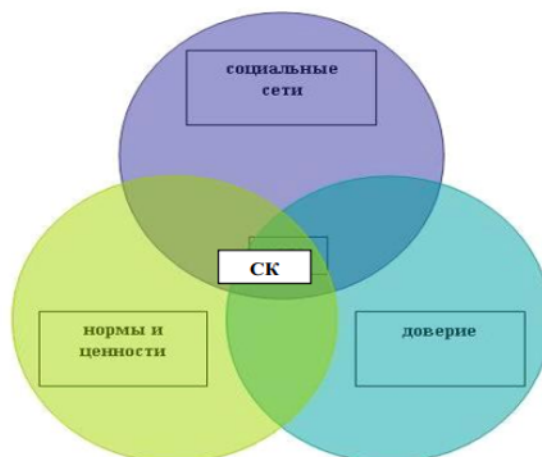
Изучением социального капитала занимались многие социологи. Среди них стоит выделить сетевой подход к понятию социального капитала А. Портеса и коммунитарный подход, который наиболее полно представлен в работах Ф. Фукуямы, Р. Патнема, П. Пакстона, Дж. Коулмана и др. [5].

Однако, в рамках данной статьи хотелось бы более подробно рассмотреть современные концепции социального капитала таких исследователей, как В. В. Радаев, В. А. Сажина и А. Т. Коньков, С. В. Творогова.

Российский социолог В. В. Радаев, например, под социальным капиталом подразумевает совокупность межличностных отношений, которые порождают определенные действия, которые связаны с выполнением каждым своих обязательств без применения каких-либо санкций. Эти ожидания и обязательства в своей совокупности, по мнению В. В. Радаева и образуют доверие. Соответственно, чем выше доверие и взаимность в обществе, тем, соответственно выше уровень возможного социального капитала [6].

Определение социального капитала можно найти и в концепции С. В. Твороговой. С её точки зрения, социальным капиталом является совокупность ресурсов, которые становятся доступны индивидам только при наличии доверительных отношений при межличностных контактах и в различных социальных организациях и институтах [3].

Такие исследователи, как В. А. Сажина и А. Т. Коньков в своем исследовании также обращаются к понятию социальный капитал. По их мнению, социальный капитал — это некоторая совокупность социальных отношений, которые обладают определённой структурой и основываются на общепринятых и общеобязательных нормах и правилах. Соблюдение этих норм и правил способствует возможности получения индивидами доступа к всевозможным социальным благам и повышению эффективности их совместной деятельности [3].

В настоящее время проблема возникновения социального капитала в виртуальных социальных сетях вызывает довольно большой исследовательский интерес. Виртуальный социальный капитал — понятие довольно новое, однако весьма актуальное в нашем современном обществе, где главенствующее место занимают информационные технологии. Исходя из этого, сетевой капитал предоставил исследователям новое, весьма обширное поле для их научной деятельности.

Список литературы:

1. Блок М., Головин Н. А. Социальный капитал: к обобщению понятия // Вестник Санкт-Петербургского университета. Социология. 2015. №4. С. 99.
2. Большой толковый социологический словарь. Капитал. URL:<https://472.slovaronline.com/266-капитал> (дата обращения: 29.11.2020).
3. Бочарова Е. Е. Социальный капитал как психологический феномен // Известия Саратовского университета. Новая серия. Серия Философия. Психология. Педагогика. 2018. Т. 18. №4. С. 434
4. Бурдые П. Формы капитала / П. Бурдые // Экономическая социология. 2002. Т. 3. №5. С. 62
5. Власов Ф., Стебаков А. Социальный капитал, его виды и противоречия // Общество и экономика. 2016. №10. С. 20
6. Радаев В. В. Понятие капитала, формы капиталов и их конвертация // Экономическая социология. 2002. Т. 3. №4 С. 26

7. Руденко К. А., Федотова Е. И. Социальный капитал и его разновидности // Вестник института экономики и управления Новгородского государственного университета им. Ярослава Мудрого. 2016. №2 С. 61

Ворноскова Ю. А.

Проблема домашнего насилия в современном российском дискурсе

*Ворноскова Ю. А., студентка 3 курса {Социология}
Научный руководитель: Лапишинова К. В., кандидат социологических наук, доцент кафедры гуманитарных и социальных дисциплин
Государственное бюджетное образовательное учреждение высшего образования Московской области «Технологический университет имени дважды Героя Советского Союза, лётчика-космонавта А. А. Леонова»,
Королёв, Россия*

Россия — одна из немногих стран, где до сих пор не принят закон против домашнего насилия. Несмотря на то, что в нашем обществе мы все чаще слышим о женщинах, убитых или искалеченных своими мужьями. В статье исследуется отношение россиян к законопроекту «О профилактике семейно-бытового насилия в РФ». На сегодняшний день ситуация неоднозначна. Одни требуют ужесточить проект закона, другие же, наоборот, считают проект ненужным.

Ключевые слова: Домашнее насилие, женщины, жертва, семейные побои.

THE PROBLEM OF DOMESTIC VIOLENCE IN THE CONTEMPORARY RUSSIAN DISCOURSE

*Vornoskova Yu. A., 3rd year student {Sociology}
Scientific adviser: Lapshinova K.V., PhD in sociology, associate Professor of the Department of Humanities and social Sciences
State Educational Institution of Higher Education Moscow Region «LEONOV Moscow Region University of Technology», Korolev, Russia*

Russia is one of the few countries where a law against domestic violence has not yet been passed. Despite the fact that in our society we hear more and more of women killed or maimed by their husbands. The article examines the attitude of Russians to the draft law «On the prevention of domestic violence in the Russian Federation.» Today, the situation is ambiguous. Some demand

to toughen the draft law, while others, on the contrary, consider the draft unnecessary.

Keywords: Domestic violence, women, victim, family beatings.

Домашнее насилие является серьезной проблемой в России. Уже несколько месяцев разрабатывается законопроект о профилактике семейно-бытового насилия. Новый документ призван обеспечить защиту прав жертв, пострадавших в домашнем насилии, а также обеспечить помощь с социальной адаптацией и психологической реабилитацией.

К сожалению, в нашем обществе о домашнем насилии и побоях принято умалчивать. Стыдно признаться, так как негоже выносить сор из избы, а уж тем более признаться о том, что тебя бьют. Людям присущи ссоры и примирения, недопонимания существуют во многих семьях, но ситуация становится накаленной, когда появляются систематическое рукоприкладство в семье.

Именно бытовые ссоры и рукоприкладство чаще всего приводят к расстройству здоровья жертвы и убийству. По данным МВД за период с 2015 по первую половину 2019 года число женщин, погибших в семейно-бытовых конфликтах, составило 1 175 человек (см. таблицу 1).

Год	Число Жертв
2015	304
2016	352
2017	288
2018	253
2019 (первая половина)	115

Таблица 1. Общее число женщин, погибших в семейно-бытовых конфликтах

У нас не распространено обращение женщин в правоохранительные органы, но жертвы должны знать, как защищаться от побоев по закону.

Женщинам, которые оказались в опасности, важно знать, что они не одни, что помощь — рядом. В Москве круглосуточно работает экстренная психологическая помощь — в службе психологической помощи профессиональные психологи готовы в любое время выслушать, поддержать и ответить на волнующие вопросы. Также круглосуточно работает анонимный психологический чат.

В марте 2020 года количество звонков на всероссийский телефон доверия для женщин выросло на 24% по сравнению с февралем (2 537 обращений против 2 050 месяцем ранее) [1].

Есть множество ситуаций, которые по мнению мужчин являются воспламеняющим фактором для дальнейших действий со стороны агрессора в понимании домашнего насилия. Причины всегда найдутся: флиртвала с другим, не так посмотрела, постоянно «пилила» мужа, выражалась каким-то не таким тоном в его адрес или вовсе предъявляла требования. Любую ситуацию мужчина может повернуть в свою пользу и выставить жену с плохой стороны.

Но как уйти от мужа, если общество будто бы кричит о сохранении семейной ячейки? «Нельзя разрушать семью», «Нужно приложить все усилия, чтобы сохранить семью. Детям нужен отец», «Мужья всегда били своих жен, просто раньше не было модным уходить от них». Значит нужно терпеть, нужно поговорить и научиться быть лучше — тогда и муж перестанет поднимать руку, начнет уважать и вскоре все прекратится.

В итоге женщина начинает осознавать, что ей не хватает сил справиться со всей ситуацией и остается только смириться и терпеть. Жертва начинает копаться в себе, искать какие-то недостатки, пытается «исправиться», ищет тот самый выход, который поможет исправить тирана, но так и остается виновником всей ситуации, она смиряется, терпит боль и оскорбления. Самое страшное в этой ситуации то, что из-за постоянного стресса, попыток перекроить себя, не хватает сил, чтобы проанализировать ситуацию трезво. Зачастую, после побоев мужа начинают извиняться, уверять в преданности и женщина прощает. И если уж женщина уходит, то она вновь возвращается.

В конце 2017-го вызвала бурю эмоций история матери двух детей Маргариты Грачевой из подмосковного Серпухова. Из ревности, муж вывез жену в лес и отрубил кисти рук. Из-за жестокого поступка тирана приговорили к 14 годам тюрьмы и лишили родительских прав. Сама Маргарита рассказывала, что до того происшествия она неоднократно обращалась в полицию, сообщала об угрозах со стороны супруга, о том, что было избиение. Однако никто ее не услышал, и не было предпринято никаких мер.

Именно дело Грачевой стало началом для новой волны дебатов вокруг законопроекта о профилактике семейного насилия. Была создана специальная рабочая группа при Совете Федерации, в которую вошли известные юристы, борющиеся за права женщин. Наконец, 29 ноября 2019-го текст проекта нового закона был опубликован. И тут же вызвал море возмущений [2].

Как следует из законопроекта, под семейно-бытовым насилием подразумевается угроза или деяние, которое причиняет физическое или психи-

ческое страдание, наносит имущественный вред при условии, что оно не содержит признаки административного правонарушения или уголовного преступления. Также пострадавшие в домашнем насилии смогут обращаться в полицию с заявлением, и получить помощь в центрах психологической помощи или медицинских учреждениях, кризисных центрах и органах соцзащиты. Законопроект подразумевает создание системы, которая должна выявлять факты домашнего насилия, не подпадающие под статьи КоАП и УК РФ, защищать пострадавших и привлекать к ответственности агрессоров, устранять причины и условия возникновения бытового насилия [3].

Русская Православная Церковь выступила против законопроекта, считая, что там есть недоработки. Это делает принятие закона недопустимым. «Любое слово или действие в семье, между близкими людьми, в любой момент может быть использовано ими против друга. Такая ситуация послужит разрушителем для семейного образа жизни и традиционных семейных ценностей. Церковь считает, что граждане смогут использовать закон против своих родственников и близких с плохими намерениями. Мы не должны допускать того, чтобы в семейное пространство вторгались чужие люди».

По данным ВЦИОМ большинство жителей России — 70% — считают, что в стране нужен закон о домашнем насилии [4].

Многие против закона, так как считают, что это вмешательство третьей стороны, которая не спасет, а разрушит семью. Это не профилактика насилия, этот закон и есть «насилие» над семьей. Некоторые полагают, что закон является ненужным и вредным, потому что все возможные случаи нарушений в семейно-бытовой сфере учтены в административном и уголовном кодексах Российской Федерации. Нужно защищать и укреплять семью, а не вводить ювенальную юстицию. Новый законопроект может только усугубить имеющиеся демографические проблемы в России. В России уже есть Уголовный, Гражданский и Семейный кодекс, в котором прописано наказание за насилие в семье, поэтому он посеет лишь путаницу в существующее законодательство. Проблема насилия действительно существует, но это не повод давать государству право вторгаться в дела семьи, когда нет угрозы совершения преступления.

По словам члена Общественной палаты Элины Жгутовой, нездоровый ажиотаж вокруг законопроекта возник в том числе из-за того, что проблемы семейного насилия искусственно преувеличены: «Сначала говорилось о 14 тысячах убитых мужьями жен в год. Когда были отправлены официальные запросы в МВД, то выяснилось, что их не более 300. Каждая человеческая жертва — это трагедия. Но здесь речь идет о прямой фальсификации фактов. И, главное, нынешний законопроект не борется с основной причиной этих трагедий. По статистике, в 60% случаев убийства осуществ-

ляются в результате тяжелого алкогольного опьянения. Оставшиеся — это психические проблемы и наркология. Может быть, если мы начнем бороться с этими проблемами, то и проблема семейного насилия исчезнет?»

Список литературы:

1. ВЦИОМ оценил число одобряющих закон о домашнем насилии россиян // ВЦИОМ 2019. URL:<https://www.rbc.ru/rbcfreenews/5df7501a9a794772c9fa3659> (дата обращения: 26.12.2020).
2. Гальперин А. Кто и почему выступает против закона о домашнем насилии // РИА Новости 2019. URL:<https://ria.ru/20191208/1562071651.html> (дата обращения: 26.12.2020).
3. Джапаридзе М. ВЦИОМ: большинство россиян поддерживают принятие закона о профилактике домашнего насилия // ТАСС 2019. URL: <https://tass.ru/obschestvo/7354891> (дата обращения: 26.12.2020).
4. Сироткин К., Демурина Г. Депутаты предложили срочные меры борьбы с домашним насилием на изоляции // ВЦИОМ 2020. URL: <https://www.rbc.ru/society/22/04/2020/5e9f0a669a79478af08dfa86> (дата обращения: 26.12.2020).

Гусева И. И.

Стратегии микроанализа в пространстве современного социально-гуманитарного знания

*Гусева И. И., доктор философских наук, профессор
ГБОУ ВО МО «Технологический университет имени дважды Героя Советского Союза, летчика-космонавта А. А. Леонова», Королев, Россия*

Рассматривается роль микроанализа социального в современных социально-гуманитарных науках. Показана взаимосвязь стратегий исследования природного и социального микромира: в обоих случаях эти стратегии дают возможность открыть новые форматы «схватывания» реальности. Проанализировано методологическое значение принципа дополнительности Н. Бора в социально-гуманитарном знании на примере трактовки соотношения микро- и макроистории. Сделан вывод об эпистемологической специфике микроанализа социального.

Ключевые слова: микроанализ социального, стратегии научного исследования.

MICROANALYSIS STRATEGIES IN THE MODERN SOCIO-HUMANISTIC KNOWLEDGE CONTEXT

*Guseva I.I., Doctor of Philosophy, professor
State Educational Institution of Higher Education Moscow Region «LEONOV
Moscow Region University of Technology», Korolev, Russia*

Social microanalysis is viewed in the modern socio-humanistic sciences. The article presents the interrelation of strategies of nature and social microworld research: in both cases these strategies give an opportunity to explore new formats of «capturing» the reality. It analyzes the methodological meaning of N. Bohr's complementarity principle in the socio-humanistic knowledge through an example of interpretation of micro- and microhistory correlation. There is a conclusion drawn about the specificity of social microanalysis.

Key words: social microanalysis, scientific research strategies.

Исследование микромира социума и культуры, хотя и является одним из атрибутов исследовательских программ современных социально-гуманитарных наук и привносит новые смыслы в понимание специфики социально-гуманитарной рациональности, тем не менее, на наш взгляд, ещё не стало объектом развёрнутой методологической рефлексии. Мы имеем в виду рефлексия такого уровня, которая была осуществлена при открытии микромира в физике.

Проникновение в микромир и создание квантовой физики стало одним из главных сюжетов революции в естествознании на рубеже 19—20 вв. Мир частиц, которые физики с некоторой долей иронии называют «элементарными», открылся познающему человеку полным парадоксов и «несостыковок» с наглядным опытом, бывшим привычной опорой классической механики. Воображение учёных поражали не только удивительные и порой «абсурдные», по характеристике В. Гейзенберга, свойства этих загадочных объектов открытого ими нового уровня реальности, но и кардинальные изменения в представлениях о том, как нам открывается природа в квантово-механических экспериментах. Как известно, одним из главных итогов этих открытий стало формирование нового, неклассического типа научной рациональности.

В результате интенсивных дискуссий и столкновений различных интерпретаций квантовой механики были сформулированы идеи, которые и сейчас являются регулятивными в различных сферах научного поиска, причём не только в естествознании, но и в познании общества, культуры, истории. Прежде всего, это знаменитый принцип дополнительности Н. Бора, эвристический и методологический потенциал которого широко используется за пределами физики и давно приобрёл глобальный философско-мировоззренческий и эпистемологический смысл. Характерно, что специфика социально-исторической реальности даёт не меньше, если не больше «информационных поводов» для генерирования идеи дополни-

тельности, но исторически эта идея родилась в контексте фундаментальной революции в естествознании и теперь транслируется в социально-гуманитарные науки, становясь и в них работающей методологией.

Так, например, микроисторики активно используют идею дополнителности для трактовки взаимоотношений макро- и микроистории. Жак Ревель, один из корифеев этого движения, отмечал: «Честно говоря, не существует двух альтернативных версий государства как исторических реальностей: одна „макро“ и другая „микро“. Обе „истинны“, но ни одна из них не может быть признана полностью удовлетворительной, потому что конструирование государства нового времени проходит на разных уровнях, их сочленение, связь между ними предстоит идентифицировать и осмыслить» [4, с.252]. Однако в отечественной литературе существует и другая точка зрения, которую Н. Е. Копосов формулирует как «невозможность микроистории».

Основной аргумент Н. Е. Копосова в защиту этой «невозможности» состоит в том, что у микроистории нет своего особенного языка: она пользуется понятиями из традиционного макроисторического «словаря» [3, с.33]. Однако хотелось бы напомнить, что именно таким образом складывалась ситуация в квантовой механике, которая и положила начало принципу дополнителности. Для описания принципиально новых объектов использовались вполне традиционные понятия классической механики, только возникла необходимость, обоснованная Н. Бором, использовать два набора этих понятий [1, с.15]. В фундаменте квантово-волнового дуализма лежит ограниченность нашего языка, все «настройки» которого работают на макромир, поскольку существование человека, его опыт «монтируются» именно с этим уровнем мироздания. Физики отмечают, что если бы даже нечто похожее на объекты микромира вдруг встретилось бы нам в обыденном опыте, мы бы никогда не заметили и не поняли бы этого, поскольку не располагаем соответствующими опознавательными «инструментами» [2, с.30].

Онтологическим фундаментом микроанализа социального так же, как и в естествознании, является неоднородность, разноуровневость, дискретность реальности, в данном случае, реальности социально-исторической. Модель «структурной социальности», бывшая «несущей конструкцией» классической социальной науки, безусловно, не исчерпала свои возможности, но утратила монополию в трактовке социального порядка и его конституирующих принципов. Во времена «антропологического», «постмодернистского» и прочих «поворотов» и «вызовов» в социально-гуманитарных науках в поле зрения интенсивной методологической рефлексии оказалось заметное смещение исследовательских акцентов от устоявшихся макроструктур социального к локальному, индивидуальному, субъективному, повседневному. Именно эти ракурсы часто дают возможность увидеть, как складывался тот или иной социальный порядок, позволяя при этом зафик-

сировать то немаловажное обстоятельство, что зачастую концептуализация этих процессов осуществляется за счёт априорных схем, навязанных внешним образом культурно-исторической реальности. Так, например, под «микроскопом» историка это «методологическое принуждение» становится явным, не выдерживает «напора» фактов и утрачивает свою мнимую самоочевидность. Такого рода деконструкция внешних, чуждых жизненному опыту людей прошлого рубрикаций и выявление подлинных механизмов социальной динамики является одним из самых значимых результатов усилий микроисториков. Сошлёмся в этой связи на исследования С. Черутти, представляющие значительный интерес не только в собственно историческом, но и в философско-эпистемологическом плане. Анализируя процессы социопрофессиональной стратификации в Турине XVII — XVIII вв., учёный показывает, что нужно перевернуть «перспективу анализа» и, вместо отнесения к тем или иным социальным стратам «по умолчанию», изучить, как эти страты сформировались на пересечении индивидуальных траекторий в общей логике конструирования городского миропорядка [6, с.38].

Варьирование масштаба анализа вполне органично и для современной социологической науки. Попеременное использование, сочетание, «перекрёстное» применение макро- и микростратегий обусловлено неоднородностью социальной жизни, вписанностью личности в различные социальные контексты. Одним из главных результатов «микросоциологического вызова», если говорить о стратегиях исследования, стали актуализация и необычайная популярность качественных методов в социологии. Появился даже специальный термин: «качественная социология». Принципиально важна оценка последней — с точки зрения методологии — как микросоциологии [7, с.395]. Так, В. В. Семёнова, автор пионерской работы по этой проблематике в отечественной литературе, однозначно связывает статус гуманистической социологии и вырабатываемых ею качественных методов с переходом от макро- к микроанализу социальной жизни: «Микроанализ — это удобное „научное поле“, территория для исследований повседневного опыта как с точки зрения культурного дискурса, коммуникации, так и с точки зрения мотиваций и социально-психологических особенностей взаимодействия субъектов» [5, с.27].

Таким образом, стратегии микроанализа заняли прочное и вполне законное место в современном дискурсе социально-гуманитарных наук. Подчеркнём, что эти тенденции объединяют две культуры научного мышления. Речь идёт об исследовательском интересе к отдельному, сингулярному, индивидуальному и о переоценке так называемой «галилеевской» методологии как единственно возможной парадигмы научного поиска. Установка на поиск конкретного, неповторимого, исключительного, отличающая «науки о культуре» от точных наук, долгое время считалась позитивистами свидетельством, мягко говоря, некоторой «второсортности» гу-

манитарного знания. В контексте же постклассической рациональности этот научный путь рассматривается как вполне легитимный и, ещё раз подчеркнём, распространяется это признание не только на познание общества, но и на естествознание.

Отметим, что микрокурсы исследования в социально-гуманитарных науках, помимо смещения методологических акцентов, дают и нечто большее: насыщают эти науки «человеческим смыслом». Они дают возможность за грандиозными социальными конструкциями, слегка отодвинув их, увидеть конкретику жизненных миров, неповторимость присутствия человека в культуре и истории. Проблематизируя социальную реальность и открывая новые форматы её «схватывания», микроанализ даёт возможность исследовать социум и культуру через призму индивидуальных форм бытия социального. В этом, на наш взгляд, и заключается его эпистемологическая специфика.

Список литературы:

1. Бор Н. Атомная физика и человеческое познание. М.: Изд-во иностранной литературы, 1961.
2. Девис П. Суперсила. М.: Мир, 1989.
3. Копосов Н. Е. О невозможности микроистории // Казус: Индивидуальное и уникальное в истории. 1999 / Под ред. Ю. Л. Бессмертного, М. А. Бойцова. М., 1999.
4. Ревель Ж. Микроанализ и конструирование социального // Современные методы преподавания новейшей истории. М.: ИВИ РАН, 1996.
5. Семёнова В. В. Качественные методы: введение в гуманистическую социологию. М., 1998.
6. Черутти С. Социальный процесс и жизненный опыт: индивиды, группы и идентичности в Турине XVII века // Прошлое — крупным планом: Современные исследования по микроистории. СПб., 2003.
7. Ядов В. А. в сотрудничестве с В. В. Семёновой. Стратегия социологического исследования. Описание, объяснение, понимание социальной реальности. М., 1998.

Калачев К. А.

Социологический анализ восприятия общественно-политической идеологии в современной блогосфере представителями различных возрастных групп

Калачев К. А., студент 4 курса {Социология}

Научный руководитель: Кирилина Т. Ю., доктор социологических наук, профессор, заведующий кафедрой Гуманитарных и социальных дисциплин

Государственное бюджетное образовательное учреждение высшего образования Московской области «Технологический университет имени дважды Героя Советского Союза, лётчика-космонавта А. А. Леонова», Королёв, Россия

Данная статья представляет собой анализ полученных с помощью анкетного опроса эмпирических данных исследования отношения к социально-политическим блогерам представителей различных социальных групп. Специфика представленных социологических данных заключается в разностороннем представлении отношения представителей разных возрастных групп к проявлениям социально-политической идеологии внутри блогосферы. Автор делает вывод, что в современной России социально-политическая блогосфера, хоть и являясь существенным и важным «игроком» на арене Интернет-пространства, все же остается не до конца понятой и принятой со стороны общественности.

Ключевые слова: блогосфера, блог, идеологические проявления.

SOCIOLOGICAL ANALYSIS OF PERCEPTION OF SOCIO-POLITICAL IDEOLOGY IN THE MODERN BLOGOSPHERE BY REPRESENTATIVES OF VARIOUS AGE GROUPS

*Kalachev K.A., 4th year student {Sociology}
Scientific adviser: Kirilina T. Yu., Doctor of Sociology, professor,, the Head of the Department of Humanities and social disciplines
State Educational Institution of Higher Education Moscow Region «LEONOV Moscow Region University of Technology», Korolev, Russia*

This article is an analysis of empirical data obtained by means of a questionnaire survey on the attitude of representatives of various social groups to socio-political bloggers. The specificity of the presented sociological data consists in a versatile representation of the attitude of representatives of different age groups to the manifestations of socio-political ideology within the blogosphere. The author concludes that in modern Russia, the socio-political blogosphere, although being an essential and important «player» in the arena of the Internet space, still remains not fully understood and accepted by the public.

Key words: blogosphere, blog, ideological manifestations.

Хотя термин «блог» (который относится к регулярно обновляемому персональному веб-сайту с публикациями, появляющимися в обратном хронологическом порядке) существует с 1997 года, политический блоггинг является более поздним явлением. В период становления информационного общества особую актуальность приобретают вопросы теории и практики

массовой коммуникации и её новых высокотехнологичных форм. Ввиду событий последних лет можно сказать, что блоги становятся катализатором многих общественно-политических событий в мире, приносят в них серьезные изменения и становятся новым явлением и вектором жизни. Блоги живут по своим еще не изученным законам и уже превратились в социальное явление, распространяющее свое влияние на многие сферы человеческой жизни. Журналисты, политики, врачи, психологи, литераторы, люди науки, студенты и школьники, учителя и родители, даже президент России — практически все слои населения причастны к блогам: или ведут их, или хотя бы активно читают. С момента популяризации блогов было много сравнений их со СМИ, попыток отождествления или, наоборот, опровержения идентичности. Мы сопоставим основные функции и характеристики деятельности СМИ и блогов, чтобы постараться прояснить также отношения, сложившиеся между этими двумя информационными структурами. Современная блогосфера — явление относительно новое, так как ее появление связано с исключительным ростом и повсеместным развитием сети Интернет. Что касается научного определения, то блогосфера — это совокупность всех блогов, представляющая собой сообщество или социальные сети участников блогов [1]. То есть, для точного восприятия такого феномена как блогосфера, стоит отталкиваться от того, что это в первую очередь сеть, составные элементы которой зачастую не имеют взаимосвязей, но, в то же время, централизованы относительно какой-либо Интернет-площадки.

С целью изучения отношения к социально-политическим блогерам представителей различных социальных групп, нами было проведено социологическое исследование, проходившее в форме анкетирования, с участием 130 респондентов в возрасте от 16 до 48 лет. Гендерный состав участников данного исследования: 55,4% респондентов женского пола, 44,6% мужского пола (Рис.1).



Рисунок 1. Распределение респондентов по полу (в % от общего числа опрошенных)

Участники опроса были разделены на две возрастные категории: доля респондентов в возрасте 31 года и старше составила 49,2%, а доля респондентов до 31 года — 50,8% (Рис.2).

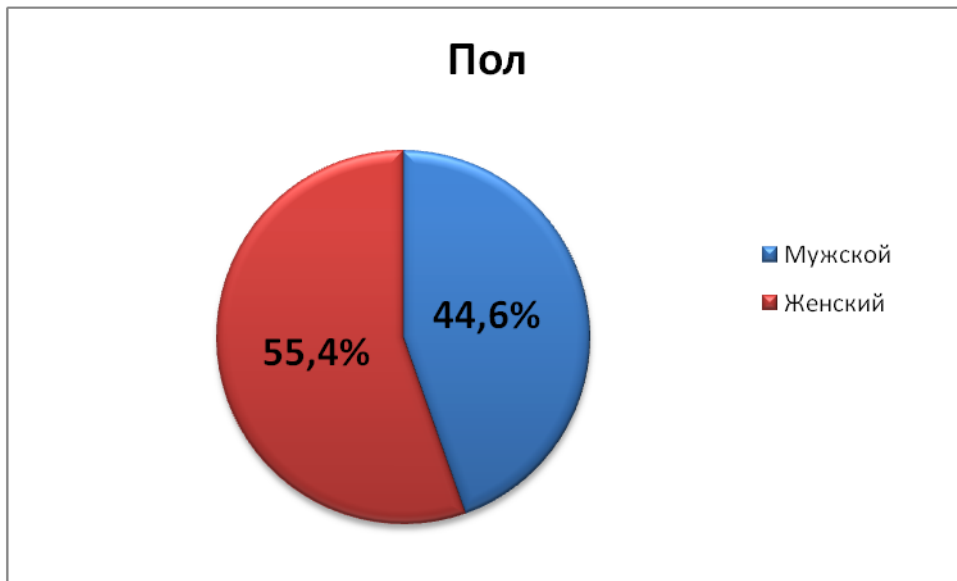

Рисунок 2. Распределение респондентов по возрастным категориям (в % от общего числа опрошенных)

Подавляющее большинство респондентов (82,3%) не придерживаются конкретной политической идеологии. Доли приверженцев консерватизма и либерализма одинаковы (по 7,7%). Лишь 2,3% опрошенных придерживаются коммунистической идеологии (Рис.3).

Политическая идеология

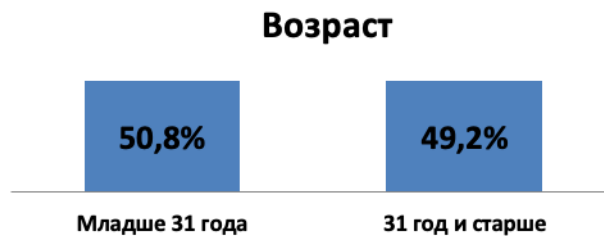

Рисунок 3. Распределение респондентов по приверженности политической идеологии (в % от общего числа опрошенных)

После успешной характеристики выборочной совокупности данного исследования, стоит перейти к представлению конкретных социологических данных, на основе которых можно сделать определенные выводы, связанные с идеологической стороной функционирования социально-политической блогосферы.



Рисунок 4. Распределение ответов респондентов на вопрос «Чего по-Вашему не хватает современным общественно-политическим блогерам?» (в % от общего числа опрошенных)

Наиболее частым недостатком современных блогеров, по мнению респондентов, является нехватка *компетентности* и *объективности*. Данное критическое отношение к деятельности социально-политических блогеров со стороны аудитории чаще всего обусловлено общим недоверием к той информации, которая представлена в том или ином блоге.

Считаете ли Вы, что современные общественно-политические блогеры доносят информацию чересчур субъективно?



Рисунок 5. Распределение ответов респондентов на вопрос «Считаете ли Вы, что современные общественно-политические блогеры доносят информацию чересчур субъективно?» (в % от общего числа опрошенных)

Повышенный уровень субъективности в процессе деятельности социально-политических блогеров отметило большинство респондентов (71%). Данный статистическое распределение подтверждает то, что у современной общественности сложилось неоднозначное отношение как к деятельности социально-политических блогеров, так и к контенту, содержащемуся в их блогах.



Рисунок 6. Распределение ответов респондентов на вопрос «Считаете ли Вы, что современные блогеры являются одним из основных институтов формирования общественного мнения?» (в % от общего числа опрошенных)

В то же время большинство респондентов (69,2%) считает современных блогеров важным институтом формирования идеологии и общественного мнения. Данный факт подтверждается тем, что именно блогеры, являющиеся лидерами мнений и занимающие важную нишу в создании и развитии структур социально-политической сферы жизни общества, оказывают большое влияние на массы посредством своей субъективной интерпретации вопросов социального и политического характера, являющихся определенными информационными поводами для создания контента.

Для того чтобы дать определенную оценку уровня восприятия общественностью деятельности социально-политических блогеров относительно формирования идеологических аспектов функционирования социума и их деятельности в общем смысле понимания ее важности, нужно обратиться к статистическим данным, представленным в виде отношения между переменными, характер которого отражен в критерии Хи-квадрат Пирсона.

Отношение к блогерам-обозревателям социально-политических событий	Отношение к агитационной рекламе от блогеров
Принимается гипотеза Н1 (статистическая зависимость присутствует ($P < 0,05$))	Принимается гипотеза Н0 (статистическая зависимость отсутствует ($P > 0,05$))
Значение P: 0,009	Значение P: 0,857

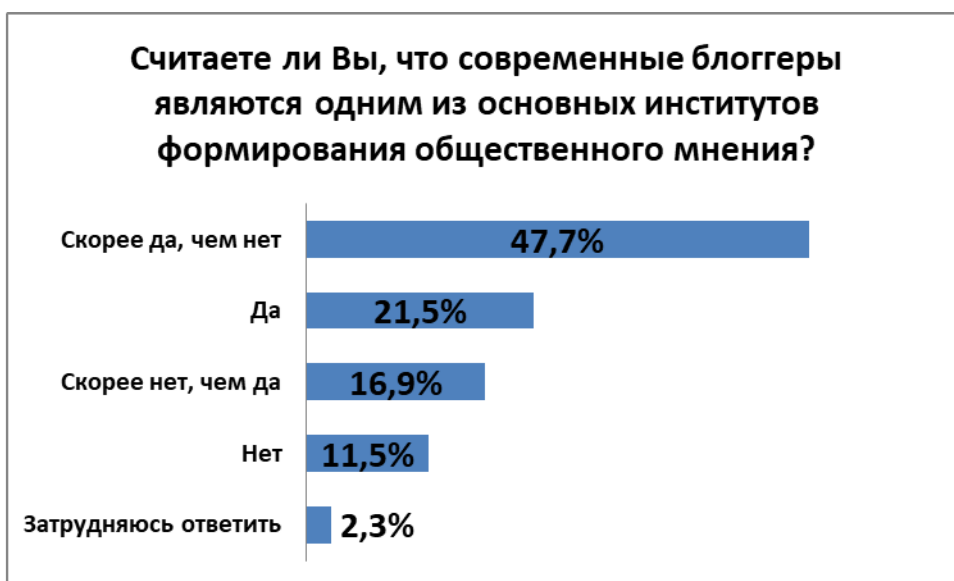
По данным таблицы переменная «Возраст» *имеет* статистически значимую связь с переменной «Отношение к блогерам-обозревателям» и *не имеет* статистически значимой связи с переменной «Отношение к агитационной рекламе от блогеров». Таким образом, подтвердив статистически связь между возрастом и отношением к деятельности современных блогеров-обозревателей социально-политических событий, можно сделать вывод, что ключевым фактором в формировании субъективной оценки как деятельности всей современной социально-политической блогосферы, так и ее влияния на формирование и зарождение новых идеологических суждений и знаний внутри информационного общества является возраст субъекта. Чем старше человек, тем более консервативны его взгляды по отношению к развивающемуся феномену социально-политической блогосферы, выражающиеся в определенном недоверии к сущности деятельности блогеров, а также к их роли в процессе становления специфической идеологической формации внутри всего компьютеризированного социума, важной частью которого является все Интернет-сообщество.

При рассмотрении эмпирических данных, полученных путем Интернет-опроса, были сделаны определенные выводы относительно субъективных отношений к социально-политической блогосфере и ее роли в становлении идеологии всего общества:

— Современные блогеры, являясь общепринятыми активными участниками социально-политической жизни общества, чаще всего не имеют какой-либо существенной поддержки собственной деятельности со стороны своей аудитории.

— Отношение к их деятельности не всегда положительное, часто сопровождается критикой, а уровень доверия той информации, что содержится в их блогах, часто низок отчасти из-за недостаточной компетентности и объективности автора.

Данные выводы свидетельствуют о том, что в современной России социально-политическая блогосфера, хоть и являясь существенным и важным «игроком» на арене Интернет-пространства, все же остается не до конца понятой и принятой со стороны общественности. Обусловлено данное недоверие низким уровнем вовлеченности аудитории в процессы формирования и развития блогосферы в восходящем порядке, неопределенностью в сфере информационного поля социальной и политической жизни общества, неоднозначностью тех информационных поводов, представленных в блогах основных акторов социально-политической блогосферы, а также недостаточностью развития информированности о всей инфраструктуре блогинга в России.

Список литературы:

1. Близняк Р. З., Герасимов И. А., Хлыбов А. С. Блогосфера как часть коммуникационного пространства региона (на примере Краснодарского края) // Вестник Московского университета. Серия 12. Политические науки. — 2016. — № 2. — с.4.

Кирилина Д. В.

Влияние гендерных различий на семейный уклад и распределение домашних обязанностей

Кирилина Д. В., студентка 4 курса {Социология}

Научный руководитель: Кирилина Т. Ю., доктор социологических наук, профессор, заведующий кафедрой гуманитарных и социальных дисциплин

ГБОУ ВО МО «Технологический университет имени дважды Героя Советского Союза, летчика-космонавта А. А. Леонова» Королев, Россия

В статье рассматриваются гендерные исследования и их роль в становлении общества, ценности и приоритеты супругов по отношению к семье. Автор отмечает важность определения семейных принципов для каждого из супругов, а также выявление наиболее распространённых типов семьи на основе распределения ролей и обязанностей между супругами. В статье делается вывод, что в настоящее время практически наравне представлены семьи эгалитарного и патриархального типов. При всем этом присутствует равноправие, и семья строится в первую очередь на любви, взаимопонимании и заботе.

Ключевые слова: Семья, гендерные исследования, домашние обязанности, дискриминация, права и возможности, тип семьи, дети, обязанности по дому, женские и мужские обязанности, роли в семье, семейные ценности, основа семейных отношений.

THE INFLUENCE OF GENDER DIFFERENCES ON FAMILY LAYOUT AND THE DISTRIBUTION OF HOUSEHOLD RESPONSIBILITIES

Kirilina D.V., 4th year student {Sociology}

Scientific adviser: Kirilina T.Y., Doctor of Sociology, professor, the Head of the Department of Humanities and Social Sciences, State Educational Institution of Higher Education Moscow Region «LEONOV Moscow Region University of Technology», Korolev, Russia

The article examines gender studies and their role in the formation of society, the values and priorities of spouses in relation to the family. The author notes the importance of defining family principles for each of the spouses, as well as identifying the most common types of family based on the distribution of roles and responsibilities between the spouses. The article concludes that at present, families of egalitarian and Patriarchal types are almost equally represented. At the same time, there is equality, and the family is built primarily on love, mutual understanding and care.

Key words: Family, gender studies, household responsibilities, discrimination, rights and opportunities, family type, children, household responsibilities, women's and men's responsibilities, family roles, family values, the basis of family relationships.

На протяжении многих лет гендерные исследования были нацелены в основном на женское население, потому что в течение длительного времени женщины жили в ущемленных обстоятельствах. Имеется в виду, что они не владели большинством гражданских прав, также у них было зависимое положение от мужчин. Стимулом к изменению такой ситуации послужили перемены в экономической сфере, когда женское население на-

чинало занимать позиции трудоустроенных граждан. После этого, когда трудоспособное женское население было занято в промышленном производстве, произошло переосмысление своих прав, возможностей и обязанностей, и женщины стали приносить большой вклад в различные сферы общества. [5; 2]

В восьмидесятые годы XX века зарубежные страны стали проводить гендерные исследования, в которых делался акцент в первую очередь на женщинах, их труде и их функционировании в обществе. Со временем, информация пополняется путем проведения гендерных исследований, и итоги данных исследований занимают одну из главных ролей в образовании и воспитании нового поколения, а также их социализации, в изменениях и регулировании управленческих решений и в других сферах человеческой жизни. [2]

Гендерные исследования особое внимание уделяют положению женщин в обществе, проблемам дискриминации в зависимости от гендерных признаков, профессиональной занятости женщин в трудовой сфере, гендерным ролям [4].

Также исследования, в которых главное внимание отдается феномену семьи, считаются актуальными, так как занимают значимые позиции в формировании общества. В рамках социологии семьи изучается типология семьи, положение женщин в семье и её роли, отношение к рождению детей, распределение домашних обязанностей в семье, и современное положение женщин в трудовой сфере. Все исследуемые проблемы оказывают большое влияние на формирование современной семьи и её благополучие [1; 4].

Указанные проблемы анализировались в ежегодных опросах проводимых О. Н. Калачиковой и М. А. Груздевой, в период с 2011 года по 2017 год, с участием полутора тысячи человек старше 15 лет. В равном количестве были представлены мужчины и женщины. По данным проведённых исследований было зафиксировано, что в зарегистрированном браке состояли 390 мужчин, в то время как среди замужних женщин этот показатель достигал 441. [2]

Согласно данному исследованию, у супругов по истечению времени не меняются представления о ценностях, и наиболее важной жизненной ценностью является счастье и дружба в семье (мужчины — 83,9%; женщины — 87,1%). Далее по значимости идет здоровье и родительство (примерно 75%), а на третьем месте в важности жизненных ценностей стоят деньги и карьера (около 30%). Из этого следует вывод, что люди в наибольшей степени ценят свою семью и спокойствие в ней, которое можно достичь путем правильного воспитания, установок и жизненных позиций, нежели иметь деньги или просто любимую работу [1; 2; 3].

Помимо этого, респонденты утверждают, что основу их семейных отношений составляет любовь и уважение друг к другу (женщины — 82,2%;

мужчины — 74%), а деньги являются лишь второстепенным составляющим благополучия брачных отношений в семье (мужчины — 28,7%; женщины — 33,9%). [2, 6]

В исследовании, проведенном Ж. К. Шайкеновой, анализировалось распределение домашних обязанностей между супругами. В опросе приняло участие 10,000 респондентов. Так, по результатам опроса можно утверждать, что женщина в большей степени заботится о здоровье членов семьи (женщина — 41,9% мужчина — 5,1%). Также покупка продуктов (женщина — 32,7%; мужчина — 9%), приготовление еды (женщина — 66,6%; мужчина — 6,9%), уборка по дому (женщина — 68,2%; мужчина — 5,6%) и стирка/глажка (женщина 81,7%; мужчина — 6,9%) являются преимущественно женскими обязанностями. Мужскими обязанностями считается ремонт дома и техники (мужчина — 75,6%; женщина — 8,9%) [6].

С целью изучения особенностей совмещения семейных и профессиональных обязанностей, в марте 2020 года нами было проведено социологическое исследование, проходившее в форме анкетирования. В опросе приняло участие 150 респондентов в возрасте от 18 до 63 лет. В результате этого исследования было выявлено, что около половины респондентов (45%) имеют эгалитарную семью, основанную на равноправии. Почти у четверти опрошенных (24,6%) присутствует патриархальный тип семьи. Наименьшее число респондентов отметило, что у них матриархальная семья — 7,4%. (Табл. 1)

	Обязанности по дому	%
1	Эгалитарная семья	30%
2	Нет своей семьи	30%
3	Патриархальная семья	24,6%
4	Неполная семья	8%
5	Матриархальная семья	7,4%

Таблица 1. Распределение ответов на вопрос: «Какой у Вас тип семьи?»

Также в ходе данного исследования выяснилось, что более половины респондентов (56,7%) выполняют обязанности по дому потому, что любят чистоту и порядок в доме. Более четверти опрошенных (29,3%) занимаются уборкой поскольку это необходимость, от которой нельзя избавиться. Одинаковое количество опрошенных указали, что их привлекает домашний труд и им нравится заниматься делами по дому (5,3%) (Табл. 2)

	Причина выполнений домашних обязанностей	%
1	Потому что люблю домашнюю еду, чистоту и порядок в доме	56,7%
2	Это необходимость, от которой не избавишься	29,3%
3	Меня этот труд привлекает, нравится что-то делать по дому	5,3%
4	Я не занимаюсь домашними делами	5,3%
5	Затрудняюсь ответить	3,3%

Таблица 2. Распределение ответов на вопрос: «Почему Вы занимаетесь домашними делами?»

Более половины опрошенных (54%) не хотят заниматься только домашними делами. Противоположного мнения придерживаются около четверти респондентов (22,7%). И лишь 7,3% ответили, что на данный период они занимаются только делами по дому. (Табл. 3)

	Желание заниматься только домашними обязанностями	%
1	Да	22,7%
2	Нет	54%
3	В настоящее время занимаюсь только домашними делами	7,3%
4	Затрудняюсь ответить	16%

Таблица 3. Распределение ответов на вопрос: «Хотели бы Вы заниматься только домашними делами, если будет такая возможность (например, пассивный доход)?»

Подводя итоги, можно сделать вывод о том, что в настоящее время практически наравне представлены семьи эгалитарного и патриархального типов. При всем этом присутствует равноправие, и семья строится в первую очередь на любви, взаимопонимании и заботе. Люди стараются слышать друг друга и поддерживать, а деньги не являются главным составляющим семейных отношений. Также члены семьи стараются делить между собой обязанности по дому, но все равно в основном домашний труд лежит на плечах женщины.

Список литературы:

1. Калабихина И. Е., Шайкенова Ж. К. Затраты времени на домашнюю работу: детерминанты гендерного неравенства // Мониторинг общественного мнения: экономические и социальные перемены. 2019. — №3, — С. 261–285.
2. Калачикова О. Н., Груздева М. А. Гендерные стереотипы в современной семье: женщины и мужчины // Женщина в российском обществе. 2019. — №1. — С. 64–76.

3. Лукьянова А. Л. Неравенство в распределении занятости между российскими домашними хозяйствами // Экономический журнал ВШЭ. 2016. Т. 20. №3. С. 415–441.

4. Макаренцева А. О., Бирюкова С. С., Третьякова Е. А. Представления мужчин и женщин о затратах времени на работу по дому // Мониторинг общественного мнения: экономические и социальные перемены. 2017 — №2. — С. 97–114.

5. Чаленко. Е. А. Развитие представлений современной социологии о направлениях гендерных исследований // В сборнике: Социально-гуманитарные проблемы образования и профессиональной самореализации. 2016. — С. 51–55.

6. Шайкенова Ж. К. Гендерное неравенство в распределении домашних обязанностей // Вестник Московского университета М. В. Ломоносова. 2019. — №2. — С. 158–186.

Когтева Е. В., Когтева У. А.

Диверсификация форм занятости населения в современных условиях

Когтева Е. В., кандидат социологических наук, доцент кафедры иностранных языков

Когтева У. А., специалист кафедры иностранных языков

*Государственное бюджетное образовательное учреждение высшего образования Московской области «Технологический университет имени дважды Героя Советского Союза, лётчика-космонавта А. А. Леонова»,
Королёв, Россия*

Статья посвящена вопросам диверсификации форм занятости, в том числе росту нетипичной занятости, наблюдающемуся в последнее время и связанному с развитием цифровых технологий. Анализируются данные российских и европейских исследований по данной тематике.

Ключевые слова: нетипичные формы занятости, цифровые технологии, рынок труда.

DIVERSIFICATION OF FORMS OF EMPLOYMENT IN MODERN CONDITIONS

Kogteva E.V., PhD {Sociology}, associate professor of the Department of Foreign languages

Kogteva U.A., specialist of the Department of Foreign languages

The article deals with the issues of diversification of forms of employment such as the increase of atypical employment observed recently and associated with the development of digital technologies. The data of Russian and European surveys are analysed.

Key words: atypical forms of employment, digital technologies, labour market.

На сегодняшний день не существует чёткого общепринятого определения понятия «атипичная или нетипичная занятость». Под нетипичной занятостью понимаются все формы занятости, отличающиеся от стандартной модели занятости по найму на полный рабочий день с бессрочным контрактом. Огромную роль в интенсификации данного процесса сыграло развитие цифровых технологий, и как следствие, появление новых возможностей более гибкой организации труда. Применение таких форм организации трудовых отношений становится важным элементом стратегии предприятий, которая позволяет им регулировать численность работников в зависимости от изменений экономической конъюнктуры, тем самым сокращая расходы.

По данным исследования Ready for Change 2020, проведённого компанией ManpowerGroup, полная занятость остается преобладающей в предпочтениях респондентов, однако выявлен значительный рост интереса (более чем двукратный) к нетипичным формам занятости. Работа по совместительству интересует сотрудников более чем в 4 раза по сравнению с прежним уровнем, частичная занятость в 3.7 раза (Рисунок 1).



Рисунок 1. Отношение к типу занятости (по данным исследования Ready for Change 2020)

Одной из наиболее распространённых нетипичных форм занятости считается частичная занятость, резко выросшая за последние четыре года, по данным Евростата, причём, наполовину за счет увеличения этого показателя среди молодежи в возрасте до 25 лет. Одной из основных причин роста частичной занятости во всех возрастных категориях является продолжающееся образование и профессиональная переподготовка. Отмечается также, что доля женщин, занятых неполный рабочий день остаётся стабильной последние 5 лет и составляет 31% от общего числа занятых в трудовой деятельности. В то же время, количество мужчин, занятых неполный рабочий день, увеличивается, причём, главным образом среди лиц старше 50 лет.

В последнее время отмечается рост временной занятости или работы по срочным контрактам, что обусловлено различными факторами, в первую очередь экономическими, такими как нестабильность, социальными, нехваткой рабочих мест. Однако, отмечается рост числа тех, кто сделал самостоятельный выбор в пользу неполной занятости.



Рисунок 2. Причины неполной занятости мужчин и женщин в Евросоюзе в 2019 году, в % (по данным Евростата, LFS (Statbel))

Из рисунка 2 видно, что вынужденный неполный рабочий день, вызванный изменениями на рынке труда, является наиболее значимой категорией среди всех респондентов, независимо от пола. Вторым по значимости фактором перехода на неполный рабочий день среди женщин являются семейные обстоятельства, в то время как у мужчин это особенности определенных социальных статусов (25 и 23% соответственно). Следующим важным для всех респондентов вариантом ответа является компромиссный рабочий день, представляющий собой компромисс между выигранным за счет неполного рабочего дня свободным временем и упущенным доходом [7].

По данным Евростата, только 22% опрошенных работников, занятых на временной работе, отметили, что это был их выбор, в то время как 78% считают своё положение вынужденным, в связи с отсутствием постоянной работы. Доля временных рабочих мест также очень высока среди впервые нанятых. Так в 2019 году чуть менее половины всех заключённых трудовых договоров (46%) составили срочные или временные контракты, из которых только каждый второй превратится в бессрочный [7].

Для временной занятости в возрасте 20–29 лет также характерна высокая доля краткосрочных контрактов. Четверть молодых людей имеют контракты на срок менее одного месяца, почти половина из них имеют контракты на срок менее шести месяцев. Это свидетельствует о весьма

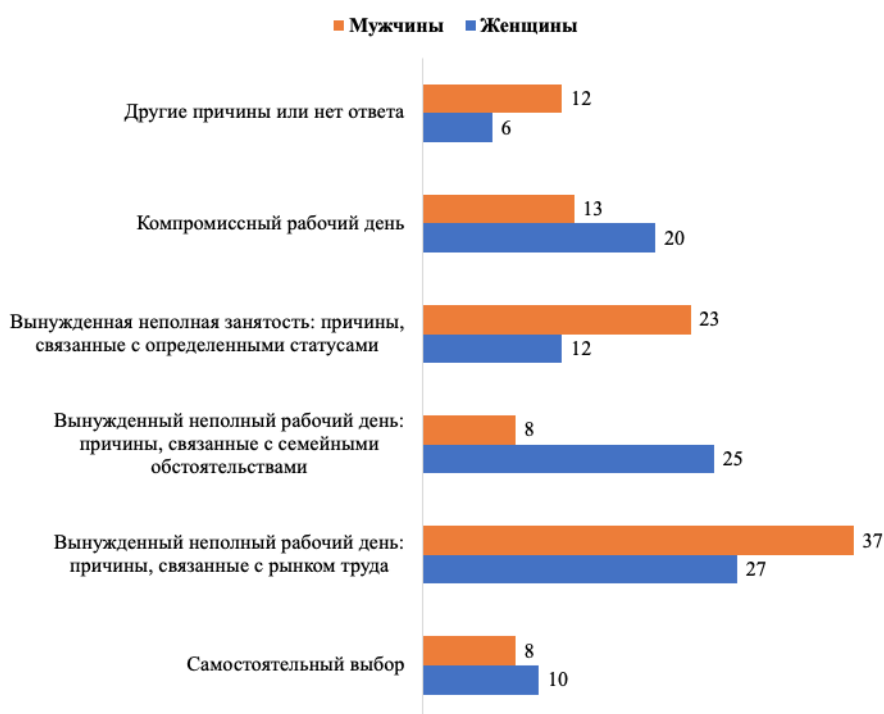
ограниченном круге временных контрактов и указывает на последствия с точки зрения нестабильности. Стоит отметить некоторые особенности отраслевой занятости молодежи. Меньше всего молодые люди заняты в государственной администрации (7%), образовании (8,5%) и промышленности (10%). Чаще всего молодые люди заняты в сфере торговли, сервиса, социального обеспечения и IT технологий. Рост временной занятости среди молодежи ускорился с 2015 года: он вырос на 50% в период с 2015 по 2019 год (+38% у мужчин, +62% у женщин) [7].

Ещё одной формой нетипичной занятости населения стал, в последнее время, заёмный труд, под которым понимаются трехсторонние отношения работника, агентства и работодателя-пользователя, при которых работник фактически «сдаётся напрокат» и направляется агентством для осуществления своих трудовых обязанностей к работодателю.

Эта практика получила широкое распространение сначала в США, а потом в странах Западной Европы. В 2008 г. в ЕС была принята Директива о труде в агентствах временной занятости, посвященная проблеме заемного труда, основной идеей которой является запрет дискриминации «заемных» работников по отношению к обычным. В Концепции правового регулирования заемного труда выделяется четыре, так называемые схемы применения заемного труда, а именно аутстаффинг, аутсорсинг, лизинг персонала и подбор временного персонала [6].

В России использование заемного труда на законных основаниях невозможно, так как, исходя из положений Трудового кодекса РФ, трудовое правоотношение — это отношение между двумя, а не тремя сторонами. В России вопрос о возможности легализации использования заемного труда вызывает серьезные споры как между учеными в области трудового права, так и между профсоюзами, объединениями работодателей, представителями государственной власти и общественных организаций. На данный момент заемный труд запрещен, однако закреплена схожая конструкция предоставления персонала. Введение данной конструкции позволяет говорить о том, что российское трудовое право трансформируется в ответ на социальные изменения [4].

Одной из новых форм занятости населения, получившей широкое распространение в последнее время, стала удалённая или телеработа. Этот термин был введён в научный оборот Джеком Ниллесом. Несомненными лидерами по количеству «телеработников» признаны США и страны Западной Европы. Однако, в условиях пандемии и длительной изоляции глобального масштаба, именно эта форма трудовой деятельности оказалась наиболее эффективной во всех странах, а в некоторых случаях единственно возможной.

Удалённая форма работы предполагает, что работник выполняет свои обязанности не на территории работодателя и может работать из любого

места, имеющего доступ к сети интернет. и использует для работы и общения с руководством сеть интернет. Этот тип занятости мало дифференцируется в зависимости от возраста и одинаково распространён в возрасте от 20 до 55 лет, не значительно отличаясь в сторону уменьшения среди шестидесятилетних. Но не только ситуация с Covid 19 изменила положение дел.

На уровне Европейского Союза социальными партнерами было заключено Рамочное соглашение о телеработе между Европейской комиссией и европейскими объединениями профсоюзов и работодателей.

С 1 января 2021 года в России вступает в силу Федеральный закон «О внесении изменений в Трудовой кодекс Российской Федерации в части регулирования дистанционной (удаленной) работы...», предусматривающий три варианта удалённой занятости работника: на постоянной основе, временно (непрерывно в течение определенного договором срока, не превышающего шести месяцев) и периодически (при условии чередования периодов дистанционной работы и работы на стационарном рабочем месте). Согласно закону, понятия «дистанционная» и «удалённая» работа являются официальными синонимами [5].

Согласно данным аналитического доклада ВЦИОМ и Social Business Group, доля россиян, работающих удаленно увеличилась в восемь раз. Так, если до пандемии в таком режиме работали 2% россиян, то на сегодняшний момент частично или полностью удаленно работают 16% опрошенных. Авторы исследования отмечают, что среди работающих удаленно 60% составляют специалисты с высшим образованием, представляющие бюджетную сферу, 47% из которых работают полностью удаленно, а 13% частично. При этом в коммерческом секторе на удаленный режим работы была переведена половина опрошенных (51%) [1].

По данным Еврокомиссии уже в 2019 году количество работающих дистанционно увеличилось вдвое по сравнению с 2010 годом, а наибольшая доля сотрудников, работающих на дистанционной основе, приходилась на информационно-коммуникационные технологии (45%), финансы (39%), специализированные, научно-технические услуги (32%), различные услуги для частных лиц, как коммерческих, так и нерыночных (27%) и государственное управление (19%). Отмечалось также, что в 2019 году примерно каждый пятый сотрудник имел опыт работы на дому, однократный или регулярный, причём абсолютное большинство из них (81%) работали иногда, нерегулярно. В настоящее время ситуация кардинально изменилась, сделав удалённую форму занятости одной из самых востребованных, особенно среди интеллектуальных профессий.

Одной из новых форм занятости, появившихся в России в последнее время, можно назвать самозанятость, подразумевающая деятельность граждан, предлагающих услуги или продающих товары, над производ-

ством которых трудились сами, не являясь трудоустроенными в какой-либо организации, а также зарегистрированными в качестве индивидуальных предпринимателей. Важно отметить, что данная категория граждан не привлекает для продажи товаров или при оказании услуг третьи лица, то есть они работают исключительно самостоятельно [2].

По данным ФНС, каждый день в качестве самозанятых регистрируются 3,5 тыс. человек, а их общая численность, составлявшая в конце 2019 года всего 330 тыс. россиян, достигла в 2020 году 1 млн. По оценкам Росстата, средний возраст самозанятых составляет 30–40 лет, а 0,6% от их общего числа (6,5 тыс.) — младше 18 лет [3].

Отдельно стоит отметить, что существуют такие формы занятости, которые формально не выражены, носят скорее случайных характер и заключаются в выполнении разовой работы без заключения договора.

В последнее время отмечается также рост интереса к фрилансу, который в России пока не регулируется специально, в то время как в Европейском союзе, например, он представляет собой отдельную категорию «независимых работников».

По оценкам Росстата, труд около трети всех работающих можно отнести к нетипичным формам занятости и эта цифра постоянно увеличивается. Это обусловлено социальными изменениями, влекущими за собой необходимость модификации трудовых отношений, прекративших полностью удовлетворять потребности, в первую очередь, компаний.

Процесс диверсификации на сегодняшний момент не закончен, а наоборот появляются все новые формы занятости, получают своё распространение и как всё новое, считаются одновременно и прогрессивными, отвечающими духу времени, и неустойчивыми, проблемными, как на уровне компаний, так и в глобальном масштабе. С одной стороны, их появление оказывает влияние на экономику в целом и трансформирует её, с другой стороны, вызывает необходимость соблюдения прав работающих и защиту их интересов.

Список литературы:

1. ВЦИОМ: число работающих удаленно россиян во время пандемии возросло в восемь раз [Электронный ресурс]. — URL: <https://tass.ru/ekonomika/8478435> (дата обращения: 10.12.2020 г.)

2. Приженникова А. Н., Коляда Герман Юрьевич Самозанятость как разновидность нестандартной занятости: Актуальные вопросы // Образование и право. — 2019. — №12. — С.83–93

3. Самозанятость как симптом самоизоляции [Электронный ресурс]. — URL: <https://www.rbc.ru/newspaper/2020/08/31/5f479f9a9a7947f30cef78b0> (дата обращения: 8.12.2020 г.)

4. Стяжкина Л. А. Нетипичные формы занятости // Молодой ученый. — 2019. — №29 (267). — С. 102–106.

5. Федеральный закон от 08.12.2020 г. №407-ФЗ «О внесении изменений в Трудовой кодекс Российской Федерации в части регулирования дистанционной (удаленной) работы и временного перевода работника на дистанционную (удаленную) работу по инициативе работодателя в исключительных случаях» [Электронный ресурс]. — URL: <http://kremlin.ru/acts/bank/46184> (дата обращения: 10.12.2020 г.)

6. Чукреев А. А. Совершенствование правового регулирования заемного труда в России // Вестник Пермского университета. — 2015. — Выпуск 2 (28). — С. 106—117.

7. Valenduc G., Vendramine P. Baromètre 2019: De la qualité de l'emploi et du travail. — Louvain, 2020. — 68 p. DOI: 10.13140/RG.2.2.35941.83689

Козлова О. В.

Агенты социализации в детских оздоровительных лагерях Подмосковья: социологический анализ

Козлова О. В. студентка 4 курса {Социология}

Научный руководитель: Лапишинова К. В., кандидат социологических наук, доцент кафедры гуманитарных и социальных дисциплин.

Государственное бюджетное образовательное учреждение высшего образования Московской области «Технологический университет имени дважды Героя Советского Союза, лётчика-космонавта А. А. Леонова», Королёв, Россия

Детские лагеря в современной России — это результат трансформации пионерских лагерей Советского Союза в оздоровительно-образовательные центры. Изменение структуры повлекло за собой и изменения требований к сотрудникам данных организаций. В первую очередь это отразилось на вожатых, как агентах социализации. Воспитательная деятельность модернизировала систему осуществления детского отдыха, в связи с изменениями требований.

Ключевые слова: агенты социализации, модернизация воспитательных процессов, адаптация нового поколения.

SOCIAL AGENTS IN CHILDREN'S HEALTH CAMPS MOSCOW REGION: SOCIOLOGICAL ANALYSIS

Kozlova O. V. 4th year student {Sociology}

Scientific adviser: K. Lapshinova, Ph. D. in Sociology, Associate Professor, Department of Humanitarian and Social Disciplines

Children's camps in modern Russia are the result of transformation from pioneer camps of the Soviet Union into health and education centers. The restructuring has also entailed changes in the requirements for the staff of these organizations. This primarily affected the counselors as agents of socialization. Educational activities have modernized the system of children's recreation in response to changes in requirements.

Key words: agents of socialization, modernization of educational processes, adaptation of the new generation.

Под детским оздоровительным лагерем понимается приспособленное для отдыха и оздоровления детей в возрасте от 6 до 17 лет детское стационарное учреждение. Во времена Советского Союза подавляющее большинство детей отдыхало в лагерях, расположенных по всей территории нашей страны, по путевкам, которые предоставлялись родителям с большой скидкой или бесплатно. В постперестроечное время количество детских оздоровительных лагерей начало сокращаться. Не стоит отрицать, что многое изменилось и в системах организации детского досуга и отдыха. К оздоровительным лагерям добавились образовательные и узкопрофильные лагеря (такие как: англоязычные, танцевальные, художественные и т.п.).

Оздоровительно-образовательный лагерь стал одним из видов неформального образования. Определение лагеря в 21 веке звучит следующим образом — это педагогическая программа для детей и подростков, реализуемая в загородном центре в течение 3 летних каникулярных месяцев в сменах по 21 дню, в недельных каникулярных осенних и весенних сменах, а также в двухнедельных зимних каникулярных сменах, с первичной целью — культурного, образовательного, и физического развития юного поколения [4, С. 51].

Путь становления современного оздоровительного лагеря начался за долго до появления Российской Федерации, еще в СССР. Рабочие могли отдать детей на все лето в лагерь и продолжать работать, не отвлекаясь на вопросы организации их отдыха. Система выстраивалась годами, и достигла множества результатов, воспитав коммуникабельное и самостоятельное поколение. В те времена не существовало школ вожатых, их набирали из сотрудников тех предприятий, на чьем балансе осуществлял свою деятельность лагерь. В связи с этим, все навыки вожатых формировались в процессе работы.

В нашей стране, на данный момент, лагерь еще остается одним из самых распространенных и доступных видов детского отдыха. Воспитательно-образовательная среда лагеря помогает развить интеллектуально-твор-

ческий потенциал ребенка, развить спортивные навыки, предоставляет возможность построения дружеских отношений со сверстниками. Летний лагерь выполняет важную функцию — оздоровление, как физическое, так и духовное, и воспитание юного поколения. Летний оздоровительный отдых детей — это система мероприятий, направленных на то, чтобы ребенок в летнее время активно отдыхал, был занят и включен в активную социализацию, творческую деятельность [1, С. 700—703].

Педагогическая система оздоровительно-образовательного лагеря представляет собой комплекс различных видов деятельности, направленных на достижение педагогических, психологических и социальных целей. По мнению представителей детских лагерей (К. В. Коновалова, Т. Н. Валдаева, А. А. Кателина, и других) основным предназначением оздоровительно-образовательного лагеря является организованный отдых и создание такой среды, в которой для ребенка предоставлена возможность самопознания, саморазвития, осознания себя частью общества и определения для себя роли в нём.

Система образования и детского туризма постоянно изменяется и совершенствуется. Можно проследить это на практике: с 2005 по 2019 год вожатому было достаточно пройти специальные курсы подготовки «школу вожатых» для того, чтобы работать с детьми; с 2019 года работодатель не имеет права брать на должность вожатого или воспитателя человека без педагогического образования (или находящегося в процессе его получения). Данная система позволяет более тщательно отбирать кандидатов для работы, но также теряет ценные «кадры», в лице сотрудников, максимально заинтересованных в работе [2, С. 150—152].

Агентам социализации становятся люди в 60% случаев, не имеющих представления о лагере и путающих его с «внеклассной работой». Не каждый человек способен работать в колоссальном режиме ответственности, за жизнь и здоровье детей, к тому же, с не нормированным рабочим днем, и при этом оставаться всегда в положительном настроении. На сегодняшний день от вожатого детского оздоровительного лагеря требуется высокий уровень профессионализма в работе, создание благоприятных условий для реализации способностей детей, самореализации, умения выстроить отношения с подростком так, чтобы способствовать его всестороннему развитию без причинения вреда психике.

Неповторимая атмосфера детского лагеря напрямую зависит от его организации и степени профессионализма сотрудников. Только квалифицированные и опытные сотрудники могут создать необходимые условия для самосовершенствования и самопознания личности. Инновационная деятельность является неотъемлемой частью деятельности агента социализации и заключается в изменении отношения вожатых к воплощению не просто творческих номеров, а номеров с использованием новых технологий.

Современные вожатые должны использовать прогрессивные методы постановки номеров и ведения отрядной жизни (вожатый старших отрядов может уже не обходить каждую комнату с просьбой выйти на обед, а может создать чат в мессенджере, а еще лучше-поручить создать его детям, и оповещать их через него). Под инновацией на данный момент рассматривается «нечто, что содержит в себе элемент творческой самореализации, и результат изобретательской деятельности...». Для освоения новых форм работы требуется определенное время, необходимость создания специальных условий, и соответствующая подготовка вожатых на основе программ, которые помогут развивать навыки деятельности вожатых. Такой программой стал разработанный МСПО образовательный проект «Школа вожатых», основной целью которого является подготовка вожатских кадров, с педагогическим образованием, для работы в детских оздоровительно-образовательных лагерях на основе практического подхода, и организация досуговой деятельности детей и подростков с помощью педагогических технологий.

Готовность вожатого «к инновационной деятельности является переломным моментом» в процессе подготовки к работе в лагере, «важнейшим уровнем его профессионального развития». Конечно, характер инновационной деятельности вожатого в ДОЛ зависит и от существующих условий, но прежде всего от уровня его личностной готовности к этой деятельности. Выявление и анализ личностных способностей вожатого как новатора имеют значение не только для педагогической работы, но и для успешного осуществления им в будущем разноплановой управленческой деятельности [4, С. 51].

Инновационная деятельность современного вожатого должна быть направлена на обеспечение развития у воспитанников способностей ориентироваться, быть социально-адаптированными, делать ценностный выбор и одновременно быть открытым миру, доверять ему и эффективно действовать в нем. Инновационная деятельность должна осуществляться постоянно, включать в себя положительную установку на успех и строиться с учетом творческого мышления вожатого и индивидуального стиля работы.

Таким образом, главная цель инновационной деятельности вожатого — его развитие как творческой личности, переключение его на самостоятельный поиск методических решений, превращение в автора инновационных методик на основе практики.

Работа с детьми требует от вожатого самых разнообразных знаний и умений. Агент социализации в детском оздоровительном лагере — это вожатый, воспитатель, психолог, режиссер, звукооператор, хореограф, художник, мастер по картону, руководитель кружков и конечно же лидер. Если вожатый не будет обладать лидерскими качествами, то все остальные

его заслуги будут бесполезны. Умение организовать детей и их время — является основным в данной деятельности, а без выстраивания дисциплины становится и вовсе невозможным [3].

Воспитательную систему можно рассматривать с двух сторон. Во-первых, как комплекс мероприятий, проводимых в лагере для реализации поставленных целей. Мероприятия, которые проводятся в лагере, подобраны так, чтобы не только оставить положительные воспоминания у детей, но и воспитать определенное позитивное личностное качество.

С другой стороны, воспитательную систему можно рассмотреть, как иерархию сотрудников детского оздоровительного лагеря, во главе которой стоит директор, а наиболее приближены к детям — вожатые. Кто же такой вожатый? Вожатый — это педагог, работающий с детским объединением, конкретно в лагере — с отрядом. На вожатого возлагается большая ответственность и определенный перечень обязанностей.

Вожатый должен обладать определенным перечнем личностных качеств, т. к. в ходе смены он собственным примером формирует в сознании детей образ полноценного и активного члена общества. Вожатый находится рядом с детьми круглосуточно и от этого влияние на них только усиливается. В ходе смены при работе с детьми возникают определенные трудности, решение которых в первую очередь возлагается на плечи вожатого. Детям трудно адаптироваться в новом коллективе — вожатому необходимо найти подход к каждому. Дети тоскуют по дому — нужно заменить родителей на время смены. Дети вступают в открытые конфликты — необходимо решить их еще на стадии развития. Современные дети имеют размытое представление о поддержке, товариществе, работе в команде — нужно активно формировать эти качества в ходе смены. У подростков часто возникают проблемы в общении с противоположенным полом — вожатый должен помочь наладить девочкам и мальчикам контакт. Могут возникнуть даже проблемы межэтнического характера, которые также приходится решать тому человеку, который находится с детьми рядом. Вожатый должен любить детей, быть стрессоустойчив, уверен в своих силах и способен направлять свой отряд в верном направлении [3].

В заключение хочется добавить, что в воспитательной системе летнего оздоровительного лагеря агент социализации, в лице вожатого, является наиболее важным звеном. Он является посредником между детьми, руководством и родителями детей. Вожатый организует досуг, контролирует соблюдение дисциплинарных моментов, отвечает за жизнь и здоровье каждого ребенка. Вожатый детского лагеря — это не профессия, и для нее мало педагогического образования, это скорее состояние души. Любую профессию и социальную роль можно освоить, а быть другом, опорой, лидером способен далеко не каждый.

Список литературы:

1. Ажгихин С. Г., Трубова В. В. Детские лагеря: виды и классификации // Аллея науки. — 2017. — Т. 1. — №15. — С. 700—703.
2. Валдаева Т. Н. Технологии подготовки вожатого детского лагеря // Культурные инициативы. — 2018. — С. 150—152.
3. Кателина А. А. Воспитательный потенциал детского лагеря // Вестник Ленинградского государственного университета им. А. С. Пушкина. — 2016. — №2.
4. Коновалова К. В. Методист детского лагеря // Редакционная коллегия. — 2019. — С. 51.

Коротков Е. А. Семья в современном обществе

*Коротков Е. А. студент 3 курса {Социология}
Научный руководитель: Кирилина Т. Ю., доктор социологических наук, профессор кафедрой гуманитарных и социальных дисциплин
ГБОУ ВО МО «Технологический университет имени дважды Героя Советского Союза, летчика-космонавта А. А. Леонова», Королев, Россия*

В данной статье анализируется семья как важнейшее социальное явление, которое взаимосвязано со всеми социальными институтами современного общества. Выдвигаются положения, гласящие о том, что семья — это и малая социальная группа, и социальный институт. В статье говорится о длительном существовании семьи в обществе и в жизни человека. Приводится утверждение о важности доверия между партнёрами, создающими семью.

Ключевые слова: семья, личность, социальное

FAMILY IN THE MODERN SOCIETY

*Korotrov E.A. 3th year student {Sociology}
Scientific adviser: Kirilina T.Y., PhD in sociology, professor of the
Department of Humanities and social Sciences
State Educational Institution of Higher Education Moscow Region «LEONOV
Moscow Region University of Technology», Korolev, Russia*

This article analyzes the family as the most important social phenomenon that is interconnected with all social institutions of modern society. Provisions are put forward stating that the family is both a small social group and a social institution. The article deals with the long-term existence of the family in society and in human

life. A statement is made about the importance of trust between partners who create a family.

Key words: family, personality, social

Нельзя не согласиться с утверждением, что семья — это одно из самых важных понятий, с которым человек сталкивался на протяжении своей жизни. В современном социуме для личности семья — это неоднократно повторяемое и произносимое слово. Само человечество на протяжении длительного времени, практически с начала своего существования не имело каких-либо способов отказаться от семейных ценностей. В общественном сознании никогда не переставало фигурировать понятие семейной жизни. Кроме того, даже для государства, являющегося известным для многих современных и образованных людей политическим институтом, семья — важнейший социальный феномен, потому что в новостях довольно часто затрагиваются бесчётные проблемы, связанные с семьёй, и постоянно предлагаются законодательные инициативы, призванные реформировать семейное право. В результате принимаются либо новые семейные законы, либо отвергаются старые. В любом из возможных случаев семейное законодательство обязательно призвано контролировать человеческое поведение, являющееся реакцией на определенный стимул. Но важность заключается в том, что именно человек играет важную роль в своей семейной жизни.

Индивид в процессе социального действия создаёт социальное пространство, социальные феномены и культуру. Саму семью человечество представляет в виде небольшого общества людей. Отечественный социолог А. Г. Харчев, посвятивший ещё в советское время свои работы исследованию семьи, писал, что «семью можно определить как исторически конкретную форму взаимоотношений между супругами, между родителями и детьми, как малую социальную группу, члены которой связаны брачными или родственными отношениями, общностью быта и взаимной моральной ответственностью и социальная необходимость в которой обусловлена потребностью общества в физическом и духовном воспроизводстве населения [1]».

Согласно теории рационального выбора Дж. Коулмана, семью можно представить как социальный институт, возникший вследствие воплощения в жизнь социальных представлений личности, мотивирования отдельных индивидов на созидание окружающей социальной структуры.

У каждого индивида существуют свои мотивы на создание семьи, хотя, конечно, нельзя упомянуть и о том, что человечество нередко ограничено в своём выборе социальными обстоятельствами, например, при рождении, мало кто сможет подвергнуть это сомнению, у человека уже есть семья. Имеется в виду так называемая семья происхождения. У индивида нет дру-

гого наиболее верного, качественного и быстрого способа получить семью, если не появиться в ней на свет. Поистине, наиболее верен в подобной ситуации признаваемый во множестве других форм и имеющий немалое количество прочих вариантов девиз, который заключается в том, что «индивид не может выбирать себе родителей».

Согласно идеям З. Фрейда, мотивация индивида, создающего семью, обусловлена зачастую и самому ему неизвестными образцами поведения, основанных на неосознаваемых личностью эгоцентрических влечениях и потребностях. По первому впечатлению кажущийся недостоверным взгляд Ная, исследователя семьи в рамках теории обмена, может объяснять многие социальные действия, в том числе и самоотверженное, альтруистическое поведение индивидов их эгоистическими побуждениями.

В современном обществе важным качеством личности, пытающейся найти своё место в жизни и, вероятно, создать семью, является рациональность. Способность к анализу — вот способ безошибочно рассчитать необходимые социальные издержки и социальные поощрения. При этом предполагается, что у всех индивидов есть один и тот же доступ к общественным знаниям и что признание одних и тех же семейных ценностей есть свойство, объединяющее человечество.

Вариант семейного поведения, приносящий наибольшую пользу — вот то, к чему стремятся личности, которые впервые осознали необходимость в создании семьи или заключении брака. У личности возникает несколько так называемых путей или альтернатив, из которых личности непременно нужно выбрать одну, наиболее рациональную. Этот выбор принесёт личности социальные поощрения, наиболее приемлемые для современного общества, при этом, естественно, в случае рационального выбора личности нужно будет приложить намного меньше усилий, так как рациональный выбор как раз и предполагает меньшее число оправданных социальных издержек, нужных для достижения позитивного результата.

Если при создании семьи, личности уже доподлинно известно о том, что в результате этого социального акта произойдут далеко не ожидаемые или предполагаемые события, которые должны возникать согласно принятым в обществе тенденциям, законам и фактам, то, конечно, личности будет сложно принять рациональное решение. Если создающие семью личности не получают ожидаемые ими вознаграждения, которые могли бы окупить и покрыть их уже совершенные социальные действия, то в дальнейшем для критически мыслящих личностей ценностью станет принцип, заключающийся в том, что нужно управлять как можно меньшими социальными издержками в процессе совершения своих социальных актов.

По сравнению с другими социальными группами, существующими довольно непродолжительное время, семья — это малая социальная группа,

в которой личность находится в течение всей жизни. Естественно, личности важны и те семейные ценности, которые являются смыслом жизни человека в продолжение длительного времени. Среди практически идентичных семейных ценностей личность выберет ту, которая сможет приносить пользу длительное время. Если же семейные идеалы в долгосрочной перспективе будут в дальнейшем обеспечивать личности равные социальные поощрения, то человек выберет тот идеал, который принесёт больше так называемой выгоды как можно быстрее. Значит, семейные ценности личность выбирает согласно своим предположениям и допущениям, что они дают максимальную выгоду, при этом не нужно привлекать в максимальном объёме социальные издержки, достаточно выбрать лишь меньшее.

Стабильная социальная структура, где достаточно быстро можно рассчитать нужные социальные издержки и социальные поощрения, намного предпочтительна для личности, чем переменчивая. В таком случае социуму проще поддерживать и социальные нормы, и семейные ценности.

Известно, что семьи обладают социальным капиталом, но, к всеобщему огорчению, объём этого капитала у отдельных семей может кардинально отличаться. Это различие может дойти до такой степени, что некоторые семьи не смогут передать практически ничего своему потомству.

Взаимный социальный обмен — важнейшая черта отлично функционирующей в современном обществе семьи. Но ещё более важным свойством семьи должно стать доверие между партнерами, создавшими семью. Тогда у личностей возникнет стремление к справедливому обмену социальными поощрениями. И именно доверие станет тем необходимым «фундаментом», на котором будет основана семья.

Создание семьи ещё не означает, что личность будет совершать верные поступки. Немало ошибок супруги совершат в течение совместной жизни. Поэтому важным для социологии семьи является глубокое, комплексное изучение семейного поведения партнёров. Есть немало случаев, когда браки и семьи переставали существовать в результате развода, возникшего по вине либо одного из супругов, либо обоих супругов, либо внешних недоброжелателей. Важным проявлением семейной жизни является репродуктивное поведение. Положительным результатом репродуктивного поведения считается появление ребёнка, отрицательным — смерть ребёнка при рождении или аборт. Трудно определить положительность или отрицательность результата репродуктивного поведения, если родившийся в браке ребёнок не является родным одного из родителей. Обычно этим родителем является мужчина, супруг. Не менее важным является и социализация детей, появившихся у родителей. Недостаточно простого появления ребёнка на свет, важно его и правильно воспитать, чтобы он стал полноценной личностью, способной жить в современном обществе. Что же нужно для того, чтобы ребёнок стал настоящей личностью? Для этого нельзя не обра-

щать пристального внимания на семейное поведение мужа и жены — родителей ребёнка. Важно знать, что семейное поведение нельзя понимать как индивидуальное поведение супругов. Семейное поведение — это целостное взаимодействие семейных партнёров. Правильное семейное поведение означает, что супруги идентифицируют себя как единое целое, как «Мы». Безусловно, подобная идентификация не подразумевает, что партнёры полностью отрешены от своего «Я». Но осознание семейной пары себя как целостность интегрирует каждого из супругов, позволяет им видеть своё отличие от чужих. На протяжении семейной жизни у супругов возникнет много проблем, неудач, препятствий, с которыми они хотят справиться. Например, сложные проблемы возникнут у жены, у мужа появятся, на первый взгляд, непреодолимые препятствия, обоим супругам постигнет горечь неудачи. Личность хочет найти метод решения проблемы, способ преодоления препятствий и путь привлечения удачи. Осознание супругами всех проблем, препятствий и неудач как общих поможет с ними справиться. Достижение лучшего результата объединит семейных партнёров. Кроме этого, общие семейные ценности, цели и потребности станут основой единства взглядов, мотивов, установок семейной пары.

Список литературы:

1. Гурко Т. А. Теоретические подходы к изучению семьи: [монография] [Электронное издание] / Т. А. Гурко; Институт социологии РАН. — Электрон. текст. дан. (объём 2,5 Мб). 2-е изд., перераб. и доп. — М.: Институт социологии РАН, 2016. — С. 27. — 1 CD-ROM.

Налесная А. Л.

Изучение отношения россиян к благотворительной деятельности на примере жителей Московской области

*Налесная А. Л. студентка 4 курса {Социология}
Научный руководитель: Кирилина Т. Ю., доктор социологических наук, профессор кафедрой гуманитарных и социальных дисциплин
ГБОУ ВО МО «Технологический университет имени дважды Героя Советского Союза, летчика-космонавта А. А. Леонова», Королев, Россия*

Статья посвящена изучению отношения жителей подмосковного региона к благотворительности. Основываясь на результатах эмпирического исследования в форме анкетирования, были сделаны выводы относительно общего отношения россиян к благотворительной деятельности, особенностей личного благотворительного поведения людей, а также уровня их доверия к благотворительным организациям.

Ключевые слова: благотворительность, благотворительная деятельность, благотворительные организации, социальное доверие, пожертвования.

STUDY OF THE RUSSIAN'S ATTITUDE TO CHARITY ON THE EXAMPLE OF MOSCOW REGION RESIDENTS

Nalesnaya A.L. 4th year student {Sociology}

Scientific adviser: Kirilina T.Y., Doctor of Sociology, professor of the Department of Humanities and social Sciences

State Educational Institution of Higher Education Moscow Region «LEONOV Moscow Region University of Technology», Korolev, Russia

The article is devoted to the study of the attitude of residents of the Moscow region to charity. Based on the results of empirical research in the form of a questionnaire, conclusions were drawn regarding the general attitude of Russians to charitable activities, the characteristics of personal charitable behavior of people, as well as the level of their trust in charitable organizations.

Key words: charity, volunteering, charitable organization, social trust, donation.

Как утверждают крупнейшие социологические центры нашей страны, вовлеченность россиян в благотворительность возрастает с каждым годом. «Левада-центр» регулярно проводит исследования по репрезентативной всероссийской выборке городского населения среди 1600 человек в возрасте 18 лет и старше в 137 населенных пунктах 48 регионов страны. По итогам опроса, в 2016 году благотворительностью в том или ином виде занимались около половины россиян. Чаще всего россияне помогали конкретным людям или же безвозмездно отдавали вещи и продукты нуждающимся [1]. ВЦИОМ же, в свою очередь, в ходе опроса выяснил, что за 10 лет в России поменялся формат благотворительности — россияне стали реже подавать милостыню на улицах, но охотнее идут в волонтеры и участвуют в благотворительных акциях [5].

Кроме того, не остаются без внимания и теоретические аспекты изучения благотворительной деятельности. Среди современных социологических исследований можно отметить работы Л. В. Веприцкой, О. Кузиной и М. Чернышевой, О. К. Яковлевой, и Р. Ш. Хакимова. Более подробно изучением влияния доверия на благотворительную активность россиян занимались И. В. Мерсиянова и И. Е. Корнеева.

С целью изучения отношения и уровня доверия россиян к благотворительности нами было проведено социологическое исследование, проходившее в форме анкетирования, в котором приняло участие 110 респон-

дентов в возрасте от 15 до 46 лет. В ходе исследования необходимо было выяснить общее отношение россиян к благотворительной деятельности; изучить личное поведение россиян в благотворительности, а также выявить особенности благотворительного поведения россиян в медиа-пространстве. Изначально было выдвинуто предположение, что даже при сравнительно высокой оценке значимости благотворительной деятельности, среди россиян сохраняется массовое недоверие к благотворительным организациям.

Одной из главных задач исследования было изучение общего отношения к благотворительной деятельности среди жителей Подмосковья и респондентам был задан вопрос «Согласны ли Вы с тем, что благотворительная деятельность важна и приносит реальную пользу?». Как видно из данных диаграммы, абсолютное большинство опрошенных (99%) выразило согласие с данным утверждением; всего 0,9% участников опроса оказались скорее не согласны, а полное несогласие не обозначил ни один из респондентов (Рис.1).



Рисунок 1. Распределение ответов респондентов на вопрос «Согласны ли Вы с тем, что благотворительная деятельность важна и приносит реальную пользу?» (в % от общего числа опрошенных)

По результатам исследования, чуть больше половины респондентов (53,6%) доверяют только проверенным благотворительным организациям, а около трети участников опроса — только наиболее известным; 8,2% опрошенных не доверяют вообще никаким, а 1,8% верят всем без исключения; также 4,5% респондентов затруднились дать четкий ответ (Рис.2).

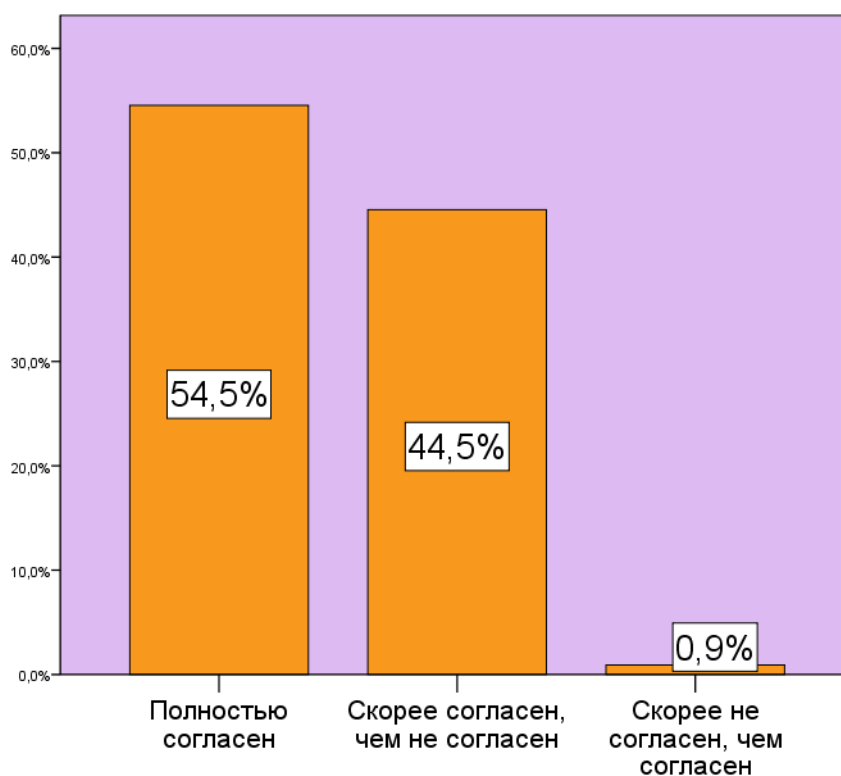

Рисунок 2. Распределение ответов респондентов на вопрос «Доверяете ли Вы благотворительным организациям?» (в % от общего числа опрошенных)

Почти две трети респондентов (65,45%) уже занимались благотворительной деятельностью, а 30,91% опрошенных — нет; всего 3,64% участников опроса затруднились с ответом (Рис.3).

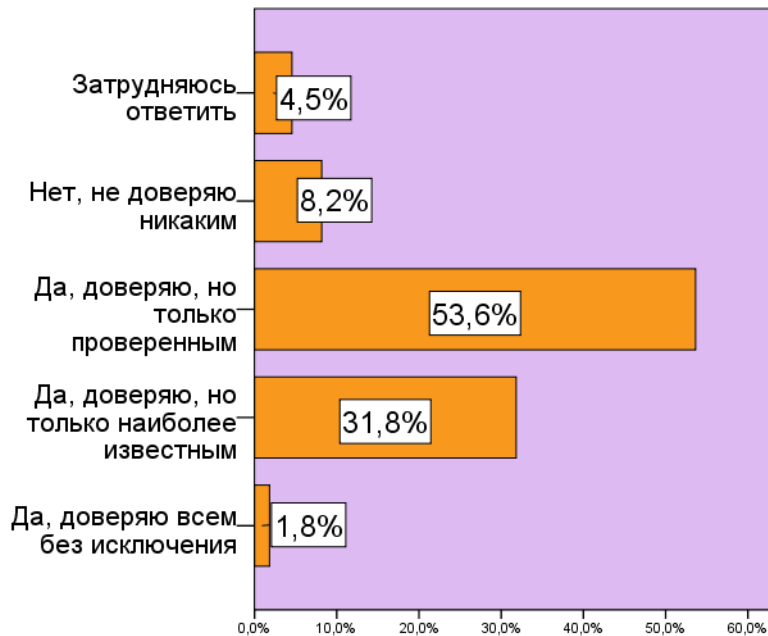

Рисунок 3. Распределение ответов респондентов на вопрос «Участвовали ли Вы в благотворительной деятельности когда-либо?» (в % от общего числа опрошенных)

Также было выяснено, что более половины респондентов (52,73%) планируют в будущем заниматься благотворительностью, а 10% опрошенных — нет; также почти треть респондентов (37,27%) затруднились ответить (Рис.4).

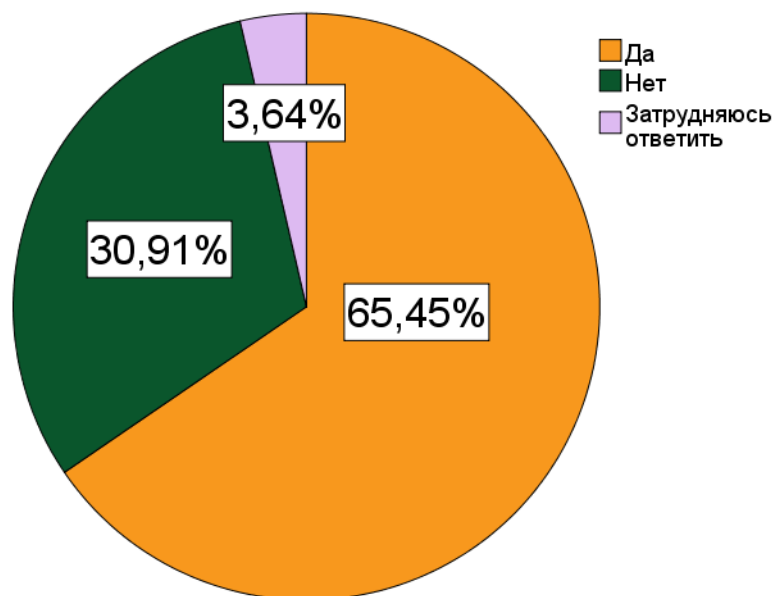

Рисунок 4. Распределение ответов респондентов на вопрос «Планируете ли Вы заниматься благотворительной деятельностью когда-либо в будущем?» (в % от общего числа опрошенных)

Согласно результатам опроса, около трети респондентов (32,7%) занимаются благотворительностью несколько раз в год, а практически каждый пятый (20,9%) — реже одного раза в год; 7,3% опрошенных оказывают благотворительную помощь раз в месяц, а 0,9% респондентов — раз в неделю. Ни один участник опроса (0%) не занимается благотворительностью ежедневно, а 38,2% опрошенных затруднились дать ответ (Рис.5).

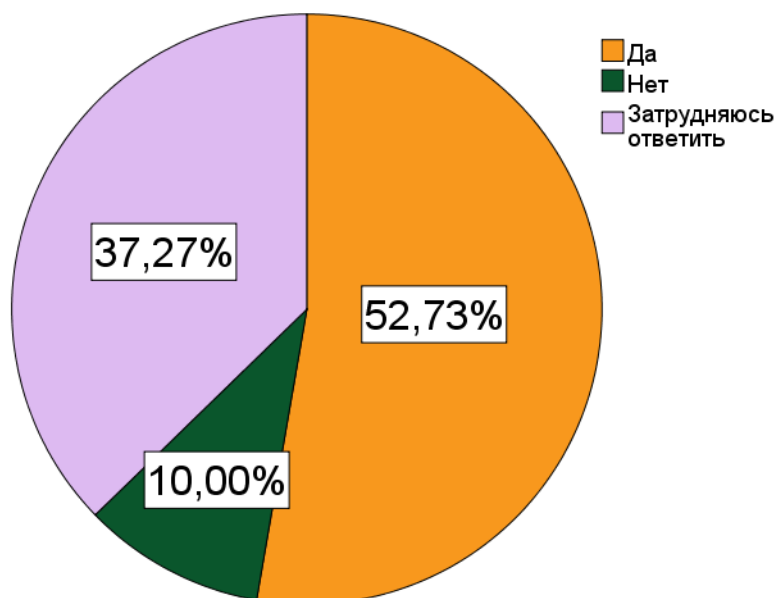

Рисунок 5. Распределение ответов респондентов на вопрос «Как часто в среднем Вы принимаете участие в благотворительной деятельности?» (в % от общего числа опрошенных)

В ходе исследования было выявлено, что приблизительно две трети респондентов чаще всего жертвуют средства на помощь животным (65,6%) или детям с ограниченными физическими возможностями (64,4%). Около трети опрошенных предпочитают поддерживать детей, оказавшихся в трудной жизненной ситуации (35,6%) или экологические проекты (31,1%). Кроме того, 17,8% респондентов, как правило, оказывают помощь взрослым, оказавшимся в трудной жизненной ситуации, 16,7% — взрослым, с ограниченными физическими возможностями, а 15,6% участников опроса чаще всего помогают престарелым людям (Рис.6).

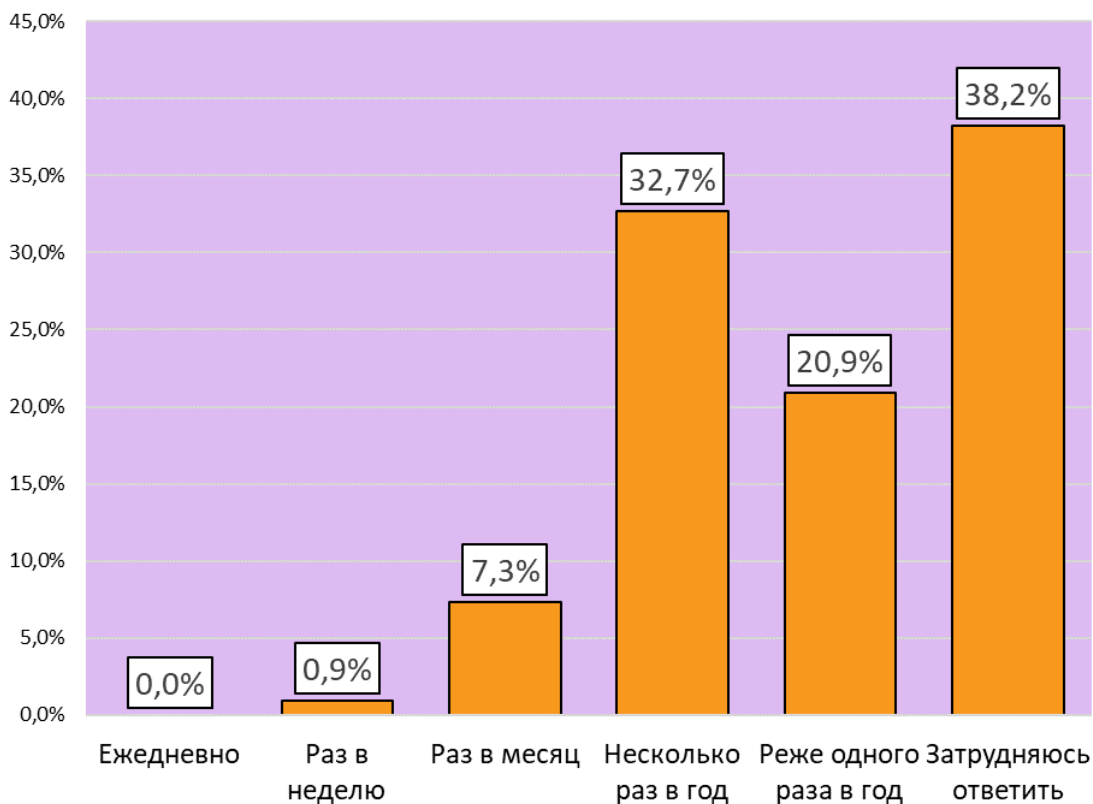

Рисунок 6. Распределение ответов респондентов на вопрос «На какой вид благотворительности Вы чаще всего жертвуете средства?» (в % от общего числа опрошенных)

Как показало исследование, самой популярной формой оказания благотворительной помощи является денежный перевод (64,1%). Чуть меньше половины опрошенных (45,7%) делает пожертвования в виде материальных объектов, а приблизительно треть респондентов (30,4%) раздает милостыни; волонтерской деятельностью занимаются 23,9% участников исследования, а донорством — 14,1%; также, 7,6% респондентов оказывают безвозмездные профессиональные услуги и 1,1% организуют бесплатное питание (Рис.7).

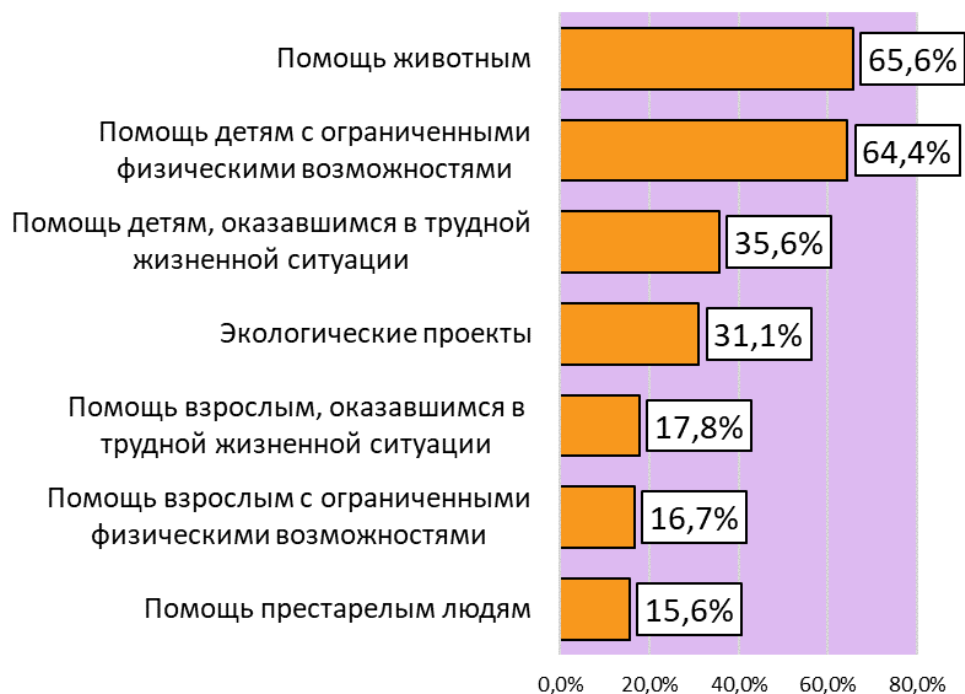

Рисунок 7. Распределение ответов респондентов на вопрос «В какой форме Вы, как правило, принимаете участие в благотворительной деятельности?» (в % от общего числа опрошенных)

Как показало исследование, чаще всего (62,9%) респонденты сталкиваются с рекламой благотворительных мероприятий в социальной сети Вконтакте; 41,9% опрошенных отметили, что, как правило, видят такие объявления в Instagram, а 14,3 — в Одноклассниках; каждый десятый участник опроса сталкивался с благотворительной рекламой в социальной сети Facebook (Рис.8).

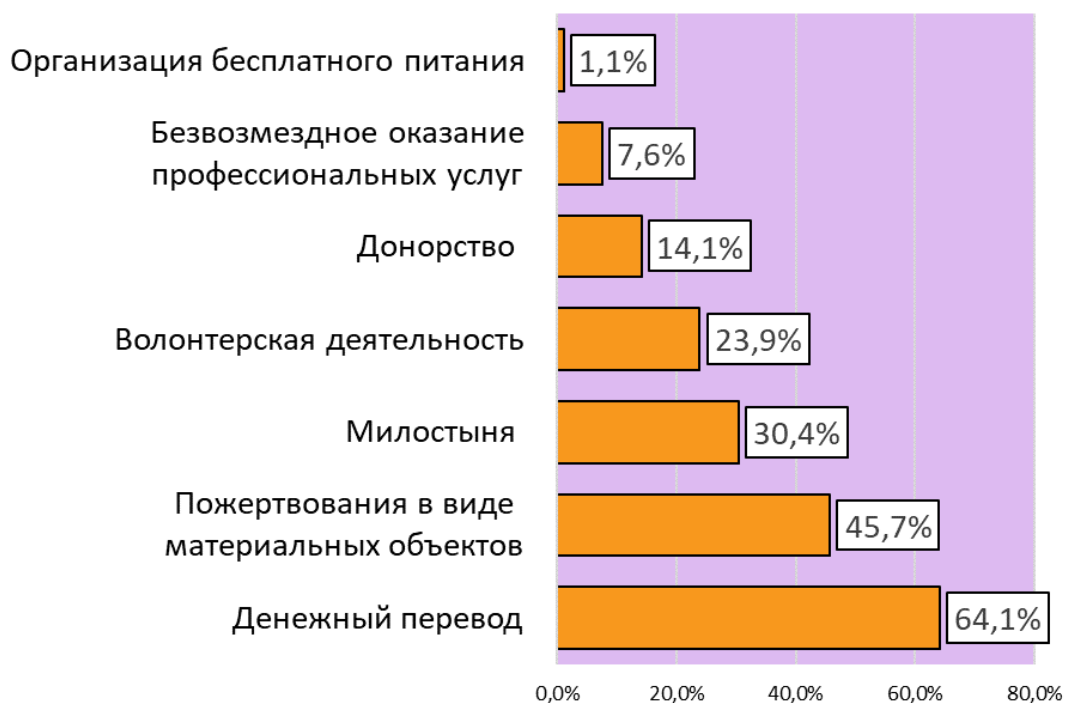

Рисунок 8. Распределение ответов респондентов на вопрос «В каких социальных сетях вы чаще всего сталкиваетесь с рекламой благотворительной деятельности?» (в % от общего числа опрошенных)

В ходе исследования выяснилось, что чуть меньше половины респондентов (45,5%) никогда не делает репост благотворительных объявлений; около трети опрошенных (29,1%), как правило, репостят акции, направленные на помощь животным, а 26,4% респондентов — на сборы средств для помощи пострадавшим от стихийных бедствий, терактов и т.д.; объявлениями об индивидуальной помощи больным детям делятся 25,5% участников опроса, а об экологических проектах — 20,9%; немногие опрошенные готовы разместить на своих страницах посты, информирующие об индивидуальной помощи престарелым людям (9,1%) или об индивидуальной помощи взрослым, оказавшимся в трудной жизненной ситуации (6,4%) (Рис.9).

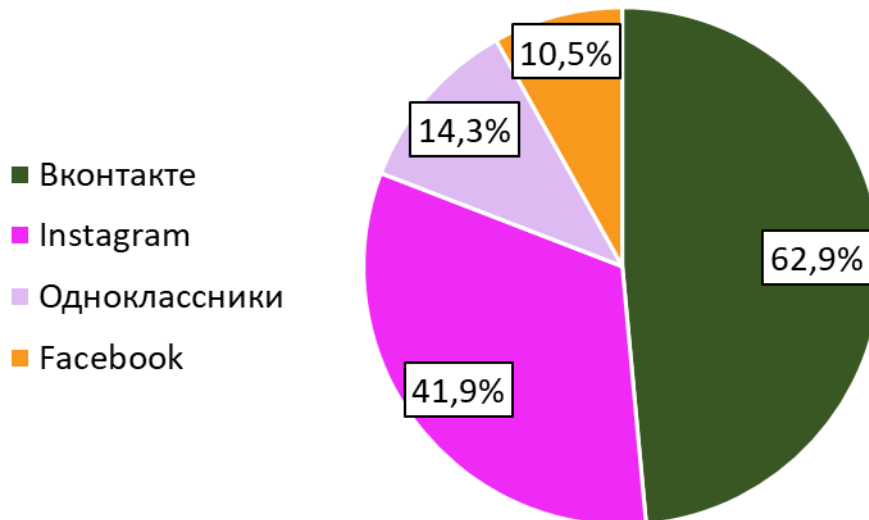

Рисунок 9. Распределение ответов респондентов на вопрос «Репост благотворительных объявлений какой направленности Вы обычно делаете?» (в % от общего числа опрошенных)

Анализ данных, полученных в ходе проведенного эмпирического исследования на тему «Отношение россиян к благотворительной деятельности», позволяет сделать следующие выводы.

При решении первой задачи было выявлено, что подавляющее большинство респондентов осознает значимость благотворительной деятельности, и выражает доверие ко многим благотворительным организациям.

В ходе решения второй задачи обнаружилось, что больше половины опрошенных не только успели принять участие в благотворительной деятельности, но и планируют продолжить этим заниматься. Подавляющее большинство респондентов мотивирует свое участие в благотворительности желанием приносить пользу обществу и помогать людям, а основной преградой для оказания благотворительной помощи признается отсутствие материальных средств. Самыми популярными направлениями оказания поддержки оказались помощь животным и детям с ограниченными физическими возможностями, а наиболее востребованной формой благотворительности — денежный перевод.

Во время решения третьей задачи оказалось, что самым популярным источником благотворительной рекламы является социальная сеть Вкон-

такте и она же вызывает у респондентов наибольшее доверие. Как правило, участники опроса не делают репостов благотворительных объявлений на свою страничку, но среди тех, кто все же этим занимается наиболее популярной тематикой является помощь животным.

Подводя итоги, можно сказать, что гипотеза социологического исследования подтвердилась лишь частично. Действительно, россияне достаточно высоко оценивают значимость благотворительной деятельности в современном мире. Однако подавляющее большинство респондентов выразило преимущественное доверие к благотворительным организациям, что опровергает исследовательское предположение о массовом недоверии жителей РФ к благотворительности.

Список литературы:

1. Веприцкая Л. В. Благотворительность как нравственная категория // Таврический научный обозреватель. 2016. №4 (9). С.166—168.
2. Кузина О., Чернышева М. Корпоративная благотворительность и корпоративная филантропия: экономико-социологический анализ // Вопросы экономики. — 2016. — Т. 3. — С. 115—130.
3. Левада-центр. Благотворительность и помощь [Электронный ресурс] Режим доступа: <https://www.levada.ru/2017/08/14/blagotvoritelnost-i-pomoshh/> (дата обращения: 18.11.2020)
4. Мерсиянова И. В. Корнеева И. Е. Влияние доверия на участие россиян в благотворительности // Мониторинг. 2017. №2 (138). С.145—159.
5. От милостыни — к волонтерству: как меняется благотворительность в России [Электронный ресурс] Режим доступа: <https://wciom.ru/index.php?id=236&uid=9878> (дата обращения: 18.11.2020)
6. Хакимов Р. Ш. Благотворительность как форма проявления социальной ответственности // Вестник ЧелГУ. 2018. №12 (422). С.147—152.
7. Яковлева О. К. Благотворительное поведение как форма социального активизма в России // Вестник Пермского университета. Философия. Психология. Социология. 2017. №4. С.614—621.

Павленко О. А.

Влияние магии на формирования сознания современного человека

*Павленко О. А., студентка 3 курса {Социология}
Научный руководитель: Лапишинова К. В., кандидат социологических наук, доцент кафедры гуманитарных и социальных дисциплин
Государственное бюджетное образовательное учреждение высшего образования Московской области «Технологический университет имени*

*дважды Героя Советского Союза, лётчика-космонавта А. А. Леонова»,
Королёв, Россия*

Статья посвящена исследованию феномена магии. В ней рассмотрено, какое влияние магия оказывает на современного человека. Разобраны структурообразующие элементы магии. В работе приведены трактовки понятия «магия» и «магическое мышление». Также рассмотрены способы влияния магии на людей. В статье делается вывод, что магия и на сегодняшний день не утратила свое влияние на человека.

Ключевые слова: магия, магическое мышление; общество, феномен магии.

INFLUENCE OF MAGIC ON THE FORMATION OF MODERN HUMAN CONSCIOUSNESS

*Pavlenko O. A., 3rd year student {Sociology}
Scientific adviser: Lapshinova K.V., PhD in sociology, associate Professor
of the Department of Humanities and social Sciences
State Educational Institution of Higher Education Moscow Region «LEONOV
Moscow Region University of Technology», Korolev, Russia*

This article is dedicated to the study of the phenomenon of magic. It examines the impact of magic on modern man. The structure-forming elements of magic are analyzed. The paper presents the interpretation of the concept of «magic» and «magical thinking». Ways of magic influence on people are also considered. In addition, it is concluded that magic and today has not lost its influence on people.

Keywords: magic, magical thinking; society, the phenomenon of magic.

Вера в сверхъестественное, магическое всегда сопровождала человека. Не имея научных объяснений, первобытный человек стремился познать происходящие, в окружающей его действительности события. Среда, в которой он жил была не изучена и таила в себе опасность. С помощью элементов магии он пытался понять и воздействовать на окружающий мир. Люди верили, что природа, которая их окружает обладала некими магическими силами, а также была вместилищем душ. С этими душами они общались с помощью ритуалов и заклинаний.

В античные времена вера в магию продолжала жить. Античные философы считали магию искусством управления силами природы, а также врачеванием. В средневековье магию рассматривали как ересь. Магия стала рассматриваться как обман, а магов воспринимали как шарлатанов в эпоху Просвещения. Но уже в конце 18 — начале 19 веков с новой силой начал

возрастать интерес к магии и оккультизму. Начало появляться много тайных обществ. Таких как розенкрейцеры, иллюминаты, масоны. Появляются новые формы оккультизма, такие как спиритизм и теософия, а древние учения становятся их теоретической основой. В эпоху романтизма, можно заметить особый интерес к магии в литературе. Описывались народные обряды. Издавалось множество волшебных сказок и преданий. Это все отразилось на интересе людей к магии в ту эпоху. [1, с. 4]

Многие социологи занимались исследованием магии. Среди них были Э. Дюркгейм, Э. Б. Тайлор, А. Юбер, М. Мосс. Первым рассмотрел в первобытной культуре сущность магии, а также ее законы Дж. Фрэйзер. Он также описал её различие и сходство с наукой, техникой и искусством. [1, с. 5]

Известнейшим исследователем магии был британский антрополог Бронислав Малиновский. Он говорил, что магии не существует. У людей существует лишь вера в магию. Есть только различные системы восприятия реальности. И именно эта воспринятая реальность дает магу вход в другие миры. [4, с. 242]

Изучением магии занимались также и российские ученые. Такие как: С. Е. Гречишников, С. А. Токарев, Е. И. Парнов, И. А. Кривелёв и др. [1, с. 5]

Определений и трактовок понятия магии очень много. Как и подходов к ее пониманию. Можно привести некоторые из них:

Магия — «совокупность считающихся чудодейственными обрядов и заклинаний, призванных воздействовать на природу, людей, животных и богов» [3].

Магия — «колдовство, чародейство, волшебство, обряды, связанные с верой в способность человека сверхъестественным путём воздействовать на людей, животных, явления природы, а также на воображаемых духов и богов» [7].

Магия — это сложная динамическая система. Среди ее структурных элементов можно выделить два. Первый элемент — это магия как социальный феномен. Это некий образ магии, который формирует само общество, в качестве страхов и надежд. Как социальное явление она выступает в качестве защитного механизма психики человека или общества. Через такие социальные институты как школа, вуз, семья, государство они закладывают в обществе стереотипы поведения, формируют ценностные ориентиры. Она выступает в виде образа магии, который формирует общество. Магия как социальный феномен выполняет такие функции как: воспитательная, компенсаторная, ориентировочная и развлекательная.

Второй элемент — магия в качестве социально-психологического феномена. Именно в процессе социализации личности формируется магия как социально-психологический феномен. Она оказывает огромное влияние на направленность социализации людей. Она на протяжении всей жизни

сопровождает человека. Она как бы связана с ним и определяет его сущность [2, с. 11]

С развитием общества, магия, по сути, должна была бы утратить свое влияние на людей, но и на сегодняшний день магия живет в сознании человека. Именно с помощью магии люди пытаются получить новый опыт, понять мир, узнать будущее, изменить судьбу и развить в себе магические способности. Она служит удовлетворению как психологических потребностей людей, так и практических. Например, кто-то хочет разбогатеть или снять порчу. Кто-то узнать будущее, а кто-то просто хочет быть уверен в завтрашнем дне или просто обезопасить себя и своих родных с помощью магии.

И на сегодняшний день, до нас дожили суеверия, которые порождают мифы о магии. Это выражается в том, что для многих людей и до сих пор если человек разбил зеркало или дорогу ему перебежала черная кошка, то день будет неудачный. Другие же боятся рассыпать соль или страшатся раскрытых ножниц на столе. От нежелательных же последствий люди защищаются, трижды стуча по дереву.

Магия базируется на вере людей в чудеса, в паранормальные явления, которые порождают у людей стойкую веру в сверхъестественное. Большинство людей подвержены, так называемому магическому мышлению. Именно оно становится благодатной почвой для магического восприятия окружающего нас мира.

В процессе магического мышления осуществляются события, которые нарушают известные законы физики, биологии и психологии.

В современных реалиях у людей вера в сверхъестественное сохраняется. Потребность человека в магических услугах, в большинстве случаев, возникает спонтанно. Например, человек всегда будет искать оправдание своим неудачам. Часто в своем невезении люди пытаются обвинить кого-то другого, говоря, что их сглазили. Поэтому человеку ничего не остается как пойти на прием к магу, чтобы он помог ему.

Часто человек сталкивается с проблемой и понимает, что никто не сможет ему помочь. В этой ситуации ему может помочь либо обращение к религии, либо к магии. Но религия часто обещает человеку хорошую жизнь только в загробном мире, в то время как магия обещает решение проблемы здесь и сейчас, поэтому чаще религия проигрывает магии. Поэтому многие даже верующие в Бога люди не редко обращаются за помощью к магии.

Дети и подростки находятся в группе наиболее зависимых людей, подверженных магическому мышлению. В группе риска также находятся люди с неустойчивой психической системой. Но это не значит, что влиянию магии подвержены лишь отдельные люди. Магия может влиять и на группу, класс, страту и даже на целые государства.

На сегодняшний день несмотря на технический прогресс и уровень образованности населения, вера в сверхъестественное не ослабевает. Этому способствует создание «виртуальной» реальности, а также реклама и маркетинг. Важнейшим ресурсом, который обеспечивает жизнедеятельность общества является информация. В современном мире, она становится средой, которая обуславливает жизнь людей.

У людей растет повышенный интерес к астрологии, гороскопам, хиромантии, гаданиям и т. д. Все это можно назвать «магическими» жанрами культуры. Этим жанрам придают разнообразные привлекательные формы, заманивая тем самым людей. Это может быть яркая газетная статья или красивая телевизионная программа. Это все преподносится нам в качестве тоненькой заметки, из которой можно узнать всю свою будущую, а также прошлую жизнь. Или в качестве загадочных карт Таро, гаданию на которых учатся много лет. Также влияние имеют компьютерные прогнозы будущего. Нам предлагают контент, связанный с магией в виде книг, кинофильмов, компьютерных игр и др. Во все это люди с удовольствием верят и тратят на это огромные суммы денег. [5, с. 167]

В заключение хотелось бы сказать, что в современном мире у человека вера в магическое никуда не ушла. Сейчас можно сказать, что люди могут даже не понимать, что они подвержены магическому мышлению. Ведь с развитием общества, науки, люди начали отрицать тот факт, что сверхъестественное существует. Но оно никуда не исчезло из сознания людей. Оно у них просто ушло на бессознательный уровень. Мы также, как и раньше, продолжаем верить, что помимо хорошо знакомого нам мира, существует сверхъестественный мир, в котором действуют законы магии, а не природы. Человек подвержен вере в сверхъестественное, даже не отдавая себе в этом отчет. На бессознательном уровне современный человек совершает те же магические ритуалы, что и наши предки. Поэтому можно сказать, магия до сих пор неразрывно существует вместе с человечеством, присутствуя в сознании людей. И человек всегда будет бессознательно тянуться в неведомый ему мир.

Список литературы:

1. Белоусова, Е. В. Магия как форма жизни и способ «приручения» мира в культуре: 24.00.01: Теория и история культуры: автореферат диссертации на соискание ученой степени кандидата культурологии / Белоусова Елена Валентиновна. — Екатеринбург, 2011. — 20 с. — Место защиты: Ур. гос. ун-т им. А. М. Горького

2. Марков, М. А. Магия как бинарная система и её влияние на процесс формирования мировоззрения современного человека: 09.00.13: Философская антропология, философия культуры: автореферат диссертации на соискание ученой степени кандидата философских наук: Рост. гос. ун-т. — Ростов-на-Дону, 2004. — 18 с.

3. Ожегов, С. И. Толковый словарь русского языка: Ок. 100000 слов, терминов и фразеологических выражений / С. И. Ожегов. — М.: АСТ, 2018. магия — Толковый словарь Ожегова (gufo.me) (дата обращения: 07.12.2020).
4. Свечников В. С., Чевтаева Л. Н. Телевидение и Интернет новые возможности распространения магического мышления // Вестник СГТУ. — 2011. — №2 (60). — С. 238—243 URL: <https://cyberleninka.ru/article/n/televidenie-i-internet-novye-vozmozhnosti-rasprostraneniya-magicheskogo-myshleniya> (дата обращения: 07.12.2020).
5. Свечников, В. С. Магичность массового сознания [Текст] / В. С. Свечников // Человек: Иллюстрированный научно-популярный журнал. — 2004. — №2. — С. 165—175.
6. Университетская библиотека онлайн (ЭБС). — Москва: Инфра-Инженерия, 2010. — 192 с. — URL: <http://www.biblioclub.ru/book/70522/> (дата обращения: 19.11.2020).
7. Ушаков, Д. Н. Большой толковый словарь современного русского языка: 180000 слов и словосочетаний / Д. Н. Ушаков. — М.: Альта-Принт [и др.], 2008.

Пильнов И. А.

Социологический анализ психической болезни в российской повседневности

Пильнов И. А., студент 4 курса {Социология}

*Научный руководитель: Кирилина Т. Ю., доктор социологических наук, профессор кафедрой гуманитарных и социальных дисциплин
ГБОУ ВО МО «Технологический университет имени дважды Героя Советского Союза, летчика-космонавта А. А. Леонова», Королев, Россия*

В статье рассмотрена проблема стигматизации людей с различными психическими заболеваниями. Общество на протяжении достаточно долгого времени исключало из себя различные элементы, в том числе и душевнобольных. Достаточно сложно изучать мир повседневности, не зная отношения его членов к исключенным группам. Психиатрия и психические болезни очень сложны для изучения. Каждый исследователь сам выбирал для себя набор наук, с которым он будет пытаться разбирать эту тему. В цифровую эпоху неограниченного распространения информации душевные болезни подвергаются новой мифологизации как со стороны медиа, так и со стороны современной культуры. В данной статье предпринимается попытка найти тот образ, который сформирован в российской повседневности. В эмпирической части исследования проводится вторичный анализ данных ВЦИОМ и Рос-

стат. В нем проанализировано, какие образы представляет себе современный россиянин в отношении душевной болезни.

Ключевые слова: Психическая болезнь, стигматизация, социология психиатрии.

SOCIOLOGICAL ANALYSIS OF MENTAL ILLNESS IN RUSSIAN EVERYDAY LIFE

Pilnov I. A., 4th year student {Sociology}

Scientific adviser: Kirilina T.Y., Doctor of Sociology, professor of the Department of Humanities and social Sciences

State Educational Institution of Higher Education Moscow Region «LEONOV Moscow Region University of Technology», Korolev, Russia

The article deals with the problem of stigmatization of people with various mental illnesses. Society for quite a long time excluded various elements, including the mentally ill. It is quite difficult to study the world of everyday life without knowing the relationship of its members to excluded groups. Psychiatry and mental illness are very difficult to study. Each researcher chose for himself a set of Sciences with which he will try to analyze this topic. In the digital age of unrestricted dissemination of information, mental illness is being re-mythologized by both the media and modern culture. This paper attempts to find the image that is formed in Russian everyday life. In the empirical part of the study, a secondary analysis of VTSIOM and Rosstat data was carried out. It examines what images a modern Russian imagines in relation to mental illness

Key words: Mental illness, stigmatization, sociology of psychiatry.

В повседневном мире достаточно сложно говорить о том, что он исключает. Исключение различного рода девиаций, аномалий из общества говорит исследователю о сложности взаимодействия между людьми. Помимо сложности в контакте, всегда присутствует сложность социальная, вызванная тем, что мы не можем понять исключенного человека из нашего порядка вещей, из нашего каждодневного мира. Мы постоянно возобновляем свое отношение к людям с различного рода отклонениями, в том числе и с душевными болезнями.

Говоря о мире повседневности, мы имеем в виду феноменологический подход к проблеме каждодневного мира. Альфред Шюц — один из основателей феноменологической социологии — определял каждодневные совокупности объектов и событий, в которых мы находимся и которые позволяют нам конструировать свою реальность во время социальных интеракций, как мир повседневности. Применяя феноменологическую социологию к изучению феномена психической болезни, исследователь может узнать,

какими средствами воссоздается образ душевнобольного человека и как он меняется в каждодневном обмене социальным знанием. [6]

Социология психиатрии как дисциплина изучает функционирование психиатрии, а также формирование образа «безумного» человека. Основной вклад в развитие данного направления в социологии внесли Мишель Фуко, Франко Базалья и Ирвинг Гофман.

По сути, мы сталкиваемся с различным пониманием безумия в наших повседневных практиках:

— мы можем наблюдать, как безумие проникает в область языка, создавая новые смыслы и бессмыслицы, истину и ложь;

— мы можем на практике совершать какие-либо действия с безумцами (вводить санкции, изолировать, оказывать материальную и психологическую поддержку);

— мы можем находить различные «лики безумия», следить, как безумие себя выражает, и обличать его;

— мы можем анализировать его, изучать, вводить различные классификации и строить теории на его основе. [4]

Образ «безумия» формируется в нашем обществе посредством стигматизации и институционализации душевной болезни.

Термин стигматизация, согласно Ирвингу Гофману, означает вид отношений между постыдным качеством человека и стереотипом, лишаящим способности к полноценной общественной жизни вследствие общественного непризнания. Стигматизация человека с психическим недугом скрывает этот недуг от общества. По причине стигматизации общество получает неточное, а иногда и ложное понимание природы болезни человеческой психики. [2]

Социологические теории предлагают различные модели, объясняющие, за счет чего психически больной человек ненормален в социальном смысле. Например, с позиции социально-ролевого подхода «болезни — это девиантные социальные роли, вызванные теми же силами, что и „нормальные“ роли». Другое понимание связывает социальную дисфункцию психически больного с наблюдаемыми неуместными формами поведения. В частности, Гофман указывает, что «неуместное в данной ситуации» поведение выступает в качестве «явного знака психического расстройства» [1]

Осмысление душевной болезни и ее институализация проходило достаточно долго. За это время само понятие разума, его болезни и назначение больницы сменилось кардинально: от лечения болезней нравственности до изучения работы с психопатологиями и созданием научной дисциплины с множеством дискурсов.

Вопросы о властно-дисциплинирующей функции психиатрии, об административной функции медицинских учреждений и о роли социальной ме-

дицины в административно-политической системе западного общества волновали другого теоретика социологии психиатрии — Поля Мишеля Фуко. Они возникли у Фуко в связи с его настойчивым интересом к тем трем элементам медицинской системы, которые возникли почти синхронно во времени на исходе XVIII века: психиатрии как «медицине душевных болезней», больницы как первому и самому хорошо известному виду медицинского учреждения, социальной медицине как примеру медицинского знания, ориентированного не столько на заботу об индивиде, сколько на защиту общества в целом. Все вопросы, о которых писал Фуко, проистекали из его личной и профессиональной чувствительности к проблематике власти и были частью того «медицинского поворота» в социально-гуманитарных науках, который произошел на Западе в 1960-х и 1970-х годах и привел к появлению *medical humanities*. [3]

Мишель Фуко в одной из своих первых работ «Психическая болезнь и личность» пишет о том, что психиатрия стоит на месте смотрящего извне на болезнь. Врач не думает о внутреннем состоянии пациента, а лишь пытается подавить в нем патологию. Это состояние дегуманизации пациента выходит за границы клиники и попадает в общество. [5] В следующей работе «История безумия в Классическую эпоху» Фуко говорит, что на протяжении всей истории человечества человек воспринимался по-разному. Он признает, что безумие есть часть нашей реальности, но, как она описывается, зависит от нашего дискурса. Изначально прокаженный, или юродивый, становится безумцем, которого необходимо изолировать от общества. [4] Поль Мишель Фуко использовал разработанный им метод «археологии знания». Данным методом он пытался показать путь становления такой дисциплинарной структуры, как психиатрическая лечебница. О том, как ее влияние выходит за границы самого здания и начинает выстраивать для нас образ того «безумца», которого мы знаем, рассказывает его работа. [3]

В проведенном эмпирическом исследовании рассматривалось отношение россиян к различным феноменам душевной болезни и их воззрения на проблему стигматизации душевнобольных. Для начала необходимо определить, так ли распространены психические болезни в России. Для этого будет рассмотрена статистика Росстата. Данные для их статистики получены от Минздрава России.

Как можно видеть из рисунка 1, число людей с расстройствами психики падает с каждым годом, а с 2000 до 2018 упал вдвое. Но значит ли это, что людей стигматизируют меньше? Какая статистика по мужчинам и женщинам отдельно?



Рисунок 1. Заболеваемость населения социально-значимыми болезнями (%)

Если рассматривать статистику психических заболеваний по гендерному признаку, то можно заметить, что психическими заболеваниями, не связанными с расстройствами на фоне алкоголизма и наркомании, люди болеют одинаково вне зависимости от пола. При этом у мужчин большая склонность к алкоголизму и наркомании; соотношение между женщинами и мужчинами в этих случаях 24%-76% и 15%-85% соответственно (Таблица 1.)

	На 100 000 человек населения		Распределение по полу, %	
	Женщины	Мужчины	Женщины	Мужчины
Выявлено больных с диагнозом, установленным впервые в жизни:				
психические расстройства	276	307	51	49
алкоголизм и алкогольные психозы	25	91	24	76
наркомания и токсикомания	3	21	15	85

Таблица 1. Уровень заболеваемости психическими расстройствами и расстройствами поведения в 2017 г.

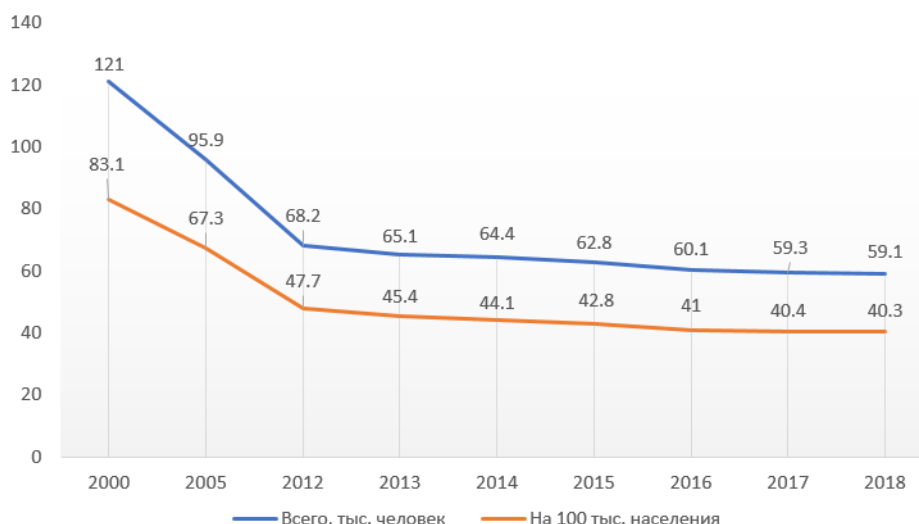
В опросе ВЦИОМ о табуированных заболеваниях, респонденты отмечали, что им было бы неловко говорить о своих заболеваниях даже с врачом. Психические заболевания отметили 10% ответивших. Это ниже, чем инфекции, передающиеся половым путем, кожные заболевания и зависимости. (Таблица 2.)

Возможная причина этому, что болезни интимной жизни или алкогольная более распространена и в них повинен сам человек.

	Все опрошенные
Инфекции, передающиеся половым путем, например, сифилис, гонорея	22
Кожные заболевания, например, педикулез (вши)	13
Зависимости, например, алкогольная	12
Заболевания мочеполовой системы, например, простатит	10
Психологические расстройства, например, депрессия	10
ВИЧ	9
Гепатиты	5
Сердечно-сосудистые заболевания, например, ишемическая болезнь сердца	4
Онкологические заболевания (рак)	3
Затрудняюсь ответить	63

Таблица 2. Болезни, о которых респондентам тяжело говорить

С одной стороны, согласно таблице 3 видно, что более трети респондентов считают, что общество относится к людям с психическими расстройствами с сочувствием (38%) и жалостью (34%). Чем респондент старше, тем чаще он отмечает сочувствие в данном вопросе. В то же время часть респондентов видит страх (26%) и недоверие (18%) в отношении душевнобольных людей. В данном случае наоборот, чем респондент моложе, тем более часто отмечает страх и недоверие.

Мнение респондента об отношении общества к людям с психическими расстройствами (распределение по возрасту)						
	Все опрошенные	18-24	25-34	35-44	45-59	60+
С сочувствием	38	27	29	32	42	48
С жалостью	34	34	31	29	35	39
Со страхом	26	34	32	32	24	17
С недоверием	18	21	24	20	21	10
С презрением	9	19	16	11	5	5
Со смущением	8	5	12	8	9	5
С ненавистью	4	11	5	5	2	2
С интересом	3	9	2	2	2	2
С симпатией	1	4	0	1	1	2
Без особых чувств	1	0	1	2	0	1
Другое	5	3	6	5	5	4
Затрудняюсь ответить	5	5	3	6	3	6

Таблица 3. Мнение респондента об отношении общества к людям с психическими расстройствами (распределение по возрасту) (%)

Как видно из таблицы 4, более трёх четвертей респондентов (79%) согласны с тем, что больным шизофренией обязательно принимать медицинские препараты, почти две трети (63%) убеждены, что больные не способны контролировать свою болезнь, а около половины опрошенных (49%) полагают, что шизофрения передается от родственников. Несмотря на это, 52% респондентов не считают, что больных необходимо изолировать от людей. Данный вопрос показывает, что люди воспринимают шизофрению сугубо как болезнь и предполагают ее лечение, но не столь уверены, что человек опасен или что ему необходима изоляция.

Уровень согласия респондента с приведенными утверждениями					
	Полностью согласен	Скорее согласен	Скорее не согласен	Полностью не согласен	Затрудняюсь ответить
Человеку, больному шизофренией, следует находиться подальше от большинства людей	12	26	39	13	10
Больной шизофренией должен постоянно принимать медицинские препараты	48	31	8	2	11
Шизофрения с большей вероятностью возникнет у человека, если его родственники также ей болеют	14	35	24	13	14
Больные шизофренией не способны контролировать свою болезнь	29	34	19	6	12

Таблица 4. Уровень согласия респондента с приведенными утверждениями (%)

Далее, на рисунке 2 можно видеть, что больного шизофренией чаще всего (34%) описывают как непостоянного. Это может значить как недопонимание со стороны респондента всех аспектов болезни, так и непредсказуемость в представлениях о поведении больного. Около четверти респондентов считают больных шизофренией опасными (28%), уязвимыми (24%) или недоверчивыми (23%).



Рисунок 2. Описание психически нездорового человека респондентами (% от тех, кому известно о шизофрении)

Подводя итог, следует сказать о том, что для комплексного исследования психических заболеваний в их социологических аспектах необходимо выработать методологию исследования исключенных субъектов из нашего общества. Изучение восприятия гражданами душевнобольных может открыть для исследования те уровни стигматизации, которые исходят от репрезентации психической болезни в массовой культуре, а также каким образом вырабатываются механизмы закрепления образа «безумия» в мире повседневности.

При проведении эмпирического исследования методом вторичного анализа данных было определено, что психическое здоровье население улучшается с каждым годом. По данным Росстата и ВЦИОМ, россияне относятся с сочувствием к душевнобольным людям, что подтверждает результаты предыдущего метода. Однако, данный метод показал, что по мнению людей, общество считает душевнобольных презренными, а также признает необходимость в их изоляции.

Список литературы:

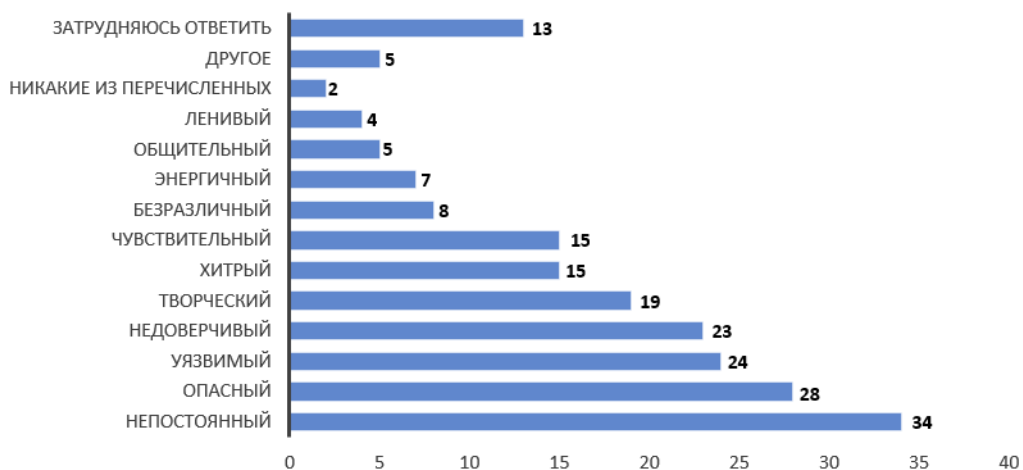
1. Бардина С. М. Нарушение социального функционирования психически больного: интерпретация с позиций феноменологии и витгенштейн-анской теории социального действия // Социология власти. — 2014. — №. 1. — С. 75 — 88
2. Гофман. И. Анализ фреймов: эссе об организации повседневного опыта: пер. с англ. / Под ред Г. С. Батыгина и Л. А. Козловой; вступ. статья [Г. С. Батыгина I М.: Институт социологии РАН, 2003. — 752 с.
3. Михель Д. Мишель Фуко и западная медицина // Логос. — 2019. — №. 2. — С. 64 — 81
4. Фуко М. История безумия в классическую эпоху / АСТ Москва, 2010. —

704 с.

5. Фуко М. Психическая болезнь и личность /пер. с фр., предсл. и коммент. О. А. Власовой. — СПб.: ИЦ «Гуманитарная Академия», 2009. — 320 с.

6. Шюц А. Обыденная и научная интерпретация человеческого действия/Шюц А. Избранное. Мир, светящийся смыслом. М.: Российская политическая энциклопедия (РОССПЭН), 2004, С.7–50

Романова А. Д.

Молодёжь и Профсоюз — стратегия будущего в Подмоскovie

Романова А. Д., студентка 3 курса {Социология}

Научный руководитель: Кирилина Т. Ю., доктор социологических наук, профессор кафедрой гуманитарных и социальных дисциплин ГБОУ ВО МО «Технологический университет имени дважды Героя Советского Союза, летчика-космонавта А. А. Леонова», Королев, Россия

В статье исследуется работа профсоюзов Подмоскovie с молодёжью. Особое внимание уделено молодёжной политике профсоюзов, её задачам и направлениям работы, проводимых с целью привлечения новых молодых работников. Автор отмечает важность деятельности профсоюзного Молодежного Совета, современных акций и конкурсов для членов Профсоюза. В статье делается вывод, что важными направлениями в реализации молодёжной политики профсоюзов являются: привлечение профсоюзной молодежи к проведению коллективных действий по защите прав трудящихся, к информационной работе, особенно, в интернет-пространстве и продвижение активных профсоюзных активистов на руководящие должности коллегиальных органов профсоюзных организаций всех уровней.

Ключевые слова: Молодёжь, молодёжная политика, Профсоюз, деятельность.

YOUTH AND THE TRADE UNION — A STRATEGY OF THE FUTURE IN THE MOSCOW REGION

Romanova A.D., 3rd year student {Sociology}

Scientific adviser: Kirilina T.Y., Doctor of Sociology, professor of the Department of Humanities and social Sciences

State Educational Institution of Higher Education Moscow Region «LEONOV Moscow Region University of Technology», Korolev, Russia

The article examines the work of the trade unions of the Moscow region with youth. Particular attention is paid to the youth policy of trade unions, its tasks and areas of work carried out with the aim of attracting new young workers. The author notes the importance of the activity of the Trade Union Youth Council, modern actions and competitions for the members of the Trade Union. The article concludes that important directions in the implementation of the youth policy of trade unions are: the involvement of trade union youth in collective action to protect the rights of workers, in information work, especially on the Internet, and the promotion of active trade union activists to leading positions in the collegial bodies of trade union organizations of all levels.

Keywords: Youth, youth policy, The Trade Union, activity.

Работа с молодёжью стала выделяться в отдельное направление профсоюзной работы не так давно — фактически в последние два десятилетия. Именно тогда была сформирована стратегия молодёжной политики профсоюзов. Остро этот вопрос встал в связи с увеличением возраста людей, занятых на рабочих профессиях и дефицитом молодых кадров как на производстве, так и в Профсоюзе. С изменением экономической формации и переходом подавляющего большинства предприятий в частную собственность молодые люди уделяли приоритетное внимание финансовой составляющей, зачастую в ущерб официальной зарплате и выплатам в государственные фонды. В этих условиях Профсоюз столкнулся с необходимостью вести разъяснительную и пропагандистскую работу среди молодых работников, привлекать их в Профсоюз через интересные для молодёжи мероприятия.

В настоящее время молодёжная политика профсоюзов направлена на привлечение в Профсоюз молодых работников, формирование кадрового резерва из числа активной профсоюзной молодёжи и укрепление профсоюзного движения. В профсоюзах Подмосковья четверть всех членов профсоюза составляет молодёжь — это работник в возрасте до 35 лет. Особое внимание уделяется помощи молодёжи в самореализации, трудоустройстве, защите рабочих мест и предоставлении социальных гарантий.

Социальным гарантиям и реализации трудовых прав молодежи, в Региональном трехстороннем соглашении посвящен пятый раздел, который является основой для формирования аналогичного раздела Коллективных договоров на предприятиях и в организациях Московской области. В Областном объединении профсоюзов разработана и действует Концепция молодёжной политики, формирующая основные направления молодёжной работы.

С целью координации действий и выявления молодежных интересов в ноябре 2003 года в областном объединении профсоюзов был создан Молодежный совет. В дальнейшем были созданы Молодежные советы в об-

ластных организациях профсоюзов. В крупных первичных профсоюзных организациях под кураторством профкомов так же создавались советы молодежи, которые начали активно взаимодействовать с советами молодых специалистов. В небольших по численности работников организациях создавались комиссии по работе с молодежью при профкомах либо выбирались ответственные за это направление работы. В настоящее время в профсоюзных организациях и на предприятиях действует более 260 Молодежных советов и комиссий при профкомах.

Молодежный Совет Союза «Московское областное объединение организаций профсоюзов» (далее — МОООП) принимает участие во всех значимых мероприятиях Профобъединения, его члены проводят молодежные акции и информируют о профсоюзной работе в социальных сетях и на молодежных профсоюзных сайтах, участвуют в переговорном процессе во время заключения Коллективных договоров. Работа Молодежного совета выстраивается в соответствии с принятым планом работы МОООП, с учетом планов работы ФНПР и резолюции X Съезда ФНПР по молодежной работе.

Среди акций и мероприятий, инициаторами которых была профсоюзная молодежь, можно выделить следующие:

- Молодой профсоюзный лидер;
- конкурс художественной самодеятельности «Профсоюзная радуга»;
- соревнования Спартакиады профсоюзов Подмосковья;
- различные фотоконкурсы («Моя профессия», «Бороться и побеждать!»);
- молодежные профсоюзные форумы и круглые столы («Профсоюзная волна», «Молодые кормчие» и др.);
- в рамках конкурсов «Лучший по профессии» выделяются номинации для самых молодых участников, молодых мастеров и др.

С 2006 года проводится конкурс «Молодой профсоюзный лидер», который выявляет лидерские качества у профсоюзной молодежи, позволяет обмениваться опытом и заимствовать лучшие, интересные формы работы с молодежью. Для многих участников Конкурс становится стартовой площадкой не только в профсоюзной карьере. Победители «Профсоюзного лидера» принимают участие в соответствующих конкурсах на уровне Центрального Федерального округа и России, проводимых Федерацией Независимых Профсоюзов России [1].

31 мая 2019 года на базе Учебного центра МОООП состоялся молодежный форум «Профсоюзная волна». В форуме приняли участие представители самой активной профсоюзной молодежи всех отраслей. Общее число участников — 62 человека. Данный форум являлся региональным этапом молодежного форума ФНПР «Стратегический резерв 2019: Мотивация». Цель форума — выработка предложений по вовлечению молодежи в проф-

союз с целью увеличения численности и повышения качества профсоюзного членства. При проведении форума использовался формат панельных дискуссий и круглого стола, во время которых проводилось исследование существующих проблем мотивации и выработка решений. Итоги работы форума были разосланы в адрес областных организаций профсоюзов и опубликованы на сайте МОООП [3].

Широко востребованы членами профсоюза и членами их семей спортивные, оздоровительные и спортивно-массовые мероприятия.

Союз «Московское областное объединение организаций профсоюзов» совместно с Министерством физической культуры и спорта Московской области является соучредителем областных молодежных спортивных мероприятий, таких как: Спартакиада среди государственных образовательных учреждений высшего профессионального образования и среди областных организаций профсоюзов и Коллективов физкультуры, в которых принимает участие большое число молодежи. Особой популярностью пользуется областной туристский слет и соревнования спортивных семей «Папа, мама я — спортивная семья». Важно отметить, что в профсоюзной Спартакиаде активно участвуют студенты высших учебных заведений. Студенческие соревнования проходят в рамках Спартакиады Высших учебных заведений по отдельной программе.

Студентам ВУЗов, активно проявивших себя в профсоюзной и общественной работе, назначаются 6 именных студенческих стипендий, которые составляют 3000 рублей в месяц и выплачиваются ежеквартально.

Большой популярностью пользуется ежегодный фестиваль народного творчества «Профсоюзная радуга», в котором принимают участие более 70 творческих коллективов и исполнителей.

Профсоюзная молодежь является организатором ряда акций. По инициативе Молодежного совета МОООП была проведена интернет-акция за здоровый образ жизни «Я не курю, потому что...», призванная подвигнуть молодых людей, подверженных опасным для здоровья привычкам к отказу от них. Самое активное участие было принято в областной профсоюзной акции «Профсоюз детям». Во многих первичных организациях проводится «День донора». Ежегодно тысячи деревьев высаживаются по всему Подмоскovie в рамках участия в областной акции «Посади свой лес». Молодежные советы взаимодействуют с Молодежными парламентами

Муниципальных образований, ветеранскими организациями, принимают активное участие в общественно-политических акциях и митингах «День России», «Международный день солидарности трудящихся».

Сформировать осознанный подход к профсоюзному членству у молодежи, заручиться ее поддержкой по всем направлениям профсоюзной работы — важная задача, которую возможно решить только с привлечением

профсоюзного молодежного актива. В этих целях в 2015 году впервые прошел инициированный Молодежным советом МОООП конкурс «Профсоюзный спецкор». Этот проект был номинирован молодежью профсоюза машиностроителей (в настоящее время — профсоюз работников промышленности) на конкурс ФНПР и отмечен специальной премией в связи с его эффективностью и высокой ролью в мотивации осознанного профсоюзного членства. Профсоюзной молодежью вводятся новые формы информационного общения, как, например, электронные газеты. Первой такой газетой было интернет-издание Молодежного совета машиностроителей — «Восходящая звезда», занявшая 1 место в конкурсе Им. радиожурналиста Я. Смирнова в номинации «Эффективность», проводимом Федерацией Независимых Профсоюзов России. Такие электронные формы информации способствуют сплочению молодежи, работают на позитивный имидж современного профсоюза и не требуют значительного финансирования.

В работе с информацией именно молодые профсоюзники активно используют современные возможности. Созданы локальные молодежные сайты на предприятиях трудящихся авиационной промышленности. В социальных сетях ВКонтакте и Фэйсбуке есть страницы молодежных советов медиков, работников образования, госучреждений, работников жизнеобеспечения и др. [2].

Современный профсоюзный лидер для успешного решения задач должен быть всесторонне грамотным. Значительно возрастают требования к подготовке молодых профсоюзных лидеров. 2019 год решением Генерального Совета ФНПР был объявлен Годом профсоюзного образования. Это было учтено и нашло отражение при формировании учебного плана на 2019 год в Учебном центре МОООП. В целях популяризации профсоюзного обучения и ознакомления с возможностями Учебного центра МОООП 11 апреля 2019 года на базе Учебного центра прошло заседание Молодежного Совета МОООП, на котором заведующим методическим отделом были представлены новые программы обучения. В Учебном центре проводится системное обучение молодого профсоюзного актива. В программе обучения особое внимание уделяется деловым переговорам, коллективно-договорному регулированию, юридической грамотности, информационной работе. При формировании молодежных обучающих программ важно путем анкетирования профсоюзного актива выявлять востребованные молодежью формы и темы обучения и сформировать новые, актуальные и интересные профсоюзные образовательные программы. Перспективной профсоюзной молодежи оказывается содействие в получении высшего образования в Академии труда и социальных отношений.

Состоявшийся в мае 2019 года X Съезд ФНПР отметил, что сейчас важными в реализации молодежной политики профсоюзов являются такие за-

дачи, как: активное привлечение профсоюзной молодежи к проведению коллективных действий по защите прав трудящихся, к информационной работе — особенно в интернет-пространстве. Значимым направлением остается продвижение активных и зарекомендовавших себя профсоюзных активистов на руководящие должности коллегиальных органов профсоюзных организаций всех уровней.

Список литературы

1. Информация «О практике работы Молодежного совета МОООП и Молодежных советов областных организаций Профсоюзов по вопросам обучения, вовлечения в профсоюзное членство» // ПрофсоюзTV URL: <http://www.profavtodormo.ru/> (дата обращения: 29.11.2020).
2. Кочемина Н. Коротко о главном // Профсоюзный мегаполис Московская область. 2019. №44. Ст. приложение.
3. Профсоюзная волна в Подмоскowie // ФНПР Молодёжный совет URL: <http://www.msfnpr.ru/article/1355/profsouznaa-volna-v-podmoskove> (дата обращения: 29.11.2020).

Свечникова А. В.

Социологический анализ состояния системы здравоохранения

*Свечникова А. В., студентка 3 курса {Социология}
Научный руководитель: Лапишинова К. В., кандидат социологических наук, доцент кафедры гуманитарных и социальных дисциплин
Государственное бюджетное образовательное учреждение высшего образования Московской области «Технологический университет имени дважды Героя Советского Союза, лётчика-космонавта А. А. Леонова»,
Королёв, Россия*

В статье анализируются мнения россиян о системе здравоохранения РФ. Общепринято здравоохранение рассматривать, прежде всего, как систему медицинской помощи, на которую возлагается большая часть ответственности за состояние здоровья населения. Также, в статье приведены результаты исследования Росстата и ВЦИОМа.

Ключевые слова: здравоохранение, здоровье, здоровый образ жизни.

SOCIOLOGICAL ANALYSIS OF THE STATE OF THE HEALTHCARE SYSTEM

Svechnikova A.V., 3rd year student {Sociology}

Scientific adviser: Lapshinova K.V., PhD in sociology, associate Professor of the Department of Humanities and social Sciences State Educational Institution of Higher Education Moscow Region «LEONOV Moscow Region University of Technology», Korolev, Russia

The article analyzes the opinions of Russians about the healthcare system of the Russian Federation. It is customary to consider health care, first of all, as a system of medical care, which bears most of the responsibility for the health of the population. Also, the article presents the results of a study by Rosstat and VCIOM.

Key words: health care, health, healthy lifestyle.

Весьма распространенное мнение о системе здравоохранения заключается в том, что здоровье населения страны в большей степени зависит от деятельности системы здравоохранения, остальное определяют образ жизни человека, генетические факторы, состояние внешней среды.

Во времена СССР достаточно большое внимание уделялось профилактике и улучшению здоровья населения страны. Среди программ, которые проводились в СССР можно выделить: утверждение санитарного законодательства; оздоровление населенных мест; организацию общественного питания в соответствии с научно-гигиеническими нормами; организацию мер, предупреждающих развитие и распространение инфекционных болезней; борьба с социальными болезнями (туберкулезом, алкоголизмом и т. д.); обеспечение общедоступной, бесплатной и квалифицированной лечебной и лекарственной помощи. Это все повлияло на высокий уровень здоровья населения страны. [3]

Тем не менее, в 1980-1990-ых годах реформы оказали негативное влияние на здоровье населения: уменьшилась продолжительность жизни населения, рождаемость пошла на спад, смертность стала увеличиваться, все больше людей стало заболеть опасными болезнями (СПИД, ВИЧ, туберкулез, онкологические заболевания, и др.).

Изучению системы здравоохранения, а также изучению состояния здоровья населения, и его зависимости от различных факторов посвятили свои труды многие зарубежные и отечественные ученые: Андреев Е. М., Афанасьев А. А., Боярский А. Я., Кильдишев Г. С., Кувакин В. И., Лисицын Ю. П., Медик В. А. и др.

Всероссийский центр изучения общественного мнения (ВЦИОМ) в 2018 году проводил опрос, который показал, что россияне с каждым годом все больше стараются следить за своим здоровьем, и такая тенденция с каждым годом растет. В опросе участвовало 1500 респондентов старше 18 лет из разных уголков России.

Доля недовольных своим здоровьем россиян с 2003 сократилась на 40%.

Тем не менее, жители страны скептически оценивают качество предоставляемых им медицинских услуг — лишь 11% опрошенных дали положительную оценку медицинским услугам. [2]

Данные опроса исследовательского холдинга «Ромир», с которыми ознакомился РБК показали, что с 2003 года доля россиян, удовлетворенных своим здоровьем, выросла с 52% до 71%. Исследователи пришли к выводу, что чем больше доход респондентов, тем выше у них уровень удовлетворенности своим здоровьем.

Качество отечественных медицинских услуг населением оценивается низко — только 11% опрошенных дали положительную оценку качеству медицины. Еще 45% респондентов считают, что получают медицинские услуги удовлетворительного качества, а 44% назвали их совсем неудовлетворительными.

По мнению доктора социологических наук Андрея Милехина, у россиян представление о медицине «значительно хуже, чем ее положение на самом деле». «Это позволяет понять, что необходимо работать не только над улучшением функционирования сферы, но и над восприятием работы учреждений здравоохранения». [2]

Уровень здравоохранения в стране показывает, насколько хорошо развито государство и насколько оно широко применяет современные высокотехнологические и сложные методы в борьбе с различными тяжелыми заболеваниями. За последние 10 лет ситуация все же изменилась в лучшую сторону, ведь Министерство здравоохранения прилагает для этого усилия.

Для того, чтобы понимать, какие есть возможности для лечения населения, можно проанализировать существующие показатели, такие как: количество больниц и других медицинских учреждений, уровень заболеваемости населения в РФ по разным видам болезней, количество больных социально значимыми болезнями (наркоманией, алкоголизмом и алкогольными психозами), зарплата медицинских работников, а также других работников Минздрава. [1]

Таким образом, в последние двадцать лет число больничных организаций в России постоянно уменьшалось. По рис. 1 видно, что число больниц за указанный период сократилось почти в два раза. (рис.1)

Очень важно учитывать и число квалифицированного медицинского персонала, которое сможет оказать грамотную медицинскую помощь. На рис. 2 можно наглядно увидеть изменение численности медицинских кадров с послевоенного периода в СССР до настоящего времени. Число медицинских работников росло до 2014 года. А после стало снижаться достаточно быстрыми темпами. (рис.2)



Рисунок 1. Число больниц, тыс.

Численность врачей разной специализации

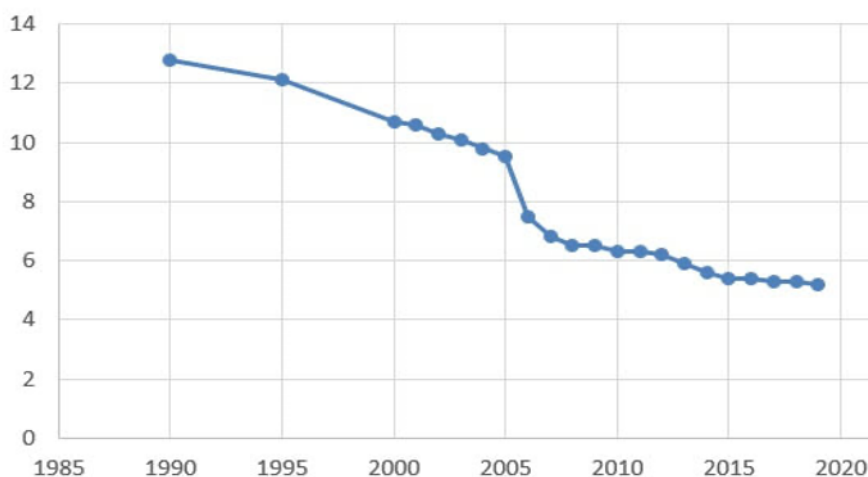

Рисунок 2. Численность врачей разной специализации, тыс. чел.

По данным Федеральной службы статистики, за последние двадцать лет, уровень заболеваемости населения страны увеличился. Число больных граждан прибавилось приблизительно на 10% за указанный период. (рис. 3)

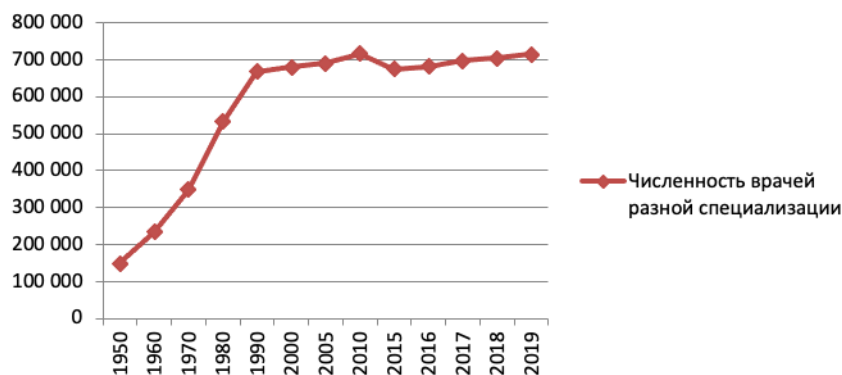

Рисунок 3. Заболеваемость, тыс. чел.

Россия занимает 53 место по государственным расходам на здравоохранение в общемировом рейтинге.

В ближайшее время стоит ожидать ухудшения положения по заболеваемости в стране. России нужна четко продуманная политика государства, которая будет направлена на расширение доступности медицинских услуг, а также на улучшение качества всех услуг в системе здравоохранения.

Список литературы:

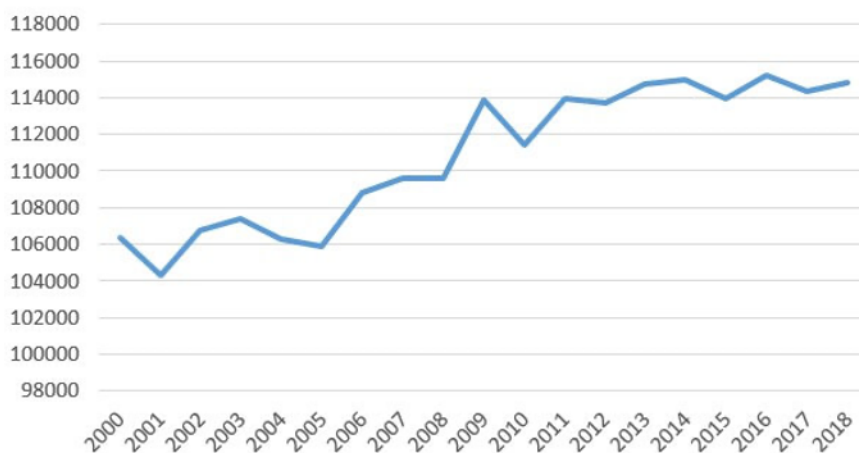
1. ВОЗ: официальный сайт. — Москва. — Обновляется в течение суток. — URL: <https://www.who.int/ru> (дата обращения 20.11.2020).
2. Гордеев Владислав Аналитика по теме «Медицина»// Общество: официальный сайт. — URL: <https://www.rbc.ru/society/15/09/2020/5f60559c9a7947382c2dcfa0> (дата обращения 29.11.2020).
3. Статистика и показатели региональные и федеральные <https://rosinfostat.ru/zdravoohranenie/> (дата обращения 20.11.2020).

Серов Н. Н.

Современные проблемы управления знаниями в ВУЗе

*Серов Н. Н., аспирант 2 года обучения {Социологические науки}
 Научный руководитель: Тавокин Е. П., доктор социологических наук,
 профессор кафедры гуманитарных и социальных дисциплин
 Государственное бюджетное образовательное учреждение высшего образования Московской области «Технологический университет имени дважды Героя Советского Союза, лётчика-космонавта А. А. Леонова»,
 Королёв, Россия*

В статье освещаются современные аспекты развития ВУЗов в контексте изменений в обществе в начале XXI века, а также в связи с глобальной пандемией COVID-19. Раскрываются также основные направления и концепция информатизации образовательных учреждений. Также рассматриваются и анализируются основные проблемы, связанные с управлением знаниями в условиях перехода к «цифровой экономике» во времена пандемии.

Ключевые слова:

CURRENT ISSUES OF KNOWLEDGE MANAGEMENT IN A UNIVERSITY

Serov N. N., 2nd year post-graduate student {Sociology}

Scientific adviser: Tavokin E.P., Doctor of Sociology, Professor of the Department of Humanities and social Sciences

State Educational Institution of Higher Education Moscow Region «LEONOV Moscow Region University of Technology», Korolev, Russia

The article deals with the modern aspects of the development of universities in the context of changes in society in the early XXI century, as well as in association with the global COVID-19 pandemic. The main directions and the concept of informatization of educational institutions are revealed as well. The main issues associated with knowledge management in the transition to a «digital economy» during the time of pandemic are also examined and analyzed.

Key words:

В начале XXI века большинство развитых стран провозгласили своей целью переход к цифровой экономике. Не стала исключением и Россия. Во многом это было связано со значительными изменениями, произошедшими в общественной жизни в данный период времени. Произошёл беспрецедентный рост объёмов обмена информацией, широчайшее распространение получили средства глобальной интернет-коммуникации, социальные сети, в значительной степени в онлайн-пространство перешла массовая культура и средства массовой информации. В последнее время всё чаще высказывается идея о переходе к так называемому «обществу знания», в котором ключевая роль отводится преобразованию информации в процессе познавательной деятельности человека, а также созданию и массовому распространению продуктов интеллектуального труда.

Эти тенденции усилились ещё значительнее в связи с глобальным кризисом, вызванным распространением новой коронавирусной инфекции (COVID-19). Практически по всему миру власти приняли меры по ограничению социальных контактов, экономическая деятельность, насколько это возможно, перешла в онлайн-пространство, многие компании и учреждения перевели сотрудников в режим удалённой работы.

Не осталась в стороне и сфера образования. Ещё в первом десятилетии XXI века в связи с массовым внедрением компьютеров и информационных технологий в школы и ВУЗы проводились эксперименты с частичным переводом образовательного процесса в онлайн режим с помощью телекоммуникационных сетей.

В 2008 году группой учёных был выпущен доклад «Российское образование 2020: Модель образования для инновационной экономики» [1, С34]. По мнению авторов этого доклада российское образование должно соответствовать:

- инновационной модели развития российской экономики, являющейся стратегическим выбором России;
- социальным запросам населения России и задаче консолидации российского общества;
- требованиям глобальной конкуренции на рынках инноваций, труда и образования.

Таким образом, в настоящее время образование, являясь неотъемлемым аспектом качественной жизнедеятельности общества, частью его социально-экономической жизни, вступает в принципиально новую эпоху — эпоху управления знаниями. В современных условиях это обозначает размещение материалов, формализация и кодификация информационных потоков, формирование отвечающей современным требованиям информационно-коммуникационной системы. Современный инновационно-ориентированный ВУЗ призван решать задачи экономики (на макро- и микроуровне, в общегосударственном и региональном масштабе) и общества в условиях перехода к «обществу знания». Для реализации этих задач требуются новые подходы к управлению информацией в ВУЗе.

Как уже упоминалось выше, глобальная пандемия внесла коррективы в социально-экономическую жизнь общества. Соответственно, затронута была и сфера образования. Сложившаяся чрезвычайная ситуация усилила тенденции по цифровизации образовательного процесса. Российские ВУЗы в той или иной форме внедряют технологии дистанционного обучения, хотя целесообразность данных мероприятий вызывает множество споров. При этом ВУЗы, решившие внедрять технологии дистанционного обучения, сталкиваются с необходимостью систематизации поиска, обработки и структурирования информационных ресурсов.

Информатизация современного ВУЗа как крупной организации, обуславливает решение ряда задач организационного характера, а также привлечение значительных ресурсов (временных, финансовых, интеллектуальных и т. д.). Чаще всего развитие информатизации происходит по следующим направлениям:

- развитие информационной инфраструктуры, как материально-технической базы информатизации;

- реализация решений на основе информационно-коммуникационных технологий в целях автоматизации различных аспектов деятельности ВУЗа, его структурных подразделений и бизнес-процессов;
- подготовка и повышение квалификации ИТ-специалистов и сотрудников учреждения;
- внедрение и совершенствование электронного обучения, в том числе дистанционных образовательных технологий.

В целях реализации данной концепции формируется единая информационная среда ВУЗа, базирующаяся на информационной инфраструктуре (Рисунок 1). Она включает в себя аппаратные и программные средства сбора, хранения, обработки, передачи информации, используемой в процессе деятельности образовательного учреждения.



Рисунок 1. Информационная среда ВУЗа

Кирилл Калюжный в своей работе «Информационная среда и информационная среда науки: сущность и назначение» формулирует понятие «информационная среда» как «антропогенная часть пространства, в которой взаимодействуют и самоорганизуются субъекты и объекты информационных процессов, поддерживаемых информационной инфраструктурой и связанных с поиском, обработкой и хранением информации и знаний» [2, С17].

В то же время развитие информационных технологий в образовании выявило и ряд проблем, ставших особенно актуальными в кризисной ситуации во время пандемии COVID-19. Владимир и Кирилл Мальцевы в своей работе «Пандемия и образование» отмечают, в частности, что нынешнее поколение преподавателей не в полной мере владеет современной компьютерной техникой и средствами телекоммуникации на её основе, что приводит к серьёзным трудностям во взаимодействии с учащимися. Как следствие — значительные затраты времени и нервов, связанные с переживаниями на тему донесения материала до учащихся и контроля его усвоения. Всё это порождает сомнения в необходимости и целесообразности современных технологий обучения [3, С404]. Там же отмечается всё ещё имеющие место недостатки и слабые параметры компьютерной техники и средств связи в учебных заведениях. Действительно, далеко не все ВУЗы страны идут в ногу со временем и используют новейшее оборудование и технологии в образовательном процессе и оказались не в полной мере готовы к наступлению кризисной ситуации.

На наш взгляд, проблемы эти связаны с рядом факторов, в частности, как с излишней бюрократизацией процесса (внедрение новых технологий зачастую требует множества согласований на различных управленческих уровнях), так и с недостаточной мотивацией сотрудников (прежде всего пенсионного или предпенсионного возраста) к внедрению и освоению информационно-коммуникационных технологий.

Также проблемой остаётся недостаток финансирования ВУЗов. Как уже отмечалось выше, оснащение ВУЗов современным оборудованием — весьма затратное мероприятие. В условиях сокращения финансирования образования со стороны государства на фоне непростой социально-экономической ситуации проблематичным также становится и получение финансирования от частных бизнес-структур.

Все эти проблемы в условиях пандемии привели к значительной нагрузке как на оборудование (коммуникационные сети, веб-сайты и образовательные порталы учреждений не всегда справляются с резко возросшей на них нагрузкой), так и на сотрудников, в частности, профессорско-преподавательский состав, которому понадобилось определённое время на освоение новых технологий и адаптацию к новым условиям удалённого обучения. Длительная работа с компьютерной техникой может вызывать физическое и психологическое перенапряжение у сотрудников учреждения, и как следствие, приводить к снижению продуктивности рабочего процесса. Как преподаватели, так и студенты отмечают нехватку «реального общения», социализации в процессе получения образования в удалённом режиме.

Из всего вышеперечисленного следует ещё одна проблема — культурная. То есть, имеется в виду как культура информационная, так и профес-

сиональная культура преподавателей. В новой реальности необходимы как сама по себе адаптация к новым информационно-коммуникативным технологиям, так и общее переосмысление целей и задач образовательного процесса исходя из сложившихся условий перехода к «обществу знания».

Имеет смысл также отметить, что при разработке методик и рекомендаций по решению управленческих проблем имеет место излишняя формализация подхода к данным проблемам, не учитывающая специфику взаимоотношений в конкретном рабочем коллективе, не уделяется в должной степени внимание субъективным факторам социального управления в ВУЗе.

Мы рассмотрели основные проблемы управления знаниями в ВУЗах в нынешние кризисные времена. Своевременное и комплексное их решение позволит помимо широкого применения информационных технологий в практической деятельности способствовать формированию учебного заведения нового типа — инновационного, использующего и постоянно совершенствующего новейшие технологии в образовательном процессе. Формирование системы управления знаниями позволит осуществлять подготовку специалистов в соответствии с требованиями «цифровой экономики», функционирующей в условиях нового общественного феномена — «общества знания».

Список литературы:

1. Волков А. Е., Кузьминов Я. И., Реморенко И. М., Рудник Б. Л., Фрумин И. Д., Якобсон Л. И. Российское образование — 2020: модель образования для инновационной экономики. Материал для обсуждения // Вопросы образования. — 2008 — №1 — С. 32–64.

2. Калюжный К. А. Информационная среда и информационная среда науки: сущность и назначение. // Альманах «Наука. Инновации. Образование». 2015. №18. С. 7–23.

3. Мальцев В. А., Мальцев К. В. Пандемия и образование. // Научные труды Вольного Экономического Общества России, том 224. — 2020 — С. 402–415

Серова Т. О.

Коммуникативные возможности поэтического перевода

Серова Т. О., кандидат филологических наук, доцент кафедры иностранных языков

Государственное бюджетное учреждение Московской области «Технологический университет имени дважды Героя Советского Союза, летчика-космонавта А. А. Леонова», Королёв, Россия

Статья посвящена особенностям коммуникации в процессе перевода поэтического текста. Автор выделяет несколько коммуникативных процессов, основным из которых является коммуникация переводчика с автором оригинала. Трудности этого вида коммуникации представлены на примере переводов стихотворения С. Есенина «Письмо к женщине».

Ключевые слова: поэтический перевод, коммуникация, безэквивалентная лексика, идеологический подтекст, затекстовая реальность.

COMMUNICATION CAPABILITIES OF POETIC TRANSLATION

*Serova T.O., PhD {Philology}, Associate Professor of the Department of Foreign Languages
State Educational Institution of Higher Education Moscow Region «LEONOV Moscow Region University of Technology», Korolev, Russia*

The article is devoted to the peculiarities of communication in the process of translating a poetic text. The author identifies several communication processes, the main of which is the communication of the translator with the original author. The difficulties of this type of communication are presented on the example of translations of S. Yesenin's poem «A Letter to a Woman».

Key words: poetic translation, communication, non-equivalent vocabulary, ideological subtext, out-of-text reality.

Проблема коммуникации в поэтическом переводе представляет собой комплекс проблем, так как перевод поэтического текста предполагает множественную адресацию: переводчик коммуницирует с автором текста, с текстом как таковым, с самим собой как творческой личностью и автором «нового» текста, а также с читателем перевода [5, с.85]. Какая из этих коммуникаций является для переводчика основной?

Нам представляется, что весь процесс перевода можно условно разделить на фазы. В каждой фазе работы переводчика будут свои коммуникативные предпочтения. Погружение в текст поэтического произведения предполагает изучение условий его создания, исторических и культурных особенностей эпохи, описанной в нем, а также эпохи, в которой произведение создавалось. На этом этапе важнейшей является коммуникация переводчика с автором текста, так как он должен не только узнать как можно больше биографических подробностей, но и изучить ту «затекстовую» реальность, которая описана автором. Коммуникация с автором и коммуникация с самим текстом происходят как одновременные и постоянно пересекающиеся процессы. При создании «нового» поэтического текста на первый план выдвигается коммуникация переводчика с собой как творческой личностью и будущим читателем поэтического текста. При этом, как можно

предположить, поднимаются такие вопросы: правомерно ли творческое соперничество переводчика с автором? И насколько понятным для инокультурного читателя будет переведенный текст? Успешность каждого из перечисленных выше видов коммуникации не поддается измерению. Слово «коммуникация» предполагает создание общего поля передачи/приема сообщения. «Широта» и «глубина» этого поля могут быть разными. Попробуем применить критерии, предложенные В. В. Красных: принадлежность коммуникантов к одному этносу, принадлежность к одному социуму, владение одной когнитивной базой, владение единым когнитивным пространством [2, с. 251].

Предположим, что иностранный читатель и переводчик принадлежат к одному этносу и одному социуму, что делает общность коммуникативного поля достаточно широким. Когнитивное пространство у переводчика и читателя может оказаться разным, что повлияет на «глубину» коммуникации.

Сфокусируем наше внимание на коммуникации переводчика с автором оригинального текста и самим текстом, так как от успешности этой коммуникации зависит качество перевода. Материалом для нашего анализа послужит перевод стихотворения Сергея Есенина «Письмо к женщине», сделанный Питером Темпестом. Жанр стихотворения заявлен в самом названии: это письмо. В письме необходимы этикетные формулы: обращение к адресату и подпись при прощании. Автор использует вольный ямб и перекрестную рифмовку. Для выделения ключевых слов используется «лесенка». Эти формальные жанровые признаки удалось передать в переводе. Образованный русский читатель знает, что письмо адресовано бывшей жене Есенина, Зинаиде Райх, с которой он к тому времени давно расстался. Если переводчик не сделает довольно обширного комментария, касающегося личных отношений автора с адресатом, то для иностранного читателя многое останется непонятным. По форме письмо представляет собой монолог, но по сути это диалог, так как автор строит свое письмо, предвидя возможные возражения. Если бы надо было дать более точную жанровую характеристику этому стихотворению, то она была бы многоаспектной, так как послание является одновременно обвинением и оправданием, запросом и ответом. Это наболевший, не состоявшийся в жизни, но необходимый автору диалог-выяснение отношений. Жанр послания (письма) является не только коммуникативным актом, но и актом самопознания. Письмо часто важнее для пишущего, так как представляет собой анализ состоявшихся событий и попытку понять свою роль в них, а также выяснить свою собственную вину и /или вину оппонента. Его цель — поиск истины и справедливости. Этот жанр привлекателен и такими чертами, как безыскусственность и непринужденность. Эти черты удалось передать переводчику. Обратимся к самому

сложному, на наш взгляд — к передаче в переводе «отпечатка эпохи». В стихотворении Есенина таких отпечатков много.

Есенин вводит образ-символ «Земля-корабль». Этот символ очень важен для автора, во-первых, для эмоционального описания политической ситуации в стране после революции. Во-вторых, как аргумент в оправдании своих поступков, приведших к разрыву с любимой женщиной. Корабль России, попавший в бурю революции, поверг в смятение всех его пассажиров. Корабельный трюм (кабак) казался спасением. Так поступали многие, хочет сказать нам автор. Попытаемся воссоздать ассоциативное поле, возникающее у русского читателя под воздействием этого символа. Слово «земля» понимается читателем как Русь, Россия, русская земля. Все, что происходит на этой земле, не связано с планетарным масштабом. В коллективной памяти русского читателя хранится образ Петра Первого, великого рулевого, направившего Россию к новым берегам, поэтому намек на нового рулевого — Ленина, вполне понятен. В переводе Темпеста русские реалии стираются, политические события отходят на задний план. Вряд ли англоязычному читателю понятно, о каком новом рулевом на корабле-России идет речь. В английском переводе появляется образ «корабль судьбы» (ship of fate), направляющий поток ассоциаций читателя в совершенно иную плоскость. В западноевропейской традиции образ корабля связывается с рискованным предприятием, а морское плавание — с опасным и непредсказуемым путешествием. Наиболее вероятный круг ассоциаций европейского читателя таков: корабль-государство (Гораций), сатирическая поэма Себастьяна Бранта «Корабль дураков», знаменитая картина Босха с тем же названием, «Пьяный корабль» Рембо. Конечно, речь идет об образованном читателе. Мы видим, что глубокий образ-символ, наполненный идеологическими установками эпохи, не удалось адекватно передать переводчику, поскольку эти идеологические установки не представлены лексически, но легко угадываются русским читателем. Изображение исторических катаклизмов в переводе получает форму личной трагедии, нравственных испытаний, любовных потрясений.

Обратимся к еще одному из ключевых образов стихотворения. «Лошадь, загнанная в мыле» — любимый Есениным образ, связанный с крестьянской жизнью. В переводе исчез «смелый ездок», пришпоривающий лошадь. Это важный для автора образ враждебной революционной энергии, вступившей в борьбу с патриархальной деревней.

Большую трудность для переводчика представляет передача безэквивалентной лексики. В нашем примере таким словом является слово «попутчик», которое сейчас не совсем понятно и русскому читателю. Есенин пишет:

*Теперь в Советской стороне
Я самый яростный попутчик.*

Питер Темпест передал это место так:

*Now in the land of the Soviets
I am the keenest fellow-traveller*

Если определение *keenest* можно принять, то *fellow-traveller* передает прямое значение слова, без политического подтекста. Понятие «попутчик» появилось в советской литературе в начале 20-х годов прошлого века. Слово было предложено Л. Троцким для обозначения литературы, не вписывающейся в партийные рамки. Попутчикам было свойственно преувеличение роли крестьянства (это ярко проявилось в творчестве Есенина), они прокламировали независимость искусства от политики и рассчитывали на постепенное затухание классово-борьбы. Такого рода пояснение было просто необходимо для понимания стихотворения. Более удачным нам представляется перевод А. С. Вагапова:

*Today I'm in the Soviet land
A staunch supporter and defender*

Мы обратились к трудностям, связанным в основном с передачей безэквивалентной лексики и понятий, связанных с идеологическим фоном эпохи. Передача их в переводе осложняется необходимостью комментирования, которое не всегда приветствуется при переводе поэзии. Комментарий к данному стихотворению Есенина по своему объему мог бы превысить объем исходного текста. Поэтому задачей переводчика является углубленное знакомство с автором оригинала и изучение культурного фона, той за-текстовой реальности, которая отражена в источнике. Такие знания позволяют переводчику использовать в переводе ту лексику, которая наиболее адекватно отражает особенности эпохи.

Список литературы:

1. Азарова Н. М. Критерий «адресат» в установлении границ поэтического дискурса // Логический анализ языка. Адресация дискурса. М.: Индрик, 2012. С. 225–233.
2. Красных В. В. «Свой» среди «чужих»: миф или реальность? М., 2003.
3. Селивановский А. Попутчики // Литературная энциклопедия: В 11 т. — М., 1929–1939. Т.9.
4. Sergei Esenin. Letter to a woman (Письмо к женщине на английском языке <http://englishstory.ru/sergei-esenin-letter-to-a-woman-in-english.html#ixzz6IHV3zpzF>)

5. Тарасова М. А. Перевод поэзии как дискурсивная практика: коммуникативный аспект//Коммуникативные исследования, 2016, №1 (7), с. 82—91.

Секция 4. Современные тенденции в социально-гуманитарном знании

Андреева Е. А.

Влияние современных средств массовой информации
на социализацию подрастающего поколения

Андреева Е. А., студентка 4 курса {Социология}

Научный руководитель: Кирилина Т. Ю., доктор социологических наук, профессор, заведующий кафедрой Гуманитарных и социальных дисциплин

Государственное бюджетное образовательное учреждение высшего образования Московской области «Технологический университет имени дважды Героя Советского Союза, лётчика-космонавта А. А. Леонова», Королёв, Россия

В данной статье проанализировано влияние СМИ на социализацию подрастающего поколения. Приведены результаты авторского исследования. Основным источником информации для молодёжи является Интернет, в тоже время не теряет позиций телевидение. Исследование показало, что средства массовой информации занимают огромное место в жизни отдельного человека и общества в целом.

Ключевые слова: средства массовой информации, процесс социализации, интернет, СМИ, влияние на подрастающее поколение.

INFLUENCE OF MODERN MASS MEDIA ON THE SOCIALIZATION OF THE YOUNGER GENERATION

Andreeva E.A., 4th year student {Sociology}

Scientific adviser: Kirilina T. Yu., Doctor of Sociology, professor, the Head of the Department of Humanities and social disciplines

State Educational Institution of Higher Education Moscow Region «LEONOV Moscow Region University of Technology», Korolev, Russia

This article analyzes the influence of the media on the socialization of the younger generation. The results of the author's research are presented. The main

source of information for young people is the Internet, while television does not lose its position. The study showed that the mass media occupy a huge place in the life of an individual and society as a whole.

Key words: Media, the process of socialization, Internet, mass-media, influence on the younger generation.

Современное общество можно охарактеризовать как информационное общество, главным богатством которого является информация. Объективной закономерностью развития такого общества стала интенсификация информационных процессов: возрастают скорости передачи сообщения; увеличивается объем передаваемой информации; ускоряется её обработка. Этот процесс может оказывать негативное влияние на человека, приводя к информационным перегрузкам, что в свою очередь ослабляет способность думать, размышлять.

В настоящее время пользуется большим спросом у молодёжи один вид современных СМИ — Интернет [5]. Внедрение систем мультимедиа происходит чрезвычайно быстро. Доступность, гибкость, простота в эксплуатации повышает эффективность получения информации. Но внушает опасения другая сторона медали. Наряду с полезной информацией в Интернете есть немало сайтов, которые американцы называют «trash» (мусор).

Особое беспокойство вызывает факт воздействия современных средств массовой информации (в дальнейшем СМИ) на молодое поколение. То, что оно, это воздействие, сегодня во многом негативно, уже не оспаривает никто. Это подтверждается и существующими исследованиями и в целом ситуацией в обществе. Волна насилия, захлестнувшая общество, рост немотивированной агрессии, разрушение традиционных общечеловеческих ценностей, отсутствие у молодёжи нравственных ориентиров, духовных лидеров, снижение порога чувствительности — все это не в последнюю очередь обусловлено современным состоянием средств массовой коммуникации (в дальнейшем СМК).

СМИ формирует определённые одинаковые эмоции и действия, воздействуя на каждого человека по отдельности. Таким образом, благодаря СМИ формируется общественное мнение — состояние массового сознания, которое заключает в себе скрытое или явное отношение разных социальных общностей к проблемам или событиям [2].

СМИ в условиях рынка утратили свои некогда важнейшие функции воспитания человека, формирования личности, просвещения. Сегодняшние СМИ — это бизнес, главная цель которого, извлечение прибыли. На пути к достижению этой цели используются все средства, позволяющие привлечь массовую аудиторию. Не поднимать человека в его лучших проявлениях, а удовлетворять его сиюминутные запросы, не гражданский институт, а сфера услуг — таким образом, сместился центр тяжести.

В целях изучения влияния современных средств массовой информации на социализацию подрастающего поколения в январе 2020 года нами было проведено социологическое исследование, проходившее в форме анкетирования, с участием студентов Технологического университета Московской области.

Более половины респондентов уверены в необходимости существования СМИ в современном обществе. И лишь 1% опрошенных дал результат незначительной роли СМИ в условиях современного общества.

Респонденты по общей картине лояльности к каналам распространению СМИ более не доверяют, чем доверяют. Однако по каждой категории были избраны различные вариации выборки.

Более доверительным каналом распространения СМИ является Интернет. На следующем месте, согласно мнению опрошенных, расположено Радио. Далее рассматриваются печатные издания и телевидение. (Рис.1).



Рисунок 1. Распределение ответов респондентов на вопрос: «Доверяете ли Вы СМИ?» (в % от общего числа опрошенных)

Как оказалось в ходе исследования самым предпочтительным видом СМИ является интернет, на следующем месте, согласно мнению опрошенных, расположено телевидение.

Мы выяснили, какой из видов СМИ, по мнению респондентов, оказывает самое сильное влияние на российскую молодёжь. И оказалось, что более трёх четвертей анкетированных считают, что самое сильное влияние на молодёжь оказывает интернет. Около 9,9% считают, что это телевидение. 5,9% респондентов затруднились ответить на вопрос. Далее 3% — печатные СМИ, 2% — другие виды СМИ, 1% — никакие СМИ. Вариант про Радио как вид СМИ, оказывающий наиболее сильное влияние на российскую молодёжь никто не ответил.

Экранные примеры поведения не обязательно копируются. Но есть категории подростков, которые предрасположены воспроизводить их в реальной жизни [4].

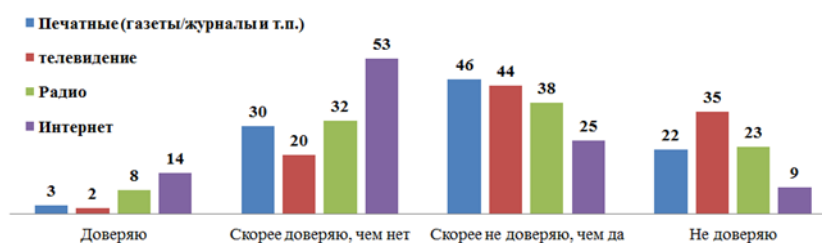
Исследование продемонстрировало, что две пятых части респондентов сочли, что влияние СМИ на российскую молодёжь влияет как положительно, так и отрицательно. Около 16,8% респондентов не смогли определиться

с ответом. Мнение того, что СМИ влияет скорее отрицательно, чем положительно, составило 12,9% респондентов. Одна пятая часть респондентов сочли влияние СМИ нейтральным. Около 7,9% решили, что СМИ отрицательно влияет на молодёжь и 9,9% (сумма ответов «Положительно» и «Скорее положительно, чем отрицательно» на вопрос: «Как СМИ влияет на российскую молодёжь?») респондентов определили влияние СМИ на молодёжь России имеет положительный характер. (Рис. 2).



Рисунок 2. Распределение ответов респондентов на вопрос: «Как СМИ влияет на российскую молодёжь?» (в % от общего числа опрошенных)

Исследование показало, что абсолютное большинство респондентов мужского пола (95,6%) и женского пола (98,1%) (сумма ответов «Да, ежедневно», «Да, несколько раз в неделю» и «Да, несколько раз в месяц») на вопрос: «Пользуетесь ли Вы Интернетом как средством массовой информации?» так или иначе, пользуются интернетом как средством массовой информации (Табл. 1).

Использование респондентами сети интернет как средство массовой информации	Пол	
	Мужской	Женский
Да, ежедневно	17,8%	23,6%
Да, несколько раз в неделю	57,8%	63,6%
Да, несколько раз в месяц	20,0%	10,9%
Нет	4,4%	1,8%
Итого	100,0%	100,0%

Таблица 1. Соотношение ответов респондентов по полу на вопрос «Пользуетесь ли Вы Интернетом как средством массовой информации?» (в % от числа респондентов разного пола).

По мнению Кузиной С. В., СМИ и другие институты социализации влияют на подрастающее поколение путём изменения его сознания, ценностных ориентаций, потребностей и интересов, нравов и морали. [1]

На основании полученных результатов можно сделать следующие выводы:

.Основным источником информации для молодёжи является Интернет, в тоже время не теряет позиций телевидение.

.Большинство подростков газеты не читает, дети предпочитают пользоваться интернетом.

.Школьники старших классов чаще анализируют информацию, полученную, из источников СМИ и формируют о ней мнение самостоятельно.

Исследование показало, что средства массовой информации занимают огромное место в жизни отдельного человека и общества в целом. Телевидение, радио, печать, Интернет, реклама стали основными источниками информации, формирующими внутренний мир человека. Если всего столетие назад внутренний мир людей формировался на основе их личного общения, профессиональной деятельности, путешествий, то сегодня совсем не нужно быть очень активным человеком, чтобы узнать новости с другой стороны планеты, незачем выходить из дома для общения с людьми.

В последнее время проблема влияния СМИ на подрастающее поколение поднимается всё чаще и чаще. И Саламатина И. И., Кочеткова Е. М. считают, что необходима консолидация всех сил современного общества для быстреего решения этой проблемы, иначе при дальнейшем развитии информационных технологий и активном внедрении их в жизнь общества без учёта влияния на воспитание и образование детей полноценность каждого из последующих поколений будет снижаться [3].

Список литературы:

1. Кузина, С. В. (РАГС). Роль СМИ в формировании культурных приоритетов
2. Мамакова З. А., Исмаилова Л. М. ВЛИЯНИЕ СМИ НА СОЦИАЛИЗАЦИЮ МОЛОДЕЖИ //Новая наука: опыт, традиции, инновации. — 2016. — №. 11—2. — С. 50—52.
молодежи / С. В. Кузина // Власть. — 2007. — N 8. — 53 с
3. Саламатина И. И., Кочеткова Е. М. Влияние современных средств массовой информации на социализацию детей и подростков //Педагогическое образование и наука. — 2010. — №. 8. — С. 74—78.
4. Сельмидис, Л. Ф. Гендерные особенности лжи у подростков / Л.Ф Сельмидис, Е. Ю. Шебанец, Ф. Р. Хатит // Гендерный подход в гуманитарных исследованиях. отв. ред. А. Ю. Нагорнова. Ульяновск. — 2016. — С. 143—154.
5. Якушина Е. В. Подростки в Интернете: специфика информационного взаимодействия // Педагогика. — 2001. — №1.

Баков И. В.

Совершенствования технологий управления персоналом в период пандемии COVID-19

*Баков И. В., аспирант 3 года обучения {Социологические науки}
Научный руководитель: Кирилина Т. Ю., доктор социологических наук, профессор, заведующий кафедрой гуманитарных и социальных дисциплин,
ГБОУ ВО МО «Технологический университет имени дважды Героя Советского Союза, летчика-космонавта А. А. Леонова», Королев, Россия*

Данная статья посвящена анализу совершенствования технологий управления персоналом в организациях. Развитие цифровой и диджитал сферы, изменение характера труда и трансформация занятости, упор на развитие и включенность кадров в процесс труда и жизнедеятельность организации — основные тенденции в современной сфере труда, являющиеся крайне актуальной проблемой исследования. Особое внимание в статье уделено анализу таких технологий управления персоналом как: удаленная работа, менторство, наставничество, стажировка на работе, управление талантами. Автор делает вывод, что в условиях пандемии COVID-19 большинство компаний были вынуждены оперативно изменить свою привычную организацию работы и подход к управлению персоналом. Существенно возросла значимость HR-деятельности, поскольку успешная адаптация бизнеса

к новым реалиям невозможна без грамотного управления человеческими ресурсами.

Ключевые слова: Управление персоналом, удаленная работа, менторство, наставничество, стажировка на работе, управление талантами

IMPROVEMENTS OF HR TECHNOLOGIES DURING THE COVID-19 PANDEMIC

Bakov I. V., 3rd year post-graduate student {Sociology}

Scientific adviser: Kirilina T. Yu., Doctor of sociological sciences, professor, the Head of the Department of Humanities and social Sciences

State Educational Institution of Higher Education Moscow Region «LEONOV Moscow Region University of Technology», Korolev, Russia

This article is aimed to the analysis of the improvement of HR technologies in organizations. The development of the digital sphere, the change in the nature of work and the transformation of employment, the emphasis on the development and involvement of personnel in the labour process and the life of the organization are the main trends in the modern world of work, which are an extremely urgent research problem. Particular attention in the article is paid to the analysis of such technologies of personnel management as remote work, mentoring, internship at work, talent management. The author concludes that in the context of the COVID-19 pandemic most companies were forced to quickly change their usual work organization and approach to personnel management. The importance of HR activities has significantly increased, since successful business adaptation to new realities is impossible without competent human resource management.

Key words: HR management, remote work, mentoring, work internships, talent management

Введение

Современные условия развития организаций заставляют пересматривать сложившиеся методики и технологии управления персоналом. Даже за последний год, в ходе пандемии COVID-19, организация труда во многих организациях претерпела серьезные изменения — большое количество организаций стали практиковать удаленный характер труда, обуславливающий трансформацию подходов к мотивации сотрудников, оценке их деятельности, включенности в процесс труда, а также к использованию новых техник управления персоналом.

Человеческий ресурс является важным элементом каждого из подразделений организации, поскольку именно он поддерживает функционирование и развитие организации, а управление человеческим ресурсом — это

зона ответственности функции управления персоналом. Следовательно, характерным является то, что управление персоналом как специфическая функция организации взаимодействует с каждым отдельно взятым подразделением организации и обеспечивает их развитие, выполняет важную интегративную функцию.

Удаленная работа (Remote Work)

В последние несколько месяцев множество компаний перешли к использованию удаленного характера труда, когда действующим сотрудникам предоставляется возможность осуществлять свою трудовую функцию удаленно (из дома). Однако удаленная работа не является новым дискурсом в профессиональной и научной среде. Уже несколько десятилетий отдельные функции организации (по большей части осуществляемые внешними специалистами, компаниями) осуществляются в удаленном формате. Более трети (36%) работодателей рассчитывают ввести удаленную работу на регулярной основе [Действия HR в ситуации пандемии].

Однако удаленный характер работы в последний год может выступать в роли качественно нового изменения, поскольку он затрагивает даже тех сотрудников, которые рассматриваются как офисные и их перевод в удаленный формат ранее не планировался. Преимущества такого подхода выражаются в сокращении арендной платы на помещения, улучшении баланса личного и рабочего времени для сотрудников.

Характерным является то, что удаленная работа в современных реалиях ставит перед организациями ряд проблем, которые необходимо будет успешно решить — многие аспекты управления персоналом могут быть пересмотрены и оптимизированы. На наш взгляд, организациям придется видоизменить гибридную модель работы и осуществить связанную с этим организацию офисных пространств, заняться наймом удаленных работников и пересмотреть корпоративную культуру.

Менторство, наставничество (Mentorship)

Проблемы адаптации персонала в организации могут иметь место как на самом старте карьеры сотрудника в компании, так и спустя продолжительное время работы в организации, что может быть вызвано, изменением функций компании и отдельного работника, трансформациями в управлении, а также и психологическими, социокультурными особенностями сотрудников. Все больше компаний прибегают к данному методу обучения через наставничество и интеграции в рабочий процесс сотрудников, поскольку он наиболее эффективен при наименьших затратах в отличие от других видов обучения, а также способствует мотивации персонала [Морозова, Шакурова, 23].

Сильной стороной наставничества является возможность обучения на рабочем месте [Бондалетов В. В., Бондалетов Е. В., 30], а также индивидуализация процесса под нужды конкретного обучаемого сотрудника.

В случае кардинальных трансформаций компании, имеющих как внутреннее, так и внешние причины, роль службы по управлению персоналом заключается в управлении изменениями (Change Management). Суть данного процесса заключается в адаптации сотрудников и их групп к трансформациям в компании, обеспечении транспарентности процессов, а также мотивации сотрудников и сглаживании «перегибов» изменений. В этом случае служба по управлению персоналом выступает в качестве центра коммуникаций. Данная функция тесно связана с ролью службы управления персоналом в процессе управления компанией (*HR Governance Role*).

Стажировка на работе (Job Shadowing)

Одним из современных трендов, связанных с обучением и адаптацией сотрудников на рабочем месте без отрыва от производства, является метод *Job Shadowing* (имеет сложно переводимый русский вариант). Данный метод является высоко эффективным при адаптации нового молодого сотрудника, так как позволяет включиться в рабочий процесс и понять особенности профессии

В осуществлении метода *Job Shadowing* ключевую роль играет представитель службы по управлению персоналом (зачастую руководитель службы), который отвечает за данный процесс «от и до». *Job Shadowing* заключается в наблюдении сотрудника за особенностями работы и действиями более опытного коллеги (ментора или принимающей стороны) с целью получения инсайта [Kurnoor, Stelijes, 1281]. Метод *Job Shadowing* особенно распространен в западных организациях, где является оптимальным способом введения в должность, подготовки к расширению функционала и смене позиции. На наш взгляд, данный метод особо актуален в современных условиях, поскольку позволяет организациям при сокращении расходов продолжать осуществлять без потери эффективности функцию «ввода» сотрудника в роль.

В отличие от менторства и наставничества, представленный метод не требует сильной включенности принимающей стороны и не отвлекает от рабочего процесса, не тратит время и происходит без отрыва от работы. Характерно, что *Job Shadowing* несет практическую направленность, позволяя сконцентрироваться на различных задачах и проблемах, сформировать правильный образ позиции и сотрудника, работающего на ней.

Управление талантами (Talent Management)

Важнейшим ресурсом компании, как отмечалось ранее, являются ее кадры, особенно талантливые сотрудники и потенциальные лидеры (*High Potential*). Управление талантами (*Talent Management*) является отдельным направлением работы службы по управлению персоналом и вписывается в стратегию по развитию бренда работодателя с характерным для него ценностным предложением работодателя [Белкин и др., С. 159].

Применительно к анализу современной практики, одной из проблем современных организаций в функции управления талантами является

недостаточное внимание выявлению, развитию и удержанию потенциальных талантов внутри компании, при одновременных крупных вложениях в уже сформировавшихся внешних кандидатов при замещении вакантных должностей. Управление талантами стало особенно актуально это в последний год, когда в условиях пандемии и при падении доходов населения и их классической экономической активности (вместо доминирующей «оффлайн» торговли все большую популярность набирают «онлайн» форматы) современные организации претерпели настоящую трансформацию и не все из них смогли настроить эффективную докризисную работу.

Современное управление талантами базируется на имплементации иерархии компетенций, которая в последствии используется для описаний позиций и системы грейдов в организации. Одно из предназначений управления талантами — формирование кадрового резерва, когда сотрудник может качественно заменить своего руководителя или коллегу, что позволит организации не потерять свою эффективность.

Выводы

В условиях пандемии COVID-19 большинство компаний были вынуждены оперативно изменить свою привычную организацию работы и подход к управлению персоналом. Существенно возросла значимость HR-деятельности, поскольку успешная адаптация бизнеса к новым реалиям невозможна без грамотного управления человеческими ресурсами. Изменение подходов к управлению персоналом базируются на решении следующих ключевых HR-проблем в условиях удаленной занятости: сохранение здоровья сотрудников, оптимизация штата, автоматизация HR- процессов, повышение квалификации на рабочем месте, налаживание внутренней коммуникации в новых бизнес-процессах, контроль сотрудников на удаленной работе.

Список литературы:

1. Белкин В. Н., Белкина Н. А., Антонова О. А. Теория и практика HR-бренд работодателя // Вестник ЮУрГУ. Серия «Экономика и менеджмент». 2019. Т. 13. №4. С.156—166. DOI: 10.14529/em190416.
2. Действия HR в ситуации пандемии // KPMG [Электронный ресурс]. URL: <https://assets.kpmg/content/dam/kpmg/ru/pdf/2020/04/ru-ru-hr-actions-in-pandemic.pdf> (дата обращения: 01.11.2020).
3. Бондалетов В. В., Бондалетов Е. В. Становление и развитие наставничества как формы корпоративного обучения персонала в России и за рубежом // Материалы Афанасьевских чтений. 2019. №3 (28). С. 23—39.
4. Морозова С. В., Шакурова З. А. Трудовая мотивация персонала отдела продаж, удовлетворенность трудом и их связь с организационной культурой // Вестник ЮУрГУ. Серия «Психология». 2018. Т. 11, №4. С. 23—30. DOI: 10.14529/psy180403

5. Kurnoor Anita V., Stelijes Linda A. Interprofessional Learning through Shadowing: Insights and Lessons Learned // Med Teach. 2016. №38 (12). P. 1278–1284.

Бурцов М. Ю. Управление доверием в спорте: социологический дискурс

*Бурцов М. Ю. — аспирант {Социологические науки}
Научный руководитель: Кирилина Т. Ю., доктор социологических наук, профессор, заведующий кафедрой гуманитарных и социальных дисциплин,
ГБОУ ВО МО «Технологический университет имени дважды Героя Советского Союза, летчика-космонавта А. А. Леонова», Королев, Россия*

Представлено авторское понимание социального феномена «доверие» применительно к спортивной сфере, а также управленческие аспекты установления, развития отношений доверия в системе подготовки олимпийского резерва, учета их содержания в спортивных практиках. На основе дискурсивного анализа дана характеристика социального процесса управления доверием, возможности более полного использования его потенциала для повышения функциональности спортивных институтов.

Ключевые слова: социологический дискурс, доверие, управление доверием, доверие в спорте, спортивные институты, подготовка олимпийского резерва.

TRUST MANAGEMENT IN SPORTS: A SOCIOLOGICAL DISCOURSE

*Burtsov M. Yu. — post-graduate student {Sociology}
Scientific adviser: Kirilina T. Yu., Doctor of sociological sciences, professor, the Head of the Department of Humanities and social Sciences
State Educational Institution of Higher Education Moscow Region «LEONOV Moscow Region University of Technology», Korolev, Russia*

The author's understanding of the social phenomenon «trust» in relation to the sports sphere is presented, as well as management aspects of establishing and developing trust relations in the system of training the Olympic reserve, taking into account their content in sports practices. On the basis of the discursive.

Key words: sociological discourse, trust, trust management, trust in sports, sports institutions, training of the Olympic reserve.

На современном этапе развития социально-гуманитарного знания все большее распространение получает дискурсивный подход к описанию социальных явлений и процессов сложного социума.

Научный дискурс отличается языка и речи, хотя является также как они процессом, а также деятельностью. В системном подходе язык и речь рассматривается как универсальная абстрактная микросистема, а дискурс — конкретная, самостоятельная мини-система, подсистема. Таким образом, особенности этого вида описания действительности с выявлением не жестко детерминированных связей, выстраивания математических моделей, редукции характеристик социальных феноменов к аппарату точных наук, а так называемый «понимающий» подход, предполагающий предоставления возможного полной картины социальной действительности с привлечением научного аппарата и методов различных социальных, экономических, управленческих и иных наук.

Важное значение в этом дискурсе, как научном методе, придается авторской позиции исследователя, что отражено во взглядах на использование дискурса в научном изучении мира таких мыслителей как Р. Декарт и др., а также представлено в трудах ученых Р. Барта, М. Фуко, Ю. Хабермаса [6] и др.

Социологический дискурс — это особое описание социальной действительности на основе изучения языковых, речевых и иных форм отражения практик социального взаимодействия, которые: а) наделены социокультурным измерением; б) преобразованы субъектами социального взаимодействия из собственных смыслов; в) включены в социокультурный континуум функционирования социума.

Он предполагает: а) выделение предметно-объектной области феномена собственно человеческого, общественного способа существования индивида, рассмотрение его в качестве интегрированного в социо-культурный, цивилизационный процесс субъекта, наделенного сознанием и освоившего социально приемлемые формы активности, поведения и деятельности, что предполагает использование собственного понятийно-категориального аппарата; б) использования особых методов познания социальной реальности; в) включения в научный социологический анализ социально-исторический контекст.

Исходя из особенностей социологического дискурса вполне оправданным является его использование для раскрытия сущности и содержания феномена сложного, формирующегося в конкретных практиках взаимодействия, форм общения, выражения личных мнений людей, которое в настоящее время связано с отношениями доверия в целом [3], а также в спорте [1]. Также как и процесса управления доверием в целом [2] и в спортивных институтах. Отдельного внимания заслуживают проблемы управления доверием в институтах образования [4], в том числе системе

подготовки олимпийского резерва.

Социальные практики доверия в спортивных отношениях находятся в постоянном развитии, подвержены изменениям различных факторов и рисков нарушения этических норм спортивных практик, спортивных состязаний, антидопинговых норм. Существенное значение при этом имеет личное общение, эмоциональное вовлечение людей в различные группы поддержки, болельщиков. В этой связи социологический дискурс может рассматриваться в качестве релевантного методического подхода к описанию управления доверия в спорте.

Применительно к изучению управления доверием в спорте социологический дискурс включает в себя ценностные, субъектно-объектные, институциональные и организационно-технологические, методические и иные аспекты.

Ценности доверия социального взаимодействия в спортивной сфере, которые отражаются в языковых практиках, заслуживают особого места в социологическом дискурсе описания процесса управления на основе доверительных отношений.

Это связано прежде всего с закреплением в ценностно-смысловой основе физической культуры и спорта, как социального института, гуманистического принципа его функционирования, что отражено в Олимпийской хартии [5], закрепляющие основные принципы спорта больших достижений, связанного с рассмотрением его как философию жизни, возвышающую и объединяющую в целом сбалансированном единстве тела, воли и разума, стремление к воспитательной ценности позитивного примера, а также социальной ответственности, неперемного уважения к этическим принципам всеобщего характера.

Современный социологический дискурс понимания важности доверия и необходимости управления им, опирается на социальный опыт выдающихся отечественных спортсменов — наших современников В. Третьяка, В. Фетисова и др., которые постоянно находятся в информационном поле. В рамках социологического описания позитивных спортивных практик имеется возможность обратиться к изучению интернет-ресурсов спортивных федераций, спортивных команд.

Внимание социологов закономерно привлекает массовые позитивные практики массового участия населения в совместном переживании и поддержки наших команд во время спортивных состязаний, а также поддержания в массовом сознании таких спортивных брендов, как «красная машина» и других.

Нельзя не обратить внимание, что социологический дискурс закономерно включает использование активного участия в спортивно-оздоровительных практиках высшего государственного руководства страны, создания имиджевых структур — таких, как «Ночная хоккейная лига». Излагаемая

ими жизненная позиция несет позитивный заряд, дает пример следования лучшим гуманистическим спортивным традициям.

В практику социологического дискурса описания управления доверием в спорте является обращение к художественным формам отражения драматизма спортивных отношений, сохранения нравственных норм отношений и совместных побед, которые нашли отражение в современных высококорейтинговых фильмах «Легенда №17», «Движение вверх», «Молодежка», «Стрельцов», «Тренер» и другие.

Социологический дискурс описания *субъектно-объектных* социальных отношений в управлении спортом позволяет выделить перечень, особенности статусно-ролевых позиций и целеполагание участников спортивных практик различного уровня: спорта больших достижений, спортивных профессиональных практик, массового спорта.

Управление доверием в спорте включает учет специфики социальной стратификации субъектов спортивных интересов, сплочения различных страт населения, которые играют собственную роль в функционировании массовых спортивных практик, и могут быть описаны в рамках социологического дискурса.

При этом социологическое знание позволяет перейти от административно-управленческого понимания спортивных отношений к выделению следующих социальных субъектов управления доверием:

— группа непосредственных участников спортивных состязаний: спортсмены, тренерский состав, судейский корпус; для них управление доверием имеет конкретно-социальный характер и рассматривается в контексте и в рамках реальных соревнований;

— группа субъектов обеспечения спортивной деятельности — администрация и специалисты спортивных организаций и учреждений, спортивных общественных организаций, субъектов реализации государственной спортивной политики, которые базируют отношения доверия преимущественно на законодательную базу, подробные регламенты взаимодействия;

— субъекты информационной политики, рекламы и ПР-деятельности, общественной поддержки, к которым относятся и объединения болельщиков, ветераны спорта, спортивные журналисты и владельцы спортивных интернет-ресурсов, у которых управление доверия менее регламентировано и предполагает наличие взаимной ответственности;

— субъекты предпринимательской деятельности в области спорта, производители спортивного инвентаря, спортивной одежды, питания, владельцы спортивных сооружений, спортивные менеджеры и т.п., для которых доверие элемент бизнеса, условие стабильной и легальной прибыли, что предполагает использование в управлении доверием финансово-экономических показателей.

В условиях цифровизации различных сфер жизнедеятельности, целесообразно выделение *организационно-технологических* компонентов социологического дискурса управления доверием в спорте, а также его *институционального* аспекта, что позволяет дать квалификацию функциональности современного процесса воздействия на формирование, поддержания и развития отношений доверия в спортивной сфере.

Раскрытие феномена доверия в спорте при описании его рамках теории и практики социального управления, позволяет обратить внимание на то, что отношения доверия существенно зависят от общей ценностно-нормативной среды социальных спортивных практик, системы социального контроля за соблюдением норм и регламентов спортивных состязаний различного уровня, создания в государстве благоприятной бизнес-среды в спорте, что обеспечивает возможность институционального, что характерно для современного российского социума, а не кризисного управления доверием в спорте.

Методические основы управления доверием в спорте выявляются в социологическом дискурсе преимущественно путем имеющихся социальных практик, форм и способов проведения спортивных состязаний, установления и поддержания спортивных отношений, подготовки спортивных кадров.

Так, при изучении автором результатов сбора первичных данных методами качественного анализа в рамках социологического дискурса сделано обобщение латентных смыслов различных групп участников спортивных отношений содержания управления доверием в системе олимпийского резерва. Социологический дискурс позволил сделать вывод о том, что они имеют: а) сходные смыслы: необходимость соотнесения целеполагания с гуманистическими ценностями доверия, учета индивидуальных мнений и др.; б) существенно отличающиеся смыслы, что наиболее явно проявляется по отношению к практике спортивного судейства, форм участия родителей во влиянии на тренировочный процесс молодых спортсменов и другие.

Необходимо обратить внимание также на то, что сам процесс подготовки спортсменов, предполагает, что тренерский состав ведет учет не только спортивных достижений, но и социально-психологического самочувствия, личной реакции на конфликтные ситуации, что отражается в его речи, репликах, оценках, экспрессивных реакциях как на неудачи, так и успех. Соответственно, социологический дискурс в методическом смысле может рассматриваться в качестве органичного компонента управления доверием в спорте, что влечен за собой кроме всего прочего необходимость совершенствования исследовательского инструментария мониторингового изучения феномена доверия в спорте и управления им.

Таким образом, социологический дискурс описания процесса управле-

ния доверием в спорте позволяет охарактеризовать его аспекты, существенные для раскрытия этого управления как социального феномена, дает дополнительные основания для его дальнейшей институционализации становлении современных форм социальных отношений в обществе, спортивной сфере, укрепления солидарности различных групп населения на основе гуманистических оснований человеческой жизни и социальных (в том числе спортивных) практик.

Список литературы:

1. Алешин, С. В. Доверие в спорте как социокультурный феномен // Система ценностей современного общества. 2009. №5—1. С.13—17.
2. Бекетова, О.С., Вервейко, О. И. Доверие как ресурс социального управления / В сборнике: Научные технологии и инновации (XXI научные чтения). Белгородский государственный технологический университет им. В. Г.Шухова. 2014. С.52—56.
3. Кибакин, М. В. Новейшие подходы к изучению рисков, уязвимостей, доверия // Страховое дело. 2017. №4 (289). С.58—60.
4. Кибакин, С.В., Крюкова, М.М. Социальное управление доверием в системе взаимодействия участников образовательных отношений при обучении лиц с особыми потребностями // Социально-гуманитарные технологии. 2020. №3 (15). С.36—42.
5. Олимпийская Хартия (в действии с 26 июня 2019 г.). Опубликовано Международным олимпийским комитетом — сентябрь 2019. Электронный формат: [<https://olympic.ru/>]: Дата обращения 3 сентября 2020 г.
6. Хабермас, Ю. Философский дискурс о модерне. М.: Изд-во «Весь Мир». 2003., 416 с.

Галанова Е. Д.

Специфика формирования социальных страхов у современной молодёжи

*Галанова Е. Д., студентка 4 курса {Социология}
Научный руководитель: Лапинова К. В., кандидат социологических наук, доцент кафедры гуманитарных и социальных дисциплин
Государственное бюджетное образовательное учреждение высшего образования Московской области «Технологический университет имени дважды Героя Советского Союза, лётчика-космонавта А. А. Леонова»,
Королёв, Россия*

Статья посвящена рассмотрению теоретических аспектов формирования социальных страхов и их влияния на молодежь. В работе представлены

различные подходы к определению социальных страхов, а также рассмотрены основные факторы, способствующие их формированию, развитию и проявлению в обыденной жизни.

Ключевые слова: социальный страх, тревога, социальные стереотипы.

SPECIFICS OF SOCIAL FEAR FORMATION IN MODERN YOUTH

Galanova E. D., 4th year student {Sociology}

Scientific adviser: Lapshinova K.V., PhD in Sociology, Associate Professor of the Department of Humanities and social Sciences

State Educational Institution of Higher Education Moscow Region «LEONOV Moscow Region University of Technology», Korolev, Russia

The article is devoted to the theoretical aspects of the formation of social fears and their impact on a young person. The paper presents various approaches to the definition of social fears, as well as the main factors that contribute to their formation, development and manifestation in everyday life.

Key words: social fear, anxiety, social stereotypes.

Актуальность социологического анализа социальных страхов и комплексов у молодёжи обусловлена изменениями в социально-экономической и социокультурной сферах общественной жизни.

Страх всегда сопровождал человечество на каждом этапе его существования. В древности у людей преобладали такие биологические страхи, как боязнь за свою жизнь и здоровье. Но в настоящее время, с появлением различных социальных институтов и возникновением множества взаимосвязей между индивидами, у людей начинают появляться так называемые социальные страхи, которые практически заменяют биологические. Теперь человек живёт и развивается в определённой культурной среде. Его социализация происходит посредством воздействия на него социальных институтов, средств массовой информации, искусства и литературы и, таким образом, кроме необходимых знаний, навыков и чувств он получает соответствующие тревоги и страхи данного общества [1].

Для социальных страхов характерно зарождаться в середине подросткового возраста, когда происходит формирование социальных и межличностных связей, жизненных целей [4, с. 28–29].

Также в это время формируются различные эталоны, например, идеальных семейных отношений или красоты. Подросток хочет выглядеть достойно, соответствовать во всем, это может приводить к появлению страхов неудач и провалов. Безусловно, большое значение имеют семейные отношения. Ребёнок, в чьей семье царит обстановка взаимопонимания, имеет меньше страхов. Постоянная межличностная напряжён-

ность и низкое взаимопонимание, наоборот, увеличивают число страхов [3].

Можно сделать вывод, что в подростковом возрасте формируются основные представления об окружающем мире, в последствии определяющие курс формирования личности. Огромное влияние на этот процесс оказывают страхи, в число которых в большей степени входят страхи социальные.

Современное общество, выступая источником социальных страхов, требует обладания конкурентоспособностью, стрессоустойчивостью. Социальную ситуацию развития в юности можно рассматривать как ситуацию стрессогенную. Она провоцирует нерешительность и страхи в социальных ситуациях, неуверенность в правильности своих действий, ощущение собственной неполноценности, не позволяющее реализоваться в жизни. Преодоление дезадаптирующих социальных страхов в юношеском возрасте становится серьёзной социально-психологической проблемой. Эти страхи не позволяют, как в процессе обучения, так и в последующем, максимально проявить формирующиеся профессионально важные личностные качества [2].

Говоря о социологических концепциях, посвящённых изучению социальных страхов, можно выделить психологическую социологию Г. Лебона. Хоть ученый и не писал о социальных страхах напрямую, в его известном труде «Психология толпы» он изложил комплекс идей и концепций, которые легли в основу формирования такого понятия, как «психология масс». Собираясь в толпу, индивиды становятся иррациональны и теряют свою индивидуальность, поскольку пропитываются духом общности, который «затуманивает» их разум. Человек, как существо социальное, не чувствуя ощущения причастности к какой-либо группе, которая бы разделяла его интересы и убеждения, чувствует себя вытесненным из социума. Согласно Лебону, психологический уклад общества формируется за счёт наследственных факторов, воспитания, среды и общественного мнения. Это говорит о том, что человек, не способный принять или воплотить требования общества в полной мере, будет считаться «чужим». Социолог также выделил ряд критериев, характерных для толпы, к которым относил нетерпимость, догматизм и неспособность обдумывать принимаемые решения. В данном случае можно говорить о том, что человек, желающий быть частью данной группы, именуемой как «толпа» должен полностью соответствовать её требованиям, даже если её интересы могут идти вразрез с его убеждениями. Это порождает страх одиночества в связи с отверженностью и страхом быть неудобным и непринятым.

Данные исследования подтверждают мысль о том, что социальные страхи являются очень интересной темой для исследования. Она охватывает целое многообразие всевозможных причин и проявлений, начиная

с психоаналитических теорий и заканчивая теориями, связанными с социальной психологией.

С целью выявить специфику формирования социальных страхов у молодёжи было проведено социологическое исследование на тему: «Социальные страхи и комплексы молодёжи» (анкетный опрос). Выборку составили 140 респондентов в возрасте от 18 до 35 лет (См. рис.1).

Полученные данные показали, что наиболее сильным и часто испытываемым социальным страхом среди респондентов является страх не реализовать свои возможности (47%). Также, по мнению практически абсолютного большинства опрошенных респондентов причиной формирования социальных страхов являются личные травмы (86%) и низкая самооценка (84%). Это может быть следствием того, что ребёнок, растущий в неблагоприятной обстановке, или сталкивающийся с непониманием или отвержением сверстников в детском и подростковом возрасте, не способен адекватно воспринимать окружающую его реальность, видя её как враждебную. Как итог, личность вырастает замкнутой в себе и не способной выстраивать или поддерживать длительные контакты из-за страха быть отвергнутым или недостаточно привлекательным для других людей (См. рис. 2).



Рисунок 1. Перечень наиболее распространённых страхов



Рисунок 2. Причины распространения страхов

Подходя к вопросу о формировании социальных страхов через призму социального взаимодействия, респондентам предлагалось самостоятельно выделить общественные требования, наиболее явно оказывающие на них давление. К таким требованиям больше половины опрошенных отнесли демонстрацию недостижимых идеалов красоты (58%) и навязывание традиционных семейных ценностей (55%). Тема внешнего вида на протяжении нескольких десятилетий задаёт волну общественного мнения. Мода на внешность вгоняет человека в рамки, требуя полного повиновения, и грозит повесить ярлык не такого как все, тем самым вытесняя человека из социума (См. рис. 3).



Рисунок 3. Факторы, оказывающие влияние на появление страхов и комплексов

Подводя итоги, можно утверждать, что тема страхов очень актуальна не только в сфере психологии, но и социологии. Люди, с юного возраста испытывающие на себе давление социальных стереотипов, не чувствуют себя защищёнными всю следующую жизнь. Давление в отношении внешности, деторождения или материального положения, формирует у человека страх не реализоваться в жизни. Социальный страх мешает человеку строить коммуникацию с членами общества, в котором он живёт, стимулируя у него развитие тревоги, неуверенности в себе и апатии.

Список литературы:

1. Вожжова А. В. Социальные страхи в современном обществе [Электронный ресурс], URL: <https://scienceforum.ru/2015/article/2015013334> (Дата обращения: 12.11.2020)
2. Жукова Л. В. Влияние жизнестойкости, личностной тревожности и акцентуации характера на проявление социальных страхов // Человеческий капитал. — 2016. — №1. — С. 59—60.
- Крутых Е. В. Социальные страхи студентов: страх ошибки // Инновационная наука. — 2016. — №1—2 (13).
- Разуваева Д. Н. Социальные страхи в подростковом возрасте // Научный форум. Сибирь. — 2016. — Т. 2. — №1. — С. 28—29.

Дубинина В. В.

Социологический анализ конфликта поколений

Дубинина В. В., студентка 2 курса {Социология}

Научный руководитель: Лапшинова К. В., кандидат социологических наук, доцент кафедры гуманитарных и социальных дисциплин

Государственное бюджетное образовательное учреждение высшего образования Московской области «Технологический университет имени дважды Героя Советского Союза, лётчика-космонавта А. А. Леонова», Королёв, Россия

В статье исследуется проблема конфликта поколений. Особое внимание уделено взаимоотношениям современной российской молодёжи со своими родителями и старшим поколением, а также конфликтогенным аспектам развития современного общества. Представлено краткое описание основных научных подходов к изучению конфликта поколений. В статье делается вывод, что в современной России нет по-настоящему острых конфликтов в отношениях между различными поколениями. Скорее речь идёт о разрыве поколений, вызванном стремительными темпами общественного развития, либерализацией и технологизацией общества. Более того, несмотря на некоторое недопонимание между представителями разных поколений, россияне считают, что пожилые люди не получают то, что по праву заслужили, поколение Z сообщает, что обожает своих родителей, а пожилые оценивают молодых людей как дружелюбных, бескорыстных, готовых прийти на помощь.

Ключевые слова: молодёжь, конфликт поколений, разрыв поколений, поколение Z.

SOCIOLOGICAL ANALYSIS OF THE CONFLICT OF GENERATIONS

Dubinina V. V., 3rd year student {Sociology}

Scientific adviser: Lapshinova K.V., PhD in Sociology, associate Professor of the Department of Humanities and social Sciences

State Educational Institution of Higher Education Moscow Region «LEONOV Moscow Region University of Technology», Korolev, Russia

The article examines the problem of generational conflict. Particular attention is paid to the relationship of modern Russian youth with their parents and the older generation, conflict-generating aspects of the development of modern society, a brief description of the main scientific approaches to the study of generational conflict is presented. The article concludes that in modern Russia there are no sharp conflicts in relations between different generations. Rather, we are talking about a generation

gap caused by the rapid pace of social development, liberalization and technologization of society. Moreover, despite some misunderstandings between representatives of different generations, Russians believe that older people do not get what they rightfully deserve, generation Z reports that they adore their parents, and older people evaluate young people as friendly, disinterested, ready to help.

Key words: Youth, generational conflict, generation gap, generation Z.

Тема «отцов и детей» актуальна во все времена, и наше время, конечно же, не исключение. Но, несмотря на важность и актуальность этого вопроса, отношения между поколениями и конфликты, в частности, невозможно изучить до конца, ведь причины и характер таких конфликтов различны для разных исторических периодов, обществ, национальностей и социальных классов. Конфликт ценностей и интересов между разными поколениями — это каждый раз новый конфликт, требующий новых исследований, гипотез, теорий и выводов, изучающих и объясняющих его.

Под конфликтом поколений понимается ситуация, характеризующаяся столкновением интересов между людьми одного поколения или разных поколений (внутрипоколенный и межпоколенный конфликт соответственно) [3]. Конфликты внутри и между поколениями могут послужить причиной распада социальных связей или же наоборот их укрепления [2]. Г. Маркузе был основоположником теории конфликта поколений, он убеждён, что конфликт поколений — это естественный закон, который содержится в потребностях человека и выступает двигателем революции в обществе [6].

Что же может порождать межпоколенный конфликт в наши дни?

Во-первых, отметим ускорение темпов общественного развития [13]. На сегодняшний день социальные, культурные, профессиональные нормы и ценности меняются с такой скоростью, что представители новых поколений вынуждены решать такие задачи, о которых их предки даже не могли помыслить. Если в прошлом видимые изменения в общественной жизни можно было обнаружить только через большой временной промежуток, значительно превышающий продолжительность жизни одного человека (поколения), то сегодня это время сократилось в разы, изменения происходят так стремительно, что любое поколение на своём веку успевает столкнуться с множественными перестройками, коррективами или даже революциями в жизни социума [15].

Во-вторых, глобализация и либерализация общества, которая также вносит свои коррективы в отношения между поколениями. Как отмечает С. Л. Шалаева, либеральные ценности, наиболее распространённые сегодня, являются основным фактором текущего положения в общественных отношениях, формах социализации, которые представлены в мире глобализации и постмодерна. Кризисность и конфликтность отношений между

детьми и родителями связана с ростом продолжительности детства, его технологизацией, сокращением социальной группы детей при сохранении установок на дальнейшее развитие общества силами подрастающего поколения. Также кризисность и конфликтность между детьми и их родителями связана с материализацией Мира Детства, который в реальной жизни оказывается в большей степени Миром Взрослого [16]. Кроме того, современное поколение страдает от чрезмерной восприимчивости сознания, нестабильности поведения, излишнего присутствия в виртуальном мире и дефицита внимания, которые, кстати говоря, могут приводить к цифровому слабоумию и информационной псевдобебильности [1].

Здесь стоит отметить следующее, например, И. М. Ильинский говорит, что современному российскому обществу присуща ситуация не межпоколенного конфликта, а межпоколенного разрыва, связанного с трансформацией экономического и политического строя в стране. Ситуация «разрыва поколений» обусловлена тем, что социальные ценности предыдущего поколения в новой исторической ситуации потеряли свою актуальность на практике, поэтому не наследуются нынешним поколением из-за своей непригодности [4].

Выделяются два основных подхода в анализе развития межпоколенных отношений: 1) существует глобальный и всеобщий межпоколенный разрыв, который со временем только обостряется; 2) в отношениях между поколениями конфликты чередуются с наследованием ценностей [6]. Однако, в чистом виде эти точки зрения в реальном мире существовать не могут. Эмпирические исследования подтверждают, что взаимоотношения между поколениями есть отношения «селективной преемственности» [5].

Социологические исследования ВЦИОМ демонстрируют в каком-то смысле противоречивые оценки межпоколенной конфликтности в России. Опрос общественного мнения, проведённый в 2017 году, показал, что 59% пожилых людей приписали молодежи дружелюбие, 56% — готовность прийти на помощь и 47% — бескорыстие. Однако сами молодые люди часто характеризуют себя как агрессивно настроенных — такой ответ дали 52% респондентов, а также циничных — так ответили 56% опрошенных. Участники опроса зрелого возраста придерживаются противоположного мнения о молодых россиянах. Генеральный директор Фонда ВЦИОМ Константин Абрамов, комментируя данное исследование, сообщает, что конфликт между поколениями, который имел место в 1990-х годах, перестал существовать. Старшее поколение уже лучше оценивает молодёжь, которая в свою очередь стала вести себя более благожелательно и дружелюбно [9].

В последующем опросе ВЦИОМ, который был проведён в 2019 году, отражены созвучные с предыдущим исследованием результаты. Оказалось, 48% респондентов уверены, что молодым людям сегодня присуща активность, а 47% отметили открытость и дружелюбие молодёжи, однако в опро-

се 2017 года эти варианты ответа были популярнее — соответственно 54% и 57%. Молодёжь считают высокомерной 38% опрошенных. Причём чаще всего о новом поколении так отзываются его же представители — 43% респондентов в возрасте от 18 до 24 лет и 45% опрошенных — от 35 до 44 лет. Вообще, молодёжь очень критично настроена по отношению к себе, в отличие от представителей старшего поколения. Обратного мнения относительно таких качеств, как доброжелательность, отзывчивость и честность, чаще всего придерживаются респонденты в возрасте от 25 до 34 лет (46%, 54% и 54% соответственно) [8].

Исследование ВЦИОМ 2018 года показало — отсутствие взаимопонимания между «отцами» и «детьми» связано с тем, что представители разных поколений имеют «разный жизненный опыт», так говорят 36% опрошенных.

Больше всего с межпоколенным непониманием сталкиваются респонденты 18—24 лет (49%). Избежать конфликта поколений позволяет жизнь в одной стране — так считают 28% наших сограждан. Заметим, что 17% опрошенных вовсе уверены в отсутствии межпоколенных противоречий. Некоторые наши соотечественники полагают, что люди старшего поколения действуют, не считаясь с мнением молодёжи и исходя из своей выгоды, доля этих респондентов составила 31%. Хотя абсолютное большинство россиян (87%) полагают, что пожилые люди в России не получают того, что заслужили. Больше половины опрошенных (68%) считают, что молодёжи в России достаётся слишком многое незаслуженно. Трое из четырёх россиян (75%) соглашались с тем, что дети должны следовать по собственному жизненному пути отличному от родительского. На 12 процентных пунктов с 2014 года упала доля тех, кто рекомендует молодёжи, наоборот, следовать родительской модели жизни. Также абсолютное большинство опрошенных (83%) замечают, что современные молодые люди уже совершают самостоятельный выбор жизненного пути [10].

Комментируя это исследование, заместитель директора Центра молодежных исследований и социолог Яна Крупец не соглашается с К. Абрамовым и говорит о наличии межпоколенного конфликта и его развитии. Она утверждает, что напряжённость в отношениях между поколениями по-разному проявляется в социальных группах. В среднем классе, например, оформляется детоцентрический тип родительства, который основан на партнёрстве и отношениях на равных. То есть появляется другая культура протекания конфликтов, происходит их переориентации [6].

Сбербанк так же представил интересные выводы о молодёжи и взаимоотношениях между молодым поколением и их родителями в своём качественном исследовании 2016 года, проведённом с помощью метода фокус-групп, в состав которых вошли дети и молодёжь в возрасте от 5 до 25 лет.

Оказалось, что меняются методы воспитания. Теперь родители с детьми находятся в партнёрских отношениях. Родители стараются «хвалить за нормальное, не ругать за плохое».

Исследование показало, что у молодых людей нет пиетета к старшему поколению, они на равных, непринуждённо общаются со старшими. Кроме того, современные дети более успешно, чем их родители, усваивают многие навыки, лучше адаптируются к изменчивости в общественной жизни.

Ещё один факт, выведенный исследованием: современные дети и молодёжь находятся под гиперопекой. Родители жалеют детей, сами выполняют все домашние обязанности, не привлекая своих отпрысков. Как результат поколение Z испытывает большие трудности с решением проблем в жизни.

Современные родители не хотят брать на себя ответственность за выбор жизненного пути для их детей, ссылаясь на то, что сами не знают, «как надо». В свою очередь молодёжь чувствует себя растерянными из-за отсутствия определённости насчёт будущего. Хотя и повторяют жизненный сценарий родителей они не хотят: слишком уж он однообразный и серый.

Поколение Z не бунтари по своей натуре. Они не склонны к разрушению, любят спокойствие, формально придерживаются правил. Поступают согласно своим убеждениям, но для демонстрации послушания родителям часто не сообщают им о своих решениях. Так они «берегут» своих мам и пап.

Но, несмотря на гиперопеку со стороны родителей, претензии к ним, что они всё-таки «не научили, как жить», отсутствие пиетета к старшему поколению, чувству своей «особенности», индивидуальности и некоторой своенравности, молодёжь стремится оправдать ожидания старшего поколения.

Для поколения Z семья на первом месте, удачная семейная жизнь для них больший показатель состоятельности, чем профессиональный успех. Молодёжь не боится сообщать о своих чувствах к родителям, они часто говорят своим мамам и папам, что обожают их [11].

Здесь же можно добавить, что в современной России молодёжь становится деятельным субъектом, стремящимся творить, сохранять и передавать культурные ценности в процессе развития общества [3].

Опираясь на результаты вышеприведённых исследований, сложно сказать, что современная молодёжь находится в остром конфликте с поколением своих родителей. Скорее, как отмечает И. М. Ильинский, в российском обществе представлен разрыв поколений, обусловленный переходом общества к новому, другому экономическому, общественно-политическому строю. А для того, чтобы преодолеть конфликт (или разрыв, в данном случае), необходимо, по мнению В. Сатир, не забывать, что и стар, и млад — все мы люди со своими интересами и взглядами. Многие проблемы в отношениях между поколениями связаны с тем, что старшее по-

коление как бы срастается с ролью стариков. Они сами и их более молодые члены семьи начинают забывать, что у старшего поколения остаётся потребность в уважении, любви и заботе, им тоже необходимо иметь смысл жизни. Нужно по-настоящему узнать членов своей семьи, разглядеть в них индивидуальность [14].

Список литературы:

1. Гаджеты делают нас глупее, несчастнее и гробят наших детей? // Андрей Курпатов [видеоролик]. Канал «А поговорить?». Видеохостинг «YouTube». — URL: <https://youtu.be/bMIE8mfzJOY> (дата обращения: 29.11.2020). — Видеоролик был выложен 16.09.2020.

2. Готов М. Б. Поколение как категория социологии / М. Б. Готов // Социологические исследования. — 2004. — N 10. — С. 42—49. — URL: <http://ecsocman.hse.ru/data/295/764/1231/005.GLOTOV.pdf> (дата обращения: 29.11.2020).

3. Грязнова Ю. Г. Конфликтогенность межпоколенного взаимодействия в культуре современного российского общества // Вестник Адыгейского государственного университета. Серия 1: Регионоведение: философия, история, социология, юриспруденция, политология, культурология. — 2011. — №2. — URL: <https://cyberleninka.ru/article/n/konfliktogennost-mezhpokolennogo-vzaimodeystviya-v-kulture-sovremennogo-rossiyskogo-obshchestva> (дата обращения: 29.11.2020).

4. Ильинский И. М. Молодежь и молодежная политика: [Философия. История. Теория.]. — М.: Голос, 2001. — 694 с. — URL: <https://dlib.rsl.ru/01000713692> (дата обращения: 29.11.2020).

5. Кон И. С. Возрастные категории в науках о человеке и обществе // Социологические исследования. — 1978. — №3. — С. 76—88.

6. Конфликты между поколениями будут только усиливаться. Сетевое издание «Актуальные комментарии» [сайт] / учредитель НО — Фонд «Центр политической конъюнктуры». — Обновляется в течение суток. — URL: <https://actualcomment.ru/konflikty-mezhdu-pokoleniyami-budut-tolko-usilivatsya-1806271244.html> (дата обращения: 29.11.2020).

7. Маркузе Г. Очерки об освобождении. — М.: Прогресс, 1970. — 80 с. — URL: <https://search.rsl.ru/ru/record/01007349841> (дата обращения: 29.11.2020).

8. Молодёжь 2.0. // Сайт ВЦИОМ. АНАЛИТИЧЕСКИЙ ОБЗОР: [информация на сайте]. — URL: <https://wciom.ru/analytical-reviews/analiticheskii-obzor/molodyozh-20> (дата обращения: 29.11.2020). — Информация была выложена 25.06.2019.

9. Опрос: ВЦИОМ определил ценностные характеристики современной российской молодёжи. // RussiaToday: [сайт] / учредитель Автономная некоммерческая организация «ТВ-Новости». — Обновляется в течение суток. — URL: <https://ru.rt.com/8nbi> (дата обращения: 29.11.2020).

10. Отцы и дети: вечный конфликт? // Санкт-Петербургские ведомости [сайт] / учредитель АО «Издательский дом «С.-Петербургские ведомости». — Обновляется в течение суток. — URL: https://spbvedomosti.ru/news/gorod/ottsy_i_nbsp_deti_vechnyy_konflikt/ (дата обращения: 29.11.2020).

11. Отцы и дети: россияне о конфликте поколений. // Сетевое издание AdIndex.ru [сайт] / учредитель Общество с ограниченной ответственностью «А.А.И.». — Обновляется в течение суток. — URL: <https://actualcomment.ru/ottsy-i-deti-rossiyane-o-konflikte-pokoleniy-1806271031.html> (дата обращения: 29.11.2020).

12. Отцы нашего времени. Сайт ВЦИОМ. АНАЛИТИЧЕСКИЙ ОБЗОР: [информация на сайте]. — URL: <https://wciom.ru/analytical-reviews/analiticheskii-obzor/otczy-nashego-vremeni> (дата обращения: 29.11.2020). — Информация была выложена 19.06.2020.

13. Постникова М. И. Межпоколенные отношения в контексте социокультурных изменений в современной России // Известия РГПУ им. А. И. Герцена. 2008. №81. — С. 265—275. — URL: <https://cyberleninka.ru/article/n/mezhpokolennye-otnosheniya-v-kontekste-sotsiokulturnyh-izmeneniy-v-sovremennoy-rossii> (дата обращения: 29.11.2020).

14. Сатир В. Как строить себя и свою семью / Пер. с англ. — М.: Педагогика-Пресс, 1992. — 223 с. — URL: http://pedlib.ru/Books/5/0118/5_0118-224.shtml (дата обращения: 29.11.2020).

15. Уайтхед А. Н. Избранные работы по философии. — М.: Прогресс, 1990. — 720 с. — URL: https://vk.com/doc35110420_473702850 (дата обращения: 29.11.2020).

16. Шалаева С. Л. Межпоколенные отношения как фактор национальной безопасности современного общества / С. Л. Шалаева // Труды БГТУ, 2013. — №5. — С. 84—88. — URL: <https://elib.belstu.by/bitstream/123456789/9872/1/shalaeva.pdf> (дата обращения: 29.11.2020).

Задойнов А. С.

**Особенности управленческой деятельности
в современных строительных организациях**

*Задойнов А. С., аспирант 3 года обучения {Социологические науки}
Научный руководитель: Кирилина Т. Ю., доктор социологических наук,
профессор, заведующий кафедрой гуманитарных и социальных дисциплин,
ГБОУ ВО МО «Технологический университет имени дважды Героя Советского Союза,
летчика-космонавта А. А. Леонова», Королев, Россия*

Отмечается, что основной особенностью, присущей строительным организациям в современной рабочей среде, является цифровизация. Те организации, руководство которых прикладывает определенные усилия, чтобы занять передовые позиции и внедрить современные технологии управления и производства, смогут стать конкурентоспособными, улучшить показатели качества и сроки сдачи строительных объектов, сэкономят временные и материальные ресурсы. Повышение квалификации среди руководства строительных организаций в области освоения инновационных управленческих решений является неотъемлемым требованием улучшения производственных показателей в отрасли.

Ключевые слова: Строительные организации, управленческая деятельность, строительная индустрия, руководство строительных предприятий, технологии управления, диджитал-экономика.

FEATURES OF MANAGEMENT ACTIVITIES IN MODERN CONSTRUCTION ORGANIZATIONS

*Zadoynov A.S., 3rd year post-graduate student {Sociology}
Scientific adviser: Kirilina T. Yu., Doctor of sociological sciences, professor,
the Head of the Department of Humanities and social Sciences
State Educational Institution of Higher Education Moscow Region «LEONOV
Moscow Region University of Technology», Korolev, Russia*

It is noted that the main feature inherent in construction organizations in the modern working environment is digitalization. Those organizations whose management makes certain efforts to take advanced positions and introduce modern management and production technologies will be able to become competitive, improve the quality indicators and delivery dates of construction projects, and save time and material resources. Professional development among the management of construction organizations in the field of mastering innovative management solutions is an essential requirement for improving production performance in the industry.

Key words. Construction organizations, management activities, construction industry, management of construction enterprises, management technologies.

Важность строительной индустрии в Российской Федерации значительно возрастает вследствие интенсивной урбанизации. Урбанизация стремительно распространяется в развивающихся странах, странах с транзитивной экономикой, что привело к неизбежному возрастанию значения строительной отрасли. Выход из финансово-экономического кризиса многих стран также вызывает потребности в интенсификации строительства.

Несмотря на активное развитие, строительная промышленность в России сталкивается со значительными проблемами. Перерасход средств, затраты, нехватка квалифицированных специалистов, уровень безопасности и низкое качество работ — типичные проблемы, встречающиеся в строительной отрасли Российской Федерации. Увеличение мощности строительного сектора позволяет повысить ВВП. Так, в посткризисной экономике, к которой допустимо отнести современную экономику России, из-за ограниченности ресурсов, доступных для этой цели, необходимо уделять приоритетное внимание функциям управленческой деятельности в строительных организациях (УДСО), которые нуждаются в срочном улучшении.

Внося значительный вклад в ВВП Российской Федерации и являясь наиболее емкой отраслью по показателю рабочей силы, отечественная строительная отрасль все еще отличается невысокой производительностью, низким внедрением современных инновационных технологических решений как в производственной сфере, так и в сфере управления. Управление в строительстве имеет решающее значение. Современная концепция индустрии 4.0, фокусируется на оцифровке всех процессов на строительных предприятиях.

Современное состояние технологий в строительстве, связанное с понятием Индустрии 4.0 (например, строительная информация, моделирование, виртуальная реальность, дополненная реальность, использование дронов и т. д.) достаточно исследуется. Предлагаемая структура по модернизации управленческой деятельности включает современное технологическое развитие, связанное со строительной отраслью, законодательные требования, новые бюрократические барьеры, требования к размещению информации о строительной организации в Интернете.

Строительство 4.0 постепенно оказывает возрастающее влияние на управление в строительной отрасли за счет улучшения цепочки создания стоимости строительных проектов, повышения производительности, а также безопасного и устойчивого строительства, экологичного управления. Диджитализация структуры управления в строительных организациях будет способствовать продвижению новых знаний и предоставляет возможности для новых направлений исследований. В ближайшее десятилетие управление искусственной строительной средой будет преобразовано с помощью разнообразного набора технологий.

Низкая рентабельность и производительность в строительных организациях указывают на их готовность для восприятия оцифровки управленческих функций. Передовые приложения BIM, аддитивное производство, искусственный интеллект и робототехника, автоматизация, Интернет вещей, большие данные, комплексная аналитика и технология Blockchain определены как некоторые из цифровых технологий, которые будут стиму-

лизовать цифровую трансформацию управления строительной средой. Значительная ценность может быть получена за счет радикального использования этих технологий в сочетании друг с другом и на протяжении всего жизненного цикла управленческой деятельности. В то время как отрасль переживает технологические изменения с цифровой эпохи 1950-х гг., скорость и степень изменений, вызванных цифровой революцией, беспрецедентны.

Цифровая трансформация антропогенной среды обуславливает множество проблем — как технологических, так и организационных. Их последствия достаточно значительны: новые технологии в УДСО порождают радикальные инновации, которые изменяют существующую отраслевую архитектуру, изменяя ее структуры управления. Для строительных организаций способность внедрять технологии и разрабатывать цифровые методы управления становится ключевым конкурентным преимуществом [1].

Распространение цифровых инноваций является нелинейным процессом и находится под влиянием множества достаточно сложных социальных систем — как культурных, так и временных [2]. Институциональные субъекты, социально-когнитивная среда, современные расширяющиеся рынки и производственная среда влияют на принятие и использование информационных и коммуникационных технологий в различных аспектах управленческой деятельности в строительной отрасли [3].

Взаимосвязь между этими факторами также имеет центральное значение, они могут быть согласованы или не согласованы, что, в свою очередь, влияет на их внедрение. Целесообразно исследовать природу взаимосвязи между этими контекстными факторами с организационной точки зрения и учитывая, как наиболее продуктивно возможно использовать в строительстве эти идеи для организации цифровизации управленческой деятельности.

Изучение процессов происходящих в настоящее время организационных изменений обеспечивает основу для разработки понимания того, как руководители строительных организаций могут обеспечить внедрение радикального и потенциально эффективного преобразующего набора информационных технологий для управления всей строительной организацией. По мере ускорения темпов цифровизации организационные изменения больше не являются эпизодическим исключением, а являются постоянным и ускоряющимся процессом. Для согласованного взаимодействия между руководством и исполнителями необходимо задействовать всю совокупность механизмов, которые делятся на три категории, а именно:

- 1) Инвестиции и поддержка руководства;
- 2) Стандарты и политика;
- 3) Обучение персонала и управленцев и развитие навыков.

Для эффективного внедрения современных управленческих технологий руководство строительных организаций должно признать центральную позицию, которую оно играет в обеспечении взаимно конституирующих отношений.

Анализ данных выявил важнейшие конфликтные факторы в строительной отрасли Российской Федерации, к которым относятся:

- 1) Недостаточный мониторинг планирования управлением;
- 2) Несвоевременное обновление управленческих и технологических процессов в соответствии с изменяющимися требованиями;
- 3) Неадекватное, устаревшее управление, надзор и координация.

Строительные организации демонстрируют свой динамический рост, играют важную роль в экономической деятельности, борьбе с безработицей, социальной изоляцией. В настоящее время строительные организации действуют в рыночных условиях в качестве социальных предприятий и в условиях острой необходимости получения прибыли, чтобы успешно и в полном объеме одновременно выполнять социализирующие и экономические функции. В связи с этим, возрастает потребность в эффективном управлении их деятельностью. Это может быть достигнуто с помощью методов и процессов, свойственных проектному подходу в УД, способствующих использованию знаний, навыков, инструментов и методов, ориентированных на достижение заранее определенных целей, и доказавших свою ценность в других институциональных секторах.

Выявление потенциальных угроз и возможностей посредством использования инновационных технологий, выбор соответствующих управленческих и технологических возможностей для компании и отрасли, приобретение этих технологий у внутренних или внешних компаний и их использование необходимы для стратегического управления современными строительными организациями. Строительные организации, которые инвестируют в исследования и разработки относительно совершенствования управленческой деятельности в современной строительной отрасли, используя стратегическое управление, смогут усилить свою устойчивость, повысить конкурентоспособность мировом рынке, занять свою собственную нишу среди передовых строительных организаций.

Около 50% инвестиций вкладывается в строительный сегмент. Также в кризисной и посткризисной экономике объем инвестирования именно в строительстве значительно возрастает. Для строительных организаций необходимо постоянно наращивать конкурентоспособность на рынке, для этого необходимы грамотные управленческие решения.

Список литературы:

1. Вишнивецкая А. И., Аблязов Т. Х. Цифровая стратегия как основа цифровой трансформации строительных организаций // Экономика: вчера, сегодня, завтра. 2019. Том 9. №3А. С. 11–20.

2. Shibeika, A. and Harty, C., 2015. Diffusion of digital innovation in construction: a case study of a UK engineering firm. *Construction management and economics*, 33 (5–6), 453–466.

3. Jacobsson, M., Linderoth, H.C.J., and Rowlinson, S., 2017. The role of industry: an analytical framework to understand ICT transformation within the AEC industry. *Construction management & economics*, 35, 611–626.

Ионова Н. И.

Характеристика особенностей формирования и развития российской школы «Public Relations»

Ионова Н. И., студентка 2 курса {Реклама и связи с общественностью}

Научный руководитель: Ткалич М. А., старший преподаватель кафедры гуманитарных и социальных дисциплин

Государственное бюджетное образовательное учреждение высшего образования Московской области «Технологический университет имени дважды Героя Советского Союза, лётчика-космонавта А. А. Леонова», Королёв, Россия

Российская деятельность в сфере Public Relations — это смешение политики и рекламы. Данное направление находится в стадии формирования и это развитие не завершено. Хотя можно отметить, что генеральная линия развития уже намечена. Над этой линией работают психологи, социологи, экономисты, консультанты по предвыборным технологиям, а также специалисты по имиджу и рекламе.

Ключевые слова: Public Relations, социальный институт PR, российский PR

CHARACTERISTICS OF THE FORMATION AND DEVELOPMENT OF THE RUSSIAN SCHOOL «PUBLIC RELATIONS»

Ionova N. I., 2nd year student {Advertising and Public Relations}

Scientific adviser: Tklich M.A., senior lecturer

State Educational Institution of Higher Education Moscow Region «LEONOV Moscow Region University of Technology», Korolev, Russia

Russian activity in the field of Public Relations is a mixture of politics and advertising. This direction is in the stage of formation and this development is not completed. Although it can be noted that the general line of development has

already been outlined. Psychologists, sociologists, economists, electoral technology consultants, as well as image and advertising specialists work on this line.

Key words: Public Relations, social institution of PR, Russian PR

В настоящее время существует множество определений «Public Relations» (далее — PR), от обобщённых до циничных. Однако, в современном научном сообществе предпочитают использовать определение, выдвинутое британским консультантом по связям с общественностью Сэмом Блэком. Он описывает PR «как одну из функций управления, способствующую установлению и поддержанию общения, взаимопониманию, расположению и сотрудничеству между организацией и ее общественностью» [1].

В Соединенных Штатах Америки в 1807 году Томас Джефферсон, который являлся третьим президентом заменил выражение «состояние мысли» на «общественные отношения». Так появился термин «Public Relations». А уже в 1882 году юрист Дорман Итон применил это выражение, призывая выпускников Йельского университета посвятить себя служению общественному благу [3].

История развития PR как науки уходит корнями в далекий 1900 год, в Гарвардский университет, где было создано собственное бюро публицити. В начале 30-ых годов XX века появляются должности советника по PR, в то же время появляются специалисты по проведению политических кампаний. Университеты начинают выпускать бакалавров по направлению PR-деятельности. На сегодняшний день в США в области PR работают около двух тысяч компаний, а это более 200 тысяч человек [2].

На заре перестройки, в 80-90-ых годах XX века, на российском рынке стали появляться крупные зарубежные кампании, возникла необходимость в создании социального института PR. Он был крайне необходим для адаптации кампаний в новой бизнес-среде. Так начали возникать первые PR-агентства. Сначала это были совместные предприятия, как компания ACES Moscow, которая объединила «Агентство печати и новости» и австрийскую информационную компанию, а также представительства небольших зарубежных PR-структур.

В начале 90-ых годов стали возникать первые российские PR-агентства. Саму идею PR-бизнеса начал активно разрабатывать декан факультета информации МГИМО Александр Борисов. На волне перестройки студенты МГИМО, которые заинтересовались новой гуманитарной дисциплиной, поехали в США для изучения идеи PR-бизнеса.

В 1994 году в России уже работают такие компании как: Маслов, Сокур и партнёры, Михайлов и партнёры, агентство Р. И. М., Имидж-ленд.

Основной целью российских PR-агентств стало вытеснение с российского рынка иностранных агентств. В это время в Москве открываются представительства иностранных компаний-производителей. В основном

это крупные фармацевтические, автомобильные и телекоммуникационные концерны. Большой победой стал выигрыш в 1995 году агентства Михайлов и партнеры у Hill and Knowlton и Burson-Marsteller исторического тендера на PR-кампанию французского аспирина UPSA. Второй их победой в 1996 году стал первый ритейнер агентства Маслов Сокур и партнеры от крупного западного клиента компании «Federal Express» (США). Это обозначило экспансию российскими агентствами стратегических PR-высот и вытеснение с рынка представительств иностранных PR-агентств.

Тем самым, можно отметить, что PR-деятельность необходима для развития России как демократического правового государства. А внедрение PR во все сферы человеческой деятельности: политику, экономику, социальную и культурную жизнь, способствует повышению конкурентоспособности не только российских компаний, но и всей страны на международном рынке.

В настоящее время можно выделить 4 этапа развития PR-коммуникации в России (таб.1).

1 период Доинституциональный (1988-1991 год)	Выделение субъектов конкретной профессиональной сферы и начало возникновения отношений между PR-агентствами и обществом
2 период Первичная институционализация (1991-1994год)	Создание в 1991 первой Российской ассоциации по связям с общественностью (РАСО)
3 период Вторичная институционализация (1994-1999 год)	Принятие первой Декларации профессиональных и этических принципов в области связей с общественностью в 1994 году
4 период Настоящее время (2003- настоящее время)	Характерными особенностями нынешнего этапа является борьба гигантов в мире PR-агентств за статус лидера и специализация мелких агентств

Таблица 1. Этапы развития PR в России

Данная классификация этапов была предложена М. А. Шишкиной и рассматривает становление PR как социального института [4].

Таким образом можно сделать вывод о том, что совершенствование российских PR-агентств способствует планомерному развитию PR-деятельности в целом. Существенное отличие отечественных PR-агентств состоит в том, что их историческое формирование, которое они осуществляли в течение нескольких десятилетий должно конкурентоспособно соответствовать пути развития западных PR-агентств, занявший ни много ни мало более двухсот лет.

Список литературы:

1. Блэк, С. Введение в паблик рилейшнз / Сэм Блэк // М.: Феникс, 2013. — 320 с.
2. Варакута, С. А. Связи с общественностью: учебное пособие // М.: ИНФРА-М, 2009. — 207 с.
3. Доти, Д. И. Паблисити и Паблик рилейшнз: учебное пособие// М., Фин, 2001. — 237 с.
4. Королько, В. Г. Основы PR: учебное пособие // М.: Ваклер, 2000. — 528 с.

Кирюшина А. Г.

Оценка эффективности PR-кампаний

Кирюшина А. Г., студентка 2 курса {Реклама и связи с общественностью}

Научный руководитель: Ткалич М. А., старший преподаватель кафедры гуманитарных и социальных дисциплин

Государственное бюджетное образовательное учреждение высшего образования Московской области «Технологический университет имени дважды Героя Советского

Союза, лётчика-космонавта А. А. Леонова», Королёв, Россия

В настоящее время вопросу оценки эффективности PR-кампаний уделяется все больше внимания. Отсутствие универсальных критериев для определения качества работы PR-кампаний и правильно поставленных целей, недостаток бюджета и времени, ошибочная корреляция менеджмента PR-акций с ростом продаж товаров и услуг осложняет оценку эффективности. Заявленная тема исследования рассматривается в настоящей работе посредством анализа основных проблем, методов и критериев оценки эффективности PR, наиболее популярных PR-инструментов.

Ключевые слова: *Оценочные исследования, критерии эффективности, PR-кампания, измеримость, упоминаемость в СМИ.*

EVALUATING THE EFFECTIVENESS OF PR CAMPAIGNS

Kiryushina A. G., 2nd year student {Advertising and Public Relations}

Scientific adviser: Tklich M. A., senior lecturer, Department of Humanitarian and Social Sciences

State Educational Institution of Higher Education Moscow Region «LEONOV Moscow Region University of Technology», Korolev, Russia

Currently, more and more attention is paid to the issue of evaluating the effectiveness of PR-campaigns. Lack of universal criteria for determining the quality of PR campaigns and correctly set goals, lack of budget and time, erroneous correlation between the management of PR campaigns and the growth in sales of goods and services complicates the assessment of effectiveness. The stated research topic is considered in this work by analyzing the main problems, methods and criteria for assessing the effectiveness of PR, the most popular PR tools.

Key words: Evaluation studies, performance criteria, PR campaign, measurability, mentions in the media.

Одним из ключевых принципов управления бизнес-процессами в любой сфере деятельности является оценка эффективности. Оценивание основных показателей деятельности и протоколирование результатов оценки — это инструменты, позволяющие представить менеджменту объективные и обоснованные доказательства эффективности реализуемых фирмой направлений деятельности, в том числе PR-кампаний.

Экономическая выгода фирмы при реализации товара или оказании услуги достигается в результате полного удовлетворения потребителя. В связи с этим, успешное достижение указанной цели — одна из задач PR-кампаний, что, безусловно, свидетельствует об актуальности рассматриваемого в данной статье вопроса. Об актуальности исследуемого вопроса также свидетельствуют активно проводимые научные исследования, тематические сессии, дискуссии, совещания, дебаты и встречи крупных «игроков» в сфере менеджмента, маркетинга, рекламы и связях с общественностью. Предметом обсуждения которых являются: современный PR, основные проблемы оценки эффективности PR и пути их решения, выбор наиболее оптимальных методов и инструментов для оценивания PR-деятельности.

Интеграция PR-кампании в общий бизнес-план и маркетинговую стратегию фирмы предполагает возможность оценить эффективность PR-действий. Однако, существует сложность в точной оценке эффективности PR-кампании. Основная причина заключается в отсутствии универсальных и общепринятых критериев для определения качества работы PR. В настоящее время не существует единой системы оценки эффективности работы отделов по связям с общественностью, единых подходов к оценке эффективности PR [1].

Ряд исследователей и практикующих специалистов в области PR склоняются к мнению, что оценочные исследования должны проводиться в первую очередь после проведения кампании по связям с общественностью. В свою очередь, основываясь на ряде исследований, большинство теоретиков и практиков высказываются в пользу начала оценки эффективности на ранних этапах кампании и продолжении проведения оценивания практически непрерывно на протяжении всего ее срока.

Рассмотрим основные проблемы оценки эффективности PR. В российской практике вопрос оценки эффективности PR-кампании находится в эмбриональном состоянии. В связи с этим обратимся к международной практике. В результате проведенного Международной ассоциации по связям с общественностью (IPRA) исследования было выявлено, что оценочные исследования либо не используются вовсе, либо используются неэффективно.

Среди причин указанной рассогласованности в действиях PR-специалистов, которые либо не проводят исследования, либо проводят их не очень качественно, часто называют:

1. Недостаток бюджета и времени для проведения всестороннего анализа примененных в процессе PR-кампании инструментов.

Ошибочно воспринимать PR только как инструмент воздействия на общественность через СМИ (анонсы, статьи, интервью, пресс-конференции и т.п.) или ставить PR в один ряд с рекламой, оценивая при этом влияние PR-кампании на показатели роста продаж, поскольку проведенные PR-акции не всегда могут повлиять на продажи организации.

2. Отсутствие правильно поставленных целей, которые тормозят эффективность исследований. Цели должны быть конкретные, достижимые и измеримые.

Анализ структурных составляющих классической модели коммуникативного акта, представленной в таблице 1, позволяет провести комплексную оценку эффективности PR.

Структурный элемент	Примеры критериев
КТО	<input type="checkbox"/> выбор спикеров; <input type="checkbox"/> цитаты ньюсмейкеров; <input type="checkbox"/> развитие индивидуальности ньюсмейкера.
ЧТО	<input type="checkbox"/> тон публикации (позитивная/негативная /нейтральная) частота присутствия «дружественных» ключевых посланий; <input type="checkbox"/> характер информационных поводов.
КАНАЛ	<input type="checkbox"/> упоминаемость в СМИ; <input type="checkbox"/> характер публикации (аналитическая/фактологическая статья, интервью, рейтинг и пр.); <input type="checkbox"/> расширение числа каналов; <input type="checkbox"/> создание дополнительных каналов коммуникации (например, учреждение профессиональных ассоциаций, конкурсов и пр.).
КОМУ	<input type="checkbox"/> расширение целевых аудиторий; <input type="checkbox"/> характер воздействия на целевые аудитории; <input type="checkbox"/> число участников мероприятия (к примеру, журналистов, пришедших на пресс-конференцию).
ЭФФЕКТ	<input type="checkbox"/> развитие образа компании; <input type="checkbox"/> динамика сообщений (посланий) и др.

Таблица 1. Критерии для компонентов структуры коммуникации

Каждая из структурных составляющих обладает рядом критериев, при помощи которых можно измерить результаты PR-действий. Результаты многочисленных исследований позволяют утверждать, что наиболее распространенным критерием эффективности PR-кампаний является упоминаемость в СМИ и авторитетность данных СМИ. К критериям структурных элементов коммуникации относят также выбор спикеров и высказывания ньюсмейкеров, тон и динамику публикаций, расширение числа каналов и целевых аудиторий, развитие образа компании и т. д. Эффективность проводимых мероприятий в рамках PR-кампаний напрямую зависит от положительной динамики представленных выше параметров.

Существуют различные методы PR-исследований, в числе которых:

— Анализ вторичной информации (исследования рынка и спроса потребителей; опросы; исследования, проводимые некоммерческими организациями).

— Предварительное тестирование с целью планирования коммуникативных действий (преданализ идей и самого планирования). Указанный метод зачастую используют в рекламе. Целесообразно ещё до публикации материала выяснить, какую именно информацию и посредством каких каналов предпочитает узнавать информацию ваша целевая аудитория.

— Обратная связь (позволяет проследить получение адресатом информации, оценить степень восприятия информации целевой группой).

— Контент-анализ (позволяет осуществить мониторинг СМИ для отслеживания потоков информации: тираж и охват целевой группы; объем, длина и содержание опубликованного материала; цитируемые источники; значимые направления и тенденции в данной сфере; информация о конкурентах и т.д.).

— Опросы как наиболее часто используемый метод исследований могут быть использованы для оценки эффективности публикаций, событий, презентаций, взаимопонимания с сотрудниками и акционерами и т. д.

— Фокус-группы (обычно состоят из 8–12 участников во главе с модератором, имеющим психологическое или социологическое образование) используются для уточнения мнений по поводу того или иного вопроса.

— Исследование отношений к бренду (заключается в оценивании и интерпретации взглядов, эмоций и намерений отдельных сегментов общества относительно определенных товаров, организаций и т.д.) [2].

Выбор метода оценки эффективности так же может варьироваться в зависимости от масштаба и сложности PR-кампании.

Теоретические знания специалистов в области общественных отношений о методах PR-исследований, тем не менее, не исключают наличия проблемы оценки эффективности конкретной PR-кампании на практике. В этом случае указанным специалистам можно посоветовать проанализировать отдельные, наиболее популярные и часто используемые инструмен-

ты всей PR-кампании: обратная связь с клиентом, число статей и новых упоминаний в СМИ, опросы и упоминание на сайтах, исследования информированности и мнений, анализ содержания и конкурентоспособности, продажи. Однако, кроме узнаваемости, совокупность вышеперечисленных традиционных показателей PR не оценивает такие параметры, как стратегическое развитие и исполнение, выбор позиции для фирмы и продукции, характер принятия управленческих решений в маркетинге [3].

В заключении хотелось бы отметить, что оценка эффективности PR-деятельности фирмы будет носить более объективный характер в том случае, если рассматривать ее в контексте данной конкретной кампании с учётом таких факторов как целевая аудитория и применяемые PR-инструменты.

PR — очень емкое понятие: это не только публикации в СМИ и продвижение фирмы, это особая функция управления. Руководству фирмы не следует рассматривать исследования в области PR как дополнительные издержки. Их необходимо воспринимать как заключительный шаг в PR-программе, который позволит проанализировать ее результат, или же, как первую ступень в эффективной подготовке к планированию последующих действий. PR-программы будут представлять ценность для фирмы только при их интеграции в общий бизнес-план и маркетинговую стратегию организации.

Список литературы:

1. Ньюсом Д. Все о PR. Теория и практика публичных релейшенз; [пер. с англ. О. В. Дубицкой и др.]. — 7-е изд. — М.: Имидж-контакт: ИНФРА-М, 2001. — 626 с.
2. Писарский И. В. Реклама и PR: современные технологии и коммуникации СПб.: Изд-во С.-Петербур. гуманитар. ун-та профсоюзов, 2005. — 31 с.
3. PR сегодня: новые подходы, исследования, международная практика / пер. с англ. [О. В. Дубицкой и др.] — М.: Имидж-контакт: ИНФРА-М, 2002. — 490 с.

Красикова Т. И.

Авторская оценка модальности при переводе научно-технических текстов

*Красикова Т. И., кандидат филологических наук, профессор
ГБОУ ВО МО «Технологический университет имени дважды Героя Со-
ветского Союза, летчика-космонавта А. А. Леонова», Королев, Россия*

В данной статье автор относит понятие модальности к числу основных категорий языка, показывая, что он широкий по объёму и используется на раз-

ных уровнях языковой структуры. В статье рассмотрен вопрос о границах этой категории, а также отношение переводчика на трактовку модальности с элементами оценочности. Отмечено, что с коммуникативной точки зрения — модальное отношение — это отношение сообщения, содержащегося в предложении, к действительности. Учитывая авторскую модальность, автор рассматривает отношение переводчика к тексту как воплощение авторской интенции, при этом она понимается как категория многоплановая не ограниченная образом автора, реализующаяся на всех уровнях текста, включая синтаксический.

Ключевые слова: Модальность, категория модальности, отражение чужого сознания, оценочность, научно-технический текст, субъективная модальность, авторская модальность.

AUTHOR'S ASSESSMENT OF MODALITY IN THE TRANSLATION OF SCIENTIFIC AND TECHNICAL TEXTS

*Krasikova T.I., PhD {Philology}, professor
State Educational Institution of Higher Education Moscow Region «LEONOV
Moscow Region University of Technology», Korolev, Russia*

In this article, the author refers the concept of modality to one of the main categories of language, showing that it is wide in scope and is used at different levels of the language structure. The article considers the question of the boundaries of this category, as well as the translator's attitude to the interpretation of modality with elements of evaluation. It is noted that from a communicative point of view, the modal relation is the relation of the message contained in the sentence to reality. Considering the author's modality, the author considers the translator's attitude to the text as the embodiment of the author's intention, while it is understood as a multi-dimensional category not limited to the author's image, which is implemented at all levels of the text, including syntactic.

Key words: Modality, category of modality, reflection of someone else's consciousness, evaluability, scientific and technical text, subjective modality, author's modality.

Проблема выражения модальности в научно-технических текстах, систематизация модальных слов и глаголов, а также определение их статуса, давно находится в поле исследования отечественных и зарубежных лингвистов, а средства выражения модальности в научно-технических текстах является одним из серьезнейших проблем при обучении переводчиков в сфере профессиональной коммуникации. На сегодняшний день в лингвистике существует множество мнений по вопросу статуса функционально-семантической категории модальности и основных средствах её выражения.

Сам термин «модальность» восходит к формальной классической логике. Различные научные направления в философии, логике, логистике, языкознании, рассматривают модальность как предмет своего изучения. Категория модальности вызывает повышенный интерес в современной лингвистике, поскольку термин «модальность» весьма широкий по объёму — им пользуются для обозначения различных явлений, которые неоднородны по своему смысловому объёму, грамматическим свойствам, а также по степени представления на разных уровнях языковой системы [1; 3].

Для всякого высказывания говорящего или пишущего характерно отношение к действительности, понимаемое как основной признак модальности. Это отношение может быть выражено различными средствами — грамматическими, лексическими, фразеологическими, интонационными, стилистическими, композиционными, т.е. модальность оказывается категорией, которая присуща языку в действии, а из этого следует, что она является самой сущностью коммуникативного процесса. Модальность относится к разряду субъективно-объективных категорий, поскольку представляет собой систему языковых средств оценки отношений и связей объективной действительности с точки зрения их характера, степени познавательности или говорящим. Всё это объективирует способы выражения этой оценки любым говорящим субъектом в каждом конкретно взятом речевом акте.

Примечательно, что языковая модальность, т.е. модальность предложения, которое функционирует как высказывание, получила достаточно широкую разработку и в отечественном, и в зарубежном языкознании. Но более сложную картину представляет собой модальность текста, которую впервые обозначил И. Р. Гальперин, представляя сущность категории модальности текста не через грамматический признак, а через функционально-семантический характер, проявляясь неравномерно в разных фрагментах текста [2], выражаясь через распределение отрезков текста, сентенцию автора, актуализацию отдельных частей текста. В связи с этим, ключевым стали понятия «авторская модальность». Содержательный объект термина «авторская модальность» тесно связан с работами многих лингвистов, таких как Л. Г. Барлас, В. А. Кухаренко, однако толкование несёт в себе категорию многоплановую, охватывая все уровни текста, и прежде всего синтаксическую. [5]

Рассматривая научные тексты, переводчику важно отметить то, как в них авторы пытаются донести свои мысли, представления, дать определённые свои оценки. При этом, переводчику необходимо учитывать то, что эксплицитность авторской модальности объясняется социокультурной общностью автора научного труда и адресата, с которым автор сталкивается с сознанием других исследователей. Переводчику необходимо помнить

о том, что нем заложена установка на определённый диалог с читателем-интерпретатором. Необходимо обратить внимание на то, что в тексте сразу прослеживается чужая точка зрения, которая не выдумана самим автором, и где автор научного текста своеобразно субъективирует собственное изложение, отсылая читателя к точке зрения исследователя. Субъективируя речь, переводчик научного текста отражает не себя самого, а всего лишь одну из граней личности автора, которая является интеллектуально-рациональной. Прямая или косвенная оценка чужого мнения зачастую имеет связь с эмоциональным проявлением самого автора. В научном тексте так называемая оценочность, выражается в том, что автор указывает на согласие или несогласие с чужой точкой зрения и, таким образом, проявляет положительную или отрицательную модальность. [4]

Надо помнить, что в основе текста, как вербального продукта, лежат знания как процесс и результат познавательной деятельности человека. Рассмотрение целого научного текста с точки зрения функционально-стилистического анализа, позволяет переводчику проанализировать знание с точки зрения его выражения в тексте, а также формирования с акцентом на процесс выявления и производства нового знания по отношению к уже существующей информации. Переводчику необходимо представить научный текст, то есть объект перевода, в целом, выделить содержательно-смысловую структуру научного произведения, связать с реализацией познавательной целеустановки самого автора и его ориентации на читателя в процессе креативной деятельности.

В английском языке в зависимости от объекта оценки в пределах категории модальности выделяется три макрополя; предикативной модальности, волеизъявления и эпистематической модальности и она выражается формами настоящего и прошедшего индикатива

Например: *We review concept origins definitions in current use, and the economic properties of ecosystem services.* — Мы рассматриваем этимологию понятия экосистемных услуг, их определения, используемые в настоящее время, а также их экономические характеристики.

Например: *Krutilla catalyzed an expansion of methodologies for economic valuation of natural resources.* — Крутилла способствовал расширению методов экономической оценки природных ресурсов.

В следующем примере реализация происходит не существующими в данный момент условиями и выражается формами сослагательного наклонения:

It is important that beguilement with a particular concept on tool not distract us from the important task at hand — supporting the continued provision and sustainable consumption of ecosystem services in the long run. Важно то, что использование частного понятия или метода не уведило нас в сторону от первостепенной текущей задачи, а именно, поддержания

непрерывного обеспечения и разумного потребления экосистемных услуг в долгосрочной перспективе.

Переводчику необходимо помнить, что значение вероятности в английском языке выражается сложными предикатами с модальными глаголами: **may-might, can, can't, could, will, would, should, ought to, be to, have to**, и в соответствии с лексической семантикой модальных глаголов возможна дальнейшая дифференциация значений эпистемической возможности и необходимости.

Таким образом, в ходе перевода технических и научных текстов, необходимо помнить, что глаголы, выражающие семантику предположения, под влиянием контекста, в которых они функционируют, приобретают дополнительные значения, которые не только модифицируют основные значения, но и видоизменяют их эпистемическую силу. Это глаголы **to seem, to think, to suppose, to guess, to consider**. Благодаря своему ярко выраженному лексическому значению, модальные слова тоньше, чем модальные глаголы, передают всю гамму оттенков предположения. Кроме того, они могут относить предположение в план будущего, в то же время как модальные глаголы этой способностью не обладают.

Список литературы:

1. Беяева Е. И. Модальность и неграмматические аспекты директивных речевых актов в современном английском языке. Воронеж, 1988. 120 стр.
2. Гальперин И. Р. Текст как объект лингвистического исследования. М.: Наука, 1981, 139 стр.
3. Данилевская Н. В. Научный текст как динамика оценочных действий. — Вестник Пермского Университета. Пермь. 2009. Вып. 6. Стр. 25–30.
4. Рецкер Я. И. Теория перевода и переводческая практика. Очерки лингвистической теории перевода. М. Р. Валент, 2007, 159 стр.
5. Цыренова А. Б. К вопросу о категории модальности и авторской интенции (на материале английского языка). Вестник ТГПУ 2011, Вып 3. Стр 68 –126
6. Якимец Н. В. Категория авторской модальности в функциональном аспекте. Автореф. кандид. филологических наук. Нижний Новгород, 1999.

Сметанина Д. С.

Основные элементы, приемы, методы и правила разработки коммуникационных и информационных технологий в связях с общественностью

Сметанина Д. С., студентка 2 курса {Реклама и связи с общественностью}

Научный руководитель: Ткалич М. А., старший преподаватель кафедры гуманитарных и социальных дисциплин

Государственное бюджетное образовательное учреждение высшего образования Московской области «Технологический университет имени дважды Героя Советского Союза, лётчика-космонавта А. А. Леонова», Королёв, Россия

PR-технологии — это целенаправленный процесс обуславливающий формирование конкретного мнения о базисном субъекте PR. Тем самым, связи с общественностью направлены на грамотное поддержание лояльности целевой общественности в целом. На этом основывается PR-деятельность, и это является основополагающим принципом PR-технологий. PR-технологии, как и любые другие социальные технологии, имеют свою последовательность процессов и операций.

Ключевые слова: PR-технологии, методы PR, PR-деятельность

THE BASIC ELEMENTS, TECHNIQUES, METHODS AND RULES FOR THE DEVELOPMENT OF INFORMATION AND COMMUNICATION TECHNOLOGIES IN PUBLIC RELATIONS

Smetanina D. S., 2nd year student {Advertising and Public Relations}

Scientific adviser: Tkalich M.A., senior lecturer

State Educational Institution of Higher Education Moscow Region «LEONOV Moscow Region University of Technology», Korolev, Russia

PR technology is a purposeful process that determines the formation of a specific opinion about the basic subject of PR. Thus, public relations are aimed at competently maintaining the loyalty of the target public as a whole. PR activities are based on this, and this is the fundamental principle of PR technologies. PR technologies, like any other social technologies, have their own sequence of processes and operations.

Key words: PR technologies, PR methods, PR activities

На сегодняшний день, существует множество источников информации, которые в большей или меньшей степени влияют на потребителя. Так, на-

пример, беспорное лидерство занимают интернет-ресурсы, E-mail-расылки, баннеры, контекстная реклама и др. Они настолько вторглись в нашу повседневную жизнь, что стали ее неотъемлемой частью. Для начала необходимо рассмотреть базовые определения данной темы статьи.

PR (от англ. public relations — связи с общественностью) это управление коммуникациями организации для налаживания устойчивых связей, доверия и взаимопонимания с ее целевой аудиторией [1].

PR-технологии — это управление общественным мнением, выстраивание взаимоотношений общества и государственных органов или коммерческих структур, в том числе для объективного осмысления социальных, политических или экономических процессов [6].

В качестве субъекта PR-деятельности здесь могут выступать: товар, медийная личность, коммерческая организация, политический деятель и проч.

Целью PR-технологий является формирование и поддержание положительного мнения к конкретному субъекту, посредством проведения специальных мероприятий, которые способны:

- 1) создать положительный имидж субъекта;
- 2) определить целевую общественность субъекта, выявить их потребности и установить контакт;
- 3) выявить и ликвидировать недостоверные слухи, а также урегулировать конфликтную ситуацию.

Таким образом, можно заключить, что PR-технологии создают благоприятную среду для введения на рынок нового субъекта, а также обеспечивают успех в общении с целевой аудиторией и равную борьбу с конкурентами [2].

Организация PR-технологий реализуется по нескольким направлениям одновременно, стараясь как можно больше охватить целевую общественность.

На данный момент существует несколько основных направлений PR-технологий:

- 1) отношение со СМИ (паблисити, media relations);
- 2) корпоративный PR;
- 3) политический PR;
- 4) маркетинговый PR;
- 5) внутрикорпоративный PR;
- 6) инвестиционный PR.

Главным отличием правильно подобранных и организованных PR-технологий, является то, что данная работа направлена на долговечный результат, а не на временный. Большинство компаний используют социологические методы в различных областях своей деятельности, куда входит и PR-технологии. К данным методам относятся:

— полевые исследования, т.е. непосредственный контакт с целевой аудиторией, изучение их мнения и выявления их потребностей по определенным вопросам;

— кабинетные исследования (контент-анализ), т.е. сбор и анализ вторичной информации по задаваемым вопросам. Такие опросы являются менее затратными и более упрощенными, в отличие от других.

— опрос — один из популярных у маркетологов способов получения нужной информации посредством составления анкеты с необходимыми вопросами и последующим сбором информации у целевой аудитории.

В настоящее время существует несколько видов опроса:

а) анкетный опрос, при котором респондент самостоятельно отвечает на вопросы;

б) экспертное интервью, где происходит выявление конкретной специализированной информации от профессионалов в необходимой отрасли;

в) глубинное интервью — выявление необходимой информации способом опроса респондента в процессе беседы, чаще всего один на один, с использованием открытых вопросов;

г) фокус-группа (фокусированное групповое интервью) — беседа с респондентами и выявление их отношения по задаваемым вопросам.

Также в PR-деятельности применяются методы из психологии. Так, например, существует два основных метода воздействия:

— метод манипулирования (социально-психологическое воздействие на человека с целью изменения его поведения);

— метод пропаганды (воздействие на человека через средства массовой коммуникации, а, именно, влияние на сознание потребителя, используя метод сравнения и оценки).

PR-технологии, как и любые другие социальные технологии, имеют свою последовательность процессов и операций [4]. При этом PR-технологии имеют несколько этапов (принципов) разработки.

На первом, теоретическом, происходит выявление целей и задач технологизации, определение внутренних связей и закономерностей, а также моделирование самого объекта. Второй, методический, этап подразумевает разработку технологической схемы управления объектом, а также обоснование и описание данных процедур. На третьем, процедурном, этапе происходит организация практической деятельности для подготовки технологического проекта [3].

PR-технологии должны представлять единую организованную систему с четко обозначенными целями и задачами. Такой организм будет иметь устойчивую структуру, и станет работать на реализацию конкретной цели [5].

Подытоживая все вышесказанное, можно сделать вывод, что главная цель PR-технологий — воздействие на общественное мнение (или на кон-

кретное лицо) с целью изменение его мнения к PR-субъекту. Тем самым, задействие технологий в PR уже подразумевает применение определенных психологических манипуляций и управленческих воздействий. Эффект PR-технологий непосредственно зависит от квалификации и компетентности людей в этой профессиональной деятельности, а также от их практических знаний и умений в использовании технологических ресурсов. Так как невысокая обеспеченность техническими либо кадровыми ресурсами понижает эффективность PR-технологий.

Список литературы:

1. Загородников, А. Н. Управление общественными связями в бизнесе: Учебное пособие / А. Н. Загородников — М.: КНОРУС, 2016. — С.14–15.
2. Богомолов В. А. Коммуникационный процесс и связи с общественностью [Электронный ресурс] /В. А. Богомолов // Коммуникация и коммуникационный процесс — 2020. Режим доступа: https://vuzlit.ru/230893/razrabotka_tehnologii (дата обращения: 14.12.2020)
3. Нестеров А. К. PR-технологии [Электронный ресурс] / А. К. Нестеров // Понятие, сущность, методы и инструменты PR-технологий — 2018. Режим доступа: <http://odiplom.ru/lab/pr-tehnologii.html> (дата обращения: 14.12.2020)
4. Печин Ю. В. PR-технологии: методы, механизмы и инструментарий. [Электронный ресурс] / Ю. В. Печин // Маркетинг, реклама и торговля — 2016. Режим доступа: https://otherreferats.allbest.ru/marketing/00569314_0.html (дата обращения: 14.12.2020)
5. Савченко Е. А. PR и PR-технологии: сущность, цели, задачи, функции [Электронный ресурс] / Е. А. Савченко // Сущность PR и PR-технологий — 2019. Режим доступа: <https://cyberleninka.ru/article/n/pr-i-pr-tehnologii-suschnost-tseli-zadachi-funksii/viewer> (дата обращения: 14.12.2020)
6. Сэм Блэк. Паблик Рилейшнз: Что это такое? / Сэм Блэк — М.: Новости, 1990. — 239с.

Соболева Ю. С.

Взаимодействие служб PR со СМИ, проблемы и перспективы (отечественный опыт)

Соболева Ю. С., студентка 2 курса {Реклама и связи с общественностью}

Научный руководитель: Ткалич М. А., старший преподаватель кафедры гуманитарных и социальных дисциплин

Государственное бюджетное образовательное учреждение высшего образования Московской области «Технологический университет имени

двaжды Героя Советского Союза, лётчика-космонавта А. А. Леонова»,
Королёв, Россия

Для каждой организации важно наладить эффективные каналы коммуникации со своей целевой общественностью. В этом на помощь приходят средства массовой информации, общение с которыми осуществляют PR-службы. Отношения этих структур непосредственно влияют на успешность контакта между компанией и ее целевой общественностью. В данной статье разбираются основные нюансы отношений между СМИ, организациями и целевой общественностью.

Ключевые слова: Средства массовой информации, связи с общественностью, журналистика, медиавзаимодействие.

INTERACTION OF PR SERVICES WITH THE MEDIA, PROBLEMS AND PROSPECTS (DOMESTIC EXPERIENCE)

*Soboleva Y. S., 2nd year student {Advertising and Public Relations}
Scientific adviser: Tklich M.A., senior lecturer
State Educational Institution of Higher Education Moscow Region «LEONOV
Moscow Region University of Technology», Korolev, Russia*

It is important for every organization to establish effective communication channels with its target public. This is where the media come to the rescue, communication with which is carried out by PR-services. The relationship of these structures directly affects the success of the contact between the company and its target public. This article examines the main nuances of relations between the media, organizations and the target public.

Key words: Mass media, public relations, journalism, media interaction.

В настоящее время public relations (далее — PR) существует в трех основных сферах общественной жизни, а именно: политика, экономика и культура. В России наибольшее развитие получило политическое направление связей с общественностью, так как именно эта сфера является наиболее экономически выгодной.

Средства массовой информации (далее — СМИ) занимают значительное место в нашей повседневной жизни. Радио, телевидение, печать — все это мы видим и слушаем каждый день. Как следствие, СМИ можно назвать одним из самых эффективных средств донесения информации до широких масс. Логично что PR, целью которых является продвижение каких-либо интересов и идей будет сотрудничать с таким важным каналом общественной жизни.

Российские СМИ как и PR-службы абсолютно самостоятельны. Но их

взаимодействие складывается во взаимовыгодное сотрудничество. Для журналистов PR-кампания является выгодным информационным поводом, а для специалистов в сфере связей с общественностью статья (эфир) — непосредственный способ распространения необходимых идей и привлечение внимания целевой общественности. Но, журналисты, в первую очередь, направляют информацию в массы, пропуская ее через свое видение, не задумываясь о выгоде от этого для компаний.

Существует два основных механизма воздействия СМИ на общественность. Первый из них хорошо изучен и сам по себе довольно прост — информационная потребность у массового зрителя. В быстро меняющейся жизненной обстановке людям необходимо контролировать ситуацию, зная, что происходит во внешней среде: политике, экономике и прочих сферах жизни. Тем самым можно отметить, что для эффективной PR-кампании необходимо изучать, прежде всего, целевую общественность, с которой взаимодействует конкретное СМИ и вести деятельность с учетом интересов данной общественности [2].

Вторым механизмом СМИ является психологическое воздействие на массовое сознание. Под воздействием средств внушения, убеждения, нейро-лингвистического программирования и других приемов происходит психологическое заражение, формируются мнения, идеалы, эталоны, модные тенденции. А это, в свою очередь, ценная основа для проведения PR-кампаний [3].

Отношения между СМИ и PR строятся на определенных принципах, в основе которых лежит взаимодоверие. Предоставляемая информация должна быть, прежде всего, правдивой. Не всегда сенсационность и эпатажность статьи положительно влияет на коммуникации организации с общественностью, но такие статьи очень ценят в желтой прессе. Качественная пресса (деловые журналы, бизнес-пресса, специализированные издания) ценит оперативную, точную и качественную информацию.

Отношения между организациями строятся под влиянием профессиональных правил, этических воззрений журналистов и специалистов по связям с общественностью, уважительной позиции к конкурентам и интересам партнеров.

Следует грамотно подходить к подбору СМИ для сотрудничества. Учитывать охват аудитории, технический охват телеканалов, информацию о тиражах печатных СМИ, а также интересы самой целевой общественности. Небольшие районные СМИ плохо подходят для цели большого охвата. Даже учитывая, что размещение в них информации довольно дешево, крупные государственные СМИ, имеющий выход на контакт с массовым потребителем, в данном случае, будут гораздо эффективней [1].

Нельзя забывать, что основной целью журналистов является написание интересных новостей. Зачастую, негативные новости имеют намного боль-

ший интерес, а как следствие и спрос среди массовой аудитории. Поэтому многие журналисты предпочитают негативные новости об организациях. А вот специалисты по связям с общественностью предпочитают позитивные новости, относительно базисного субъекта PR, что вполне логично. Возникает необходимость в урегулировании противоречий и нахождение консенсуса между СМИ и компанией. Данные вопросы решаются посредством организации различных мероприятий между СМИ и PR-агентствами. Такими мероприятиями могут являться:

— Пресс-конференция. Данное мероприятие крайне эффективно, поскольку представители СМИ получают оперативную информацию об организации и могут убедиться в ее достоверности, задавая вопросы лицам, представляющим компанию. Необходимо учитывать и обратную сторону данной ситуации, потому как вопросы могут быть неудобными и затрагивать щепетильные темы.

— Брифинг. Обычно, данное мероприятие — это реакция или официальное заявление по какой-либо ситуации. Другими словами, это короткая пресс-конференция, не предполагающая дополнительные комментарии и ответы на вопросы.

— Пресс-релиз. Мероприятие с журналистами, подразумевающее развернутое общение об основных новостях организации или же отчет о положении дел в компании.

— Пресс-тур. Проводится в течение нескольких дней и показывает все аспекты дел предприятия. В пресс-тур, чаще всего, входят и другие виды общения со СМИ, например, пресс-конференции.

— Прием. На данном мероприятии происходит непосредственное общение руководства организации и приглашенных представителей СМИ. Формы проведения сильно разнятся, это может быть, как приглашение на чай, так и крупное собрание.

— Презентация. Осуществляется посредством приглашения журналистов на прием, где организация рассказывает о себе, о своих достижениях, ребрендинге и др.

Стоит добавить, что в последнее время часто проводятся онлайн-конференции, которые открыты и для стороннего зрителя. Необходимо отметить, что общение с представителями СМИ часто имеет регулярный характер. Так, специалист по связям с общественностью должен иметь свой пул контактов журналистов, знать проверенные и честные СМИ, а также понимать принцип работы журналистов.

Часто, из-за недопонимания, у представителей связей с общественностью и СМИ возникают сложности в совместной работе. Так как журналистика преследует цель освещения какой-либо проблемы и, зачастую, выражение личного мнения по определенному поводу, это не всегда соотносится с целями PR. Все стороны обязаны уважительно относиться друг к другу,

стараться разобраться в деталях и деятельности друг друга, а также наладить взаимовыгодный контакт.

Довольно часто PR-кампании путают с пропагандой, но цели связей с общественностью несут другой характер, в первую очередь — налаживание контактов с целевой общественностью, используя правдивые и честные методы [4].

Но, необходимо сказать, что все же тенденции у данного направления довольно позитивные. Появляется все больше частных, специализированных, научных СМИ, растет потребность во взаимодействии с целевой общественностью, а не одностороннее навязывание своих идей. Благодаря разнообразию СМИ, а также растущему профессионализму, качество и возможности для PR только увеличиваются.

В заключении стоит отметить, что СМИ и PR-службы — понятия не взаимоисключающие, а, наоборот, необходимые друг другу. Все зависит от верного построения отношений, от профессионализма сторон и желания сотрудничать. Для того, чтобы провести максимально крупную PR-кампанию, необходимо задействовать и общественно-политические СМИ, и профессиональные, и научно-популярные. А также помнить о ценности и качестве предоставляемой информации, ведь изданиям важно быть, в первую очередь, интересными своей аудитории. С таким подходом сотрудничество будет эффективным и взаимовыгодным для обеих сторон.

Список литературы:

1. Варакута, С.А., Егоров, Ю. Н. Связи с общественностью // Изд.: «Инфра-М», 2003. — 247 с.
2. Викентьев, И. Л. Приемы рекламы и PUBLIC RELATIONS // Спб.: Бизнес-Пресса, 1999. — 145 с.
3. Катлип, С., Сентер, А., Брум, Г. Паблик рилейшнз: Теория и практика // СПб.; Изд.: Киев, 2000. — 253 с.
4. Шишкина, М. А. Паблик рилейшнз в системе социального управления // СПб., Изд.: М., 1999. — 341с.

Тихомирова Ю. А.

Влияние средств массовой информации на массовое сознание

Тихомирова Ю. А., студентка 2 курса {Реклама и связи с общественностью}

Научный руководитель: Ткалич М. А., старший преподаватель кафедры гуманитарных и социальных дисциплин

Государственное бюджетное образовательное учреждение высшего об-

разования Московской области «Технологический университет имени дважды Героя Советского Союза, лётчика-космонавта А. А. Леонова», Королёв, Россия

Особенностью нашего времени можно назвать ту огромную роль, которую выполняют средства массовой информации в общественной жизни. С помощью них достаточно быстро формируются общественное мнение и эталоны поведения, а также ломаются стереотипы, появляются кумиры. Средства массовой информации значительно влияют на умы людей. Роль СМИ увеличивается в решающие периоды развития общества, когда оно особенно нуждается в точных оценках данной ситуации.

Ключевые слова: средства массовой информации, влияние на умонастроения людей, общественное мнение.

INFLUENCE OF MASS MEDIA ON MASS CONSCIOUSNESS

*Tikhomirova Yu. A., 2nd year student {Advertising and Public Relations}
Scientific adviser: Tkalic M. A., senior lecturer, Department
of Humanitarian and Social Sciences
State Educational Institution of Higher Education Moscow Region «LEONOV
Moscow Region University of Technology», Korolev, Russia*

A special feature of our time is the huge role that the mass media play in public life. With their help, public opinion and standards of behavior are quickly formed, as well as stereotypes are broken, idols appear. The media has a strong influence on people's minds. The role of the media increases during critical periods of society's development, when it is particularly in need of accurate assessments and characteristics of the situation.

Key words: Mass media, influence on people's minds, public opinion.

Проблема массового сознания в наше время очень актуальна. Массовое сознание — это один из видов общественного сознания, наиболее реальная форма его практического существования и воплощения. Это особый, специфический вид общественного сознания, свойственный значительным неструктурированным множествам людей («массам») [4, С.20]. К базису массового сознания относятся не только те знания, которые были получены обычным путём, но и те, что были внедрены посредством социальных убеждений, мнений и установок.

Массовое сознание не способно вырабатывать собственные оценки, что снижает возможность рационального восприятия и повышает внушаемость. СМИ имеют такие признаки, как сбор информации, неограниченный круг потребителей, непостоянный состав аудитории.

В наше время можно часто услышать, что СМИ называют «четвёртая власть». СМИ — это совокупность каналов неличной коммуникации, используемых компаниями с целью воздействия на массовую потребительскую аудиторию [3, С.407]. Их отличительными чертами является публичность; наличие специальных технических приборов; непостоянный объем аудитории, меняющейся в зависимости от проявленного интереса к той или иной передаче, сообщению или статье. Тем самым, особенно значимыми функциями до сих пор остаются такие, как информационная функция, функция оценки информации, политическая социализация, формирование общественного мнения, критика и контроль.

Необходимо отметить тот факт, что пропаганда и метод ассоциаций — два основных метода влияния средств массовой информации на массовое сознание.

1) Пропаганда. Этот метод имеет много приёмов, благодаря которым осуществляется манипуляция массовым сознанием, причём эти методы достаточно эффективны. Например, метод дезинформации является одним из самых отрицательных по своему воздействию на общественное сознание. Он заключается в том, что средства массовой информации предоставляют ложную информацию из разных источников. И в тоже время, данный метод считается безнравственным и используется сейчас довольно редко.

2) Метод ассоциаций. Данный метод заключается в том, что понятия, вызывающие или негативные, или же позитивные ассоциации, тщательно отбираются, и с помощью этого оказывается воздействие на восприятие информации. Из-за того, что этот метод основан на конкретных ассоциациях, он неплохо воздействует на сознание людей, впоследствии чего и формируются определенные стереотипы, которые, в свою очередь, управляют процессом усвоения информации.

В процессе манипуляции общественным мнением можно применять такие методы, как убеждение и внушение, которые являются дополнением к предыдущим методам.

Убеждение — это процесс целенаправленного коммуникативного воздействия, характеризующийся логическим обоснованием сообщения (или нескольких сообщений) с целью добиться согласия собеседника (или аудитории) с высказываемой точкой зрения [2, С.51]. Существуют такие приёмы убеждения, как ритуализация персонализации, отвлечение внимания от важной информации и фрагментарность ее передачи.

Внушение — это способ целенаправленного коммуникативного воздействия, рассчитанный на некритическое восприятие информации [2, С.51]. Существуют такие приёмы внушения, как: свидетельство, наклеивание ярлыков, сияющее обобщение, создание образа, использование цвета.

Если говорить о классификации средств массовой информации, то по виду деятельности их можно разделить на прессу, радио, телевидение, Интернет и рекламу.

Пресса, в основном, представляет собой газеты и журналы. Несмотря на то, что на сегодняшний день ежедневных газет стало значительно меньше, число их читателей остаётся вполне устойчивым. Стоит отметить тот факт, что газеты содержат в себе локальную направленность и представляют основной источник местных новостей, рекламы и слухов. К тому же, печатные СМИ позволяют быстро и основательно ознакомиться с предоставленной информацией. Стоит упомянуть, что пресса создаёт очень комфортные условия для знакомства с данной информацией, но не имеет возможности воздействовать на такие каналы восприятия, как слух и зрение, потому что рассчитана только на аналитическое восприятие информации. Но это, все же, не мешает ей формировать социальные и нравственные идеалы человека.

Следующий вид СМИ — это радиовещание. Характерной чертой радиовещания можно назвать звук как единственный носитель информации. Радио способно транслировать не только речь, музыку, шумы, но и создавать полноценную звуковую картину мира. Также следует сказать о такой характерной черте радио, как невизуальность. Но, необходимо отметить, что это не является недостатком, — поскольку невизуальность помогает слушателям воспринимать звуки более полноценно и глубоко, вовлекаясь в звучание и не отвлекаясь на посторонние детали, как в телевидении, где присутствует видеоряд. Отсутствие видеоряда в радио, тем самым, позволяет слушателям более детально составить мысленный образ.

В настоящее время самым мощным техническим средством влияния является телевидение. Оно успешно сочетает в себе текст, образы и музыку, также оказывает своё внимание и домашняя расслабленная обстановка. Информация, которую подаёт телевидение зрителям, построена так, чтобы люди «додумывали» ее, включая при этом свое воображение. Поскольку телевидение влияет как на слух, так и на зрение одновременно, критическое восприятие человека притупляется и увеличивается возможность воздействия на него.

Характеристика телевизионного вещания такова:

- оно влияет одновременно на зрение и слух;
- в настоящий момент имеет наибольший охват населения из всех средств массовой информации;
- оно также отличается экранностью, т.е. передает информацию посредством движущегося изображения, сопровождаемого звуком. Это обеспечивает непосредственно-чувственное восприятие телевизионных образов, их доступность для самой широкой аудитории;

— телевидение передаёт личностный характер информации. Телезритель знает, что одновременно с ним передачу смотрят миллионы, но, тем не менее, он воспринимает выступление с телеэкрана как обращение непосредственно к нему;

— быстрота передачи. Она заключается в том, что действие может сообщаться по телевидению в момент его свершения. Это создает эффект присутствия зрителя на месте событий и его сопричастности. Это придает общению достоверность и реалистичность;

— информация подается просто и понятно для ее восприятия. Всё это способствует влиянию телевидения на массовое сознание.

Таким образом, можно сделать вывод, что в процессе телевидения у зрителей может возникать сильная зависимость от потребления такого рода контента, а благодаря влиянию телевидения одновременно на зрение и слух, происходит задействование определенных пластов подсознания людей, чем и достигается эффективная манипуляция массовым сознанием. Усиливает манипуляционный эффект то, что после просмотра телевизора 20—25 минут мозг человека начинает впитывать в себя любую предложенную информацию.

Посредством телевидения также осуществляются такие методы манипуляции массовым сознанием, как:

— Фабрикация фактов (например, в этом случае манипуляторы говорят только ту правду, которая может легко проверяться).

— Отбор для материала событий реальности (этот метод заключается в том, чтобы была едина подача информации, для чего осуществляется контроль СМИ).

— Серая и чёрная информация (метод своеобразной психологической войны, а также планомерные пропагандистские мероприятия).

— Большие психозы (метод, осуществляемый с целью превращения граждан в единую массу, которая будет обрабатываться общим потоком информации).

— Утверждение и повторение (с помощью данного метода информация преподносится в виде готовых шаблонов и стереотипов).

— Дробление и срочность (этот метод осуществляется посредством дробления информации на разные фрагменты для того, чтобы люди не смогли соединить их в единое целое в своём сознании).

— Упрощение и стереотипизация (считается, что человек является продуктом мозаичной культуры, и его сознание создано СМИ).

— Сенсационность (заключается в том, что информация подается фрагментами без возможности составить из них единое целое, а также из них выделяет сенсация, а действительно важная новость замалчивается).

Основными функциями телевидения можно назвать следующие: развлекательная, информативная, воспитательная и также передача духовно-

го наследия. На индивидуальном уровне зритель может и не ощущать, что его информируют, обучают или воспитывают, ведь человек обычно включает телевизор не ради этих целей, а скорее для осуществления развлекательной функции.

Интернет отличается от других средств массовой информации тем, что это до сих пор малорегулируемое информационное пространство, которое не просто способствует вовлеченности человека, но и предполагает его активное участие в формировании информационных потоков.

В заключении хочется отметить, что на сегодняшний день средствам массовой информации отводится огромная роль в жизни общества. Ими формируется общественное мнение, ломаются социальные стереотипы и вводятся новые, появляются и упраздняются лидеры мнения, а также появляются эталоны поведения людей, которые формируют моду, подражание и установку стереотипов. С помощью СМИ осуществляется психологическое заражение, создаются предпосылки ценностного обмена. Стоит отметить, что в процессе манипуляции средства массовой информации используются социальные стереотипы, мифы и потребности людей.

В настоящий момент представляет трудность давать СМИ точную и однозначную оценку, поскольку, с одной стороны, они оказывают позитивное влияние на общество тем, что люди становятся осведомлёнными о ситуации в стране и мире, а также успешно социализируются. Однако, с другой стороны, СМИ повышает контроль и влияние на массовое сознание, что оказывает негативное влияние стандартизацией взглядов и формированием социальных стереотипов, а также эталонов поведения людей.

Список литературы:

1. Богданов Е. Н., Зазыкин В. Г. Психологические основы «Паблик Рилейшнз». — СПб.: ЗАО Издательский дом «Питер», 2014. — 203 с.
2. Дубровин, И. А. Маркетинговые коммуникации. — М.: «Издательско-торговая корпорация «Дашков и К», 2014. — 576 с.
3. Карпова, С. В. Рекламное дело. М.: «Юрайт», 2014. — 431с.
4. Ольшанский Д. В. Психология масс. — СПб.: 2016. — 400 с.

Ткалич М. А.

Социальный статус и императивная слабость

Ткалич М. А., старший преподаватель кафедры гуманитарных и социальных дисциплин

Государственное бюджетное образовательное учреждение высшего образования Московской области «Технологический университет имени

*дважды Героя Советского Союза, лётчика-космонавта А. А. Леонова»,
Королёв, Россия*

В статье обобщаются мысли ученых и публицистов об обществе потребления, изменении в критериях оценки социального статуса индивида, обозначаются важнейшие императивы общества потребления, а также определяется еще один императив — слабость. Императивная слабость преобразуется в нашем сознании как особые правила, действия и нормы, которым необходимо соответствовать, и которые, впоследствии, заставляют нас строить образ определенной потребности.

Ключевые слова: императивная слабость, социальный статус, общество потребления

SOCIAL STATUS AND IMPERATIVE WEAKNESS

*Tkalich M.A., senior lecturer, Department of Humanitarian and Social Sciences
State Educational Institution of Higher Education Moscow Region «LEONOV
Moscow Region University of Technology», Korolev, Russia*

The article summarizes the thoughts of scientists and publicists about the consumer society, changes in the criteria for assessing the social status of an individual, identifies the most important imperatives of the consumer society, and also defines another imperative — weakness. Imperative weakness is transformed in our consciousness as special rules, actions and norms that must be met, and which, subsequently, force us to build an image of a certain need.

Key words: imperative weakness, social status, consumer society

«Кризис как постоянное изменение границ, предание забвению уже созданных форм и экспериментирование с формами новыми и неиспробованными представляет собой естественное условие существования всей человеческой культуры» [1, С. 316].

В своей работе «Индивидуализированное общество» З. Бауман поднимает тогда еще, в 2001 году, революционные вопросы о культуре потребления и принципах становления индустриального общества в целом. По его мнению, потребление уже не просто экономический процесс обмена товара на валюту, а стремление к выражению своей идентичности и приверженности определенной социальной общности. Автор также отмечает существование непосредственной связи между долговечностью и социальными привилегиями индивида, что подтверждает и исследование, приведенное в книге «Теория мусора: создание и уничтожение стоимости» известного публициста М. Томсона.

«Новая мобильная и экстерриториальная элита вводит в повседневную жизнь надменное безразличие к собственности, проповедует решительное преодоление привязанности к вещам и демонстрирует лёгкость (а также отсутствие сожаления) при отказе от предметов, потерявших свою новизну. Быть окружённым осколками вчерашней моды — это симптом отсталости и бедности» [4, С.205].

Тем самым, закономерно было бы обозначить вопрос: что же является критерием высокого социального статуса, принадлежности к элите?

Дж. Р. Росситер указывает, что происходят значительные изменения в оценке социального статуса индивида [7]. Если раньше важными критериями были образование, доход и профессия, то в настоящее время, из-за общедоступного образования, непостоянного заработка и «отмирания» престижности профессий, на первый план выходит такой критерий, как стиль жизни. Не смотря на то, что стиль жизни не может непосредственно отражать уровень дохода индивида, он может влиять на его потребительское поведение и выбор определенных марок и товаров.

Для Ж. Бодрийяра общество потребления характеризуется изобилием товаров для сокрытия и защиты действительно важных дефицитных ресурсов, а войны и эстетическая медицина — лишь одни из множества драйверов для наращивания производственных мощностей. Навязанная нам идеология потребления, утверждает, что приобретение необходимых товаров и марок может устранить значительный разрыв от превосходящих классов, тем самым способствуя поддержанию веры индивида в возможную демократию и социальное равенство [2].

Так же можно заметить, что Ж. Бодрийяр был склонен думать, что не существует рационального потребителя, который самостоятельно может осуществлять свой выбор, поскольку само общество потребления придает значение не самим предметам, а абстрактным ценностям, тождественным отчуждённым от них знакам. Индустриальное общество всячески порицает пассивность и экономичность индивидов, пропагандируя *социальную обеспеченность* как главный императив общества.

Нельзя не обратиться к работам небезызвестного А. Маслоу, который утверждал, что большинству индивидов присуща потребность в признании и уважении. «Во второй класс потребностей мы включаем потребность в репутации или в престиже (мы определяем эти понятия как уважение окружающих), потребность в завоевании статуса, внимания, признания, славы» [6, С. 128].

В целом, индивидам присуще стереотипное шаблонное мышление, которое позволяет им оперативно систематизировать, сжимать и обобщать получаемую извне информацию и создавать алгоритмы ответной реакции, тем самым можно говорить о том, что характеристика потребностей А. Маслоу подходит не для всех, но для большинства.

Хорошим примером может послужить всем известный факт, что человек в пустыне может думать только о воде, стараясь удовлетворить свою самую базовую потребность организма — потребление необходимых веществ для дальнейшей жизни. Но что тогда нам может сказать потребность индивида в покупке предметов роскоши?

Люди, которые имеют намерение приобрести или могут себе позволить приобрести предметы luxury сегмента, в первую очередь, удовлетворили свои основные потребности и находятся на уровне самоактуализации, саморазвития и потребности в признании. Человек испытывает потребность в подтверждении своего социального статуса, который указывает, чем индивид должен обладать, чтобы оставаться в данном статусе и дальше. Проще говоря, чтобы иметь определенный социальный статус необходимо выполнять определенные правила, предписанные этим статусом.

Данные мысли подтверждают и труды Т. Веблена, который утверждал, что потребление — это система, транслирующая культурные коды, в том числе и статусные. По своей сути, ученый придает процессу потребления функцию невербальной коммуникации, которая лежит в рамках социальной стратификации и определяет принадлежность индивида к той или иной социальной группе [3].

Обобщая основные мысли ученых, необходимым является формулирование императивов, которые бы определяли основные характеристики общества потребления. Таким образом, по мнению автора данной статьи, рациональным императивом можно было бы назвать *слабость*. Слабость, которая диктуется индивиду его социальным статусом и которая должна быть подавлена за счет приобретения чего-либо, осуществлением необходимых поступков, решений, то есть — *императивная слабость* (imperative weakness — IW). Тут необходимо уточнить, что императивная слабость ≠ потребность. Потребность индивида именно *следует* из диктуемой ему императивной слабости, и формируется потом в конкретный образ желаемого товара/предпочтительной марки.

Ф. Котлер, изучая маркетинговую составляющую индустриального общества, отмечал, что потребность индивида и его нужды — не одно и то же. И если нужда — это то чувство, которое возникает из-за ощущения индивидом нехватки чего-либо, то потребность — это уже сформировавшаяся нужда, имеющая культурную, социальную, поведенческую составляющую, характерную для конкретного индивида [5].

Поэтому, первое, что необходимо определить маркетологу — это потребности своей целевой аудитории/целевого сегмента, или же уточнить сформировавшуюся в данном сегменте «императивную слабость». Именно она преобразуется в нашем сознании как особые правила, действия и нормы, которым необходимо соответствовать, и которые, впоследствии, составляют нас строить образ определенной потребности.

По мнению того же Ж. Бодрийяра, в настоящее время потребности производятся уже вместе с самими товарами, которые их удовлетворяют, а в основе выбора товара лежит, прежде всего, стремление к социальному отличию.

И, поскольку, поддержка социальных отличий выгодна как крупным корпорациям, так и современному обществу в целом, то потребности индивида всегда будут оставаться до конца не удовлетворенными.

Список литературы:

1. Бауман, З. Индивидуализированное общество / З. Бауман; пер. с англ., под ред. В. Л. Иноземцева. — М.: Логос, 2002. — 390 с.
2. Бодрийяр, Ж. Общество потребления. Его мифы и структуры. Перевод на русский язык: Е. А. Самарская. — М., 2006. // Электронная публикация: Центр гуманитарных технологий. — 26.10.2008. Режим доступа: <https://gtmarket.ru/library/basis/3464> (дата обращения: 08.12.2020)
3. Веблен, Т. Б. Теория праздного класса: The theory of the leisure class. An economic study of institutions / Т. Веблен; пер. с англ., вступ. ст. и примеч. С. Г. Сорокиной; общ. ред. В. В. Мотылева. — Изд. 4-е. — М.: ЛИБРОКОМ, 2011. — 365 с.
4. Волков, В. Н. Постмодерн и его интерпретации / В. Н. Волков — М.: Издательские решения, 2017. — 606 с.
5. Котлер, Ф. Основы маркетинга. 5-е европейское изд / Ф. Котлер, А. Гари. — М.: Вильямс, 2015. — 752 с.
6. Маслоу, А. Г. Мотивация и личность / А. Г. Маслоу; перевод с английского А. М. Татлыбаевой; научный редактор, вступительная статья Н. Н. Акулиной. — СПб.: Евразия, 1999. — 480 с.
7. Rossiter, J.R. A new measure of social classes. Journal of Consumer Behaviour, 2012, Vol. 11, Pp. 89–93.

Хваткова А. А.

Черные PR технологии в сфере связей с общественностью

Хваткова А. А., студентка 2 курса {Реклама и связи с общественностью}

Научный руководитель: Ткалич М. А., старший преподаватель кафедры гуманитарных и социальных дисциплин

Государственное бюджетное образовательное учреждение высшего образования Московской области «Технологический университет имени дважды Героя Советского Союза, лётчика-космонавта А. А. Леонова», Королёв, Россия

Понятие «чёрный PR» появилось в мире недавно. Явление за достаточно непродолжительный срок успело прочно занять свою нишу. На сегодняшний день чёрный PR, организованный конкурентами или просто неприятелями, при помощи интернета находит свою целевую аудиторию, формируя общественное мнение о человеке или бренде. Даже одна статья, которая будет опубликована на верном ресурсе, и несколько ответных комментариев, отправленных в социальных сетях, могут с легкостью разрушить вашу репутацию.

Ключевые слова: черный PR, PR, конкуренция

BLACK PR TECHNOLOGIES IN THE PUBLIC RELATIONS

Khvatkova A.A. 2nd year student {Advertising and Public Relations}

Scientific adviser: Tkalich M.A., senior lecturer

State Educational Institution of Higher Education Moscow Region «LEONOV Moscow Region University of Technology», Korolev, Russia

The concept of Black PR has appeared in the world recently. The phenomenon has managed to firmly occupy its niche in a fairly short period of time. Today Black PR organized by competitors or simply enemies, uses the Internet to find its target audience, forming public opinion about a person or brand. Even one article to be posted on the right resource and a few responses posted on social media can easily ruin your reputation.

Keywords: Black PR, PR, competition

Понятие «черный PR» впервые появилось в России в 90-ые годы XX века. В Соединенных Штатах Америки высказывание «Black PR» наблюдается исключительно в значении «PR в поддержку афроамериканцев» (амер. англ. Black — афроамериканец, черный). И в политических, и в экономических сферах общества распространение ложной информации считается средством конкуренции [1].

Понятие черный PR в статье трактуется как передача неблагоприятного материала, который касается того или иного объекта. А задачей этого процесса представляется разрушение бизнеса или ликвидация предпринимательской деятельности. Действительно, черный PR — это несправедливо и аморально. Но к нему привыкают, как частные предприниматели, так и крупные кампании. Большая часть интернет-пользователей с большим удовольствием читает скандальные материалы, именно этот факт и послужил причиной такой распространенности черного PR. Даже одна маленькая статья, которая будет опубликована на верном ресурсе, и несколько ответных комментариев, отправленных в социальных сетях, могут с легкостью разрушить вашу репутацию.

У черного PR существует несколько характерных черт. Во-первых, публикуемая информация очень редко основана на достоверных фактах и добыта законными путями. Во-вторых, самой главной задачей черного PR является уничтожение репутации объекта, на который направлены эти действия. Совершенно неправильно считать, что черный PR помогает повысить имидж своей компании. В-третьих, стоит отметить, что вся эта «грязная» информация доносится преимущественно от неизвестных лиц.

К «черным» технологиям можно соотнести следующие [2]:

- неэтичные методы и технологии;
- незаконные средства и способы, использование чужого авторитета, ложная информация, сознательное утаивание фактов, пропаганда, манипуляция, компрометирующий материал (в том случае, если прилагается неверная или добытая неправомерным путем информации);
- дача взятки журналистам и публикация информации, которая будет полезна для клиента, в прессе на платной основе.

В терминах микроэкономической модели VPM (volume probability margin — маржа вероятности объема) данные инструменты принадлежат к классу контр-стимулирующих мероприятий, которые понижают вероятность покупки продукта и бренда основного конкурента, в расчете на то, что часть аудитории переключится с него на продукт и бренд заказчика антирекламы и черного PR. В действительности результирующий эффект от контр-стимулирования распределяется между всеми продуктами и брендами, не попавшими в «сектор обстрела». С большой вероятностью максимальный эффект инструмента VPM достается маркам, которые занимают главенствующее положение, с большой лояльной аудиторией, в то время как к этим инструментам чаще прибегают марки с низкой долей рынка в сегментах. Замечено, что, если заказчик не предпринял мер к сокрытию своего авторства черного PR или антирекламы, такие действия через механизм релевантности ценностям потребителей могут отрицательно сказаться на лояльности к продукту и бренду заказчика, и в этом случае весь созданный таким образом потребительский спрос достанется третьим лицам, не участвующим в видимом потребителю конфликте [8].

Тем самым, можно отметить, что для того, чтобы привести бизнес конкурента к упадку необходимо направить воздействие черного PR на целевые группы общественности его компании. Целевую группу общественности могут составлять [6]:

- покупатели;
- конкуренты;
- инвесторы;
- общегосударственные предприятия, с которыми объект связан;
- партнеры;

— подрядчики.

Необходимо также сказать, что наибольшее распространение черный PR получил в политической деятельности. Существует практика создавать информационные поводы, которые впоследствии будут развивать уже средства массовой информации. Ведь информационные поводы могут вызвать много эмоций, а за ними и общественный интерес.

Необходимо отметить, что восстановление потерянной некогда деловой репутации — процесс более длительного свойства, нежели создание имиджа с нуля. Кроме всего прочего, черным PR-деятелям будет трудно навредить компании, у которой очень устойчивая репутация. Именно поэтому, наиболее оптимальным выходом является работа на опережение. Площадки, которые могут поспособствовать улучшению репутации: сообщества и страницы в социальных сетях, интернет-СМИ, профильные форумы, порталы и авторские блоги.

Можно выделить несколько четких правил, которых следует придерживаться, чтобы справиться с действиями черного PR [5]:

— Сохранять спокойствие. Под действием эмоций нельзя реагировать на провокатора. Идеальным методом борьбы является полное игнорирование. Чтобы тем самым, не подвергнуть себя неприятным ситуациям, высказывая недопустимую для профессиональной деятельности лексику.

— Следите за своей речью. Отвечая оппоненту, продумывайте каждое слово, чтобы оно вскоре не обратилось против вас. К тому же, не стоит забывать про благосклонность в диалоге и о подтверждение своей правоты убедительными аргументами и фактами.

— Развивать внутрикорпоративный PR. Необходимо улучшить кадровую политику и внутрикорпоративный имидж, потому что, зачастую, заказчиками и исполнителями черного PR оказываются бывшие сотрудники, а не конкуренты.

— Вести борьбу с негативом. Сделайте так, чтобы читатели находили только позитивную информацию о вашем продукте. Постарайтесь, чтобы неблагоприятный материал полностью отсутствовал. И как способ для совершения этого действия, необходимо создать второстепенные информационные ресурсы со связанной тематикой.

— Делать периодический мониторинг. В целом, мониторинг информационного поля поможет устранить неблагоприятные ситуации в отношении к вашему бренду целевой общественности. А также свести на нет новые конфликты, которые еще не успели распространиться по Интернету. И, самое главное в этом случае, достигнуть как можно большего охвата Интернет-ресурсов.

Существует многолетняя практика обращения к профессионалам и PR-агентствам, которые могут помочь очистить вашу репутацию с помощью своих имеющихся средств и связей. В настоящее время разработан ряд

принципов, которые нужно учитывать, чтобы не подвергнуть свое имя, бренд или компанию негативу и очернению перед вашей целевой общественностью [4].

Во-первых, необходимо заниматься анализом лучших качеств ваших конкурентов, выяснив это, попробуйте применить эти качества на себе, учитывая ваши условия работы на рынке. Во-вторых, неотъемлемой частью работы PR-специалиста является проведение удачных акций и мероприятий, посредством кросс-маркетинга. Нужно интегрироваться с другими компаниями в условиях коллаборации, чтобы поднять выручку как себе, так и своим партнерам.

Ярким примером черного PR может стать роман американского политического деятеля Уильяма Джефферсона Клинтона с Моникой Левински. Впоследствии чего произошел значительный скандал, из-за чего Билл Клинтон должен был подать в отставку и покинуть пост президента.

Ажиотаж черного PR возникает во время предвыборных PR-кампаний. Соперники подрывают имидж друг друга и порочат репутацию в глазах публики. В основном, применяя компрометирующий материал, который хранили втайне от широкой общественности.

Также, одним из известных примеров может послужить обвинения, выдвинутые в сторону Украины. Германия упрекнула ее в умышленном химическом отравлении поставленной кукурузы диоксином в 2010 году. Диоксин был обнаружен в куриных яйцах. По словам немецких исследователей, причина оказалась в украинской кукурузе, поскольку именно Украина экспортировала кукурузный корм местным немецким фермерам. Конкретных доказательств приведено не было, поэтому Украина потребовала от Германии извинений за клевету.

Таким образом, можно сделать вывод, что, несмотря на особые нюансы, черный PR — это деятельность, целью которой является скомпрометировать деятельность объекта в глазах общественности. Можно отметить тот факт, что для борьбы с неблагоприятными заявлениями нужно иметь много времени и публицистической мощности. И, в данном случае, проще решить проблему, возникшую на фоне черного PR, самостоятельно и оперативно, нежели тратить время и средства на разбирательства в суде. Необходимо также упомянуть, что в России еще недостаточно хорошо функционирует законодательный базис для быстрой выработки действий по разрешению такого рода конфликтных ситуаций.

Список литературы:

1. Image Media Events. Черный пиар. [Электронный ресурс]. Режим доступа: <http://conference.image-media.ru/piar-chernyj> (дата обращения 10.12.2020).

2. Брендинговое агентство KOLORO. Грязная борьба с конкурентами или черный пиар. [Электронный ресурс]. Режим доступа: <https://koloro.ua/blog/>

breeding-i-marketing/griaznaya-borba-s-konkurentami-ili-chorniy-piar.html
(дата обращения 01.12.20).

3. Володенков, С. В. Информационно-психологические войны и массовое сознание.

4. Вуйма, А. Чёрный PR. Защита и нападение в бизнесе и не только. — СПб.: БХВ, 2005. ISBN 5-94157-771-0.

5. Паблик рилейшнз. Связи с общественностью в сфере бизнеса. М.: Ассоциация авторов и издателей «Тандем»; ЭКМОС, 1999.

6. Почепцов, Г. Г. Теория коммуникации. М: «Ваклер», 2001.

7. Старикова, Ю. А. Паблик рилейшнз (PR). Конспект лекций. М.: Приориздат, 2006.

8. Структура воды — эффективный действенный маркетинг. Черный пиар, антиреклама — суть и область применения [Электронный ресурс]. Режим доступа: http://www.structuravody.ru/index_user.php? (дата обращения 01.10.2020).

Цуканов И. Л.

Теория поколений в маркетинге

Цуканов И. Л., студент 2 курса {Реклама и связи с общественностью}

Научный руководитель: Ткалич М. А., старший преподаватель кафедры гуманитарных и социальных дисциплин

Государственное бюджетное образовательное учреждение высшего образования Московской области «Технологический университет имени дважды Героя Советского Союза, лётчика-космонавта А. А. Леонова», Королёв, Россия

В настоящее время выделяют четыре активных поколения и для успешной рекламной компании крайне необходимо знать предпочтения каждого поколения. Нужно отметить, что для успешной рекламной компании крайне необходимо знать свою целевую аудиторию, в том числе и то, к какому поколению она относится. Ведь у каждого поколения могут существовать свои ценностные восприятия и особенности, и если их правильно использовать, рекламная кампания будет успешной, что позволит нарастить лояльность потребителей.

Ключевые слова: Маркетинг, теория поколений, реклама, PR

THE THEORY OF GENERATIONS IN MARKETING

*Tsukanov I. L., 2nd year student {Advertising and Public Relations}
Scientific adviser: Tkalich M.A., senior lecturer
State Educational Institution of Higher Education Moscow Region «LEONOV
Moscow Region University of Technology», Korolev, Russia*

Currently, there are four active generations, and it is imperative to know the preferences of each generation for a successful advertising campaign. It should be noted that for a successful advertising campaign, it is imperative to know your target audience, including which generation it belongs to. After all, each generation can have its own value perceptions and characteristics, and if they are used correctly, the advertising campaign will be successful, which will increase consumer loyalty.

Key words: Marketing, the theory of generations, advertising, PR

В настоящее время общество можно разделить на четыре активных поколения. Каждое из которых, обладает своими особенностями и ценностями. Несомненным остается факт, что необходимо найти подход к каждому из поколений, так как они являются потенциальными потребителями компаний, а понимание их ценностных ориентиров — неотъемлемой частью сегментации потребительского рынка.

В маркетинге выделяют четыре поколения: Бэйби-Бумеры (Baby Boomer), поколение X, поколение Y, поколение Z (Рисунок 1). По мнению учёных, поколения сменяются каждые 20—25 пять лет. Основоположниками теории поколений были американские исследователи: Нейл Хоув и Уильям Штраус. В 1991 году они разработали концепцию, основанную на расхожей философии людей разного возраста, выпустив книгу «Generations» (в пер. с англ. «Поколения») [3]. В понимании ученых, у каждого нового поколения формируются свои ценности и восприятие мира, которые будут рассмотрены в данной статье.

ПОКОЛЕНИЕ	АЛЬТЕРНАТИВНЫЕ НАЗВАНИЯ	ГОДЫ РОЖДЕНИЯ
G.I.	"Величайшее поколение", "поколение Победителей", "поколение Героев"	1900-1923
Молчаливое поколение (Silent generation)	"Разбитое поколение", "Потерянное поколение"	1923-1943
Бэйби-Бумеры (Baby Boomers)	"Бумеры", "поколение демографического взрыва"	1943-1963
X	"Неизвестное поколение", "13-е поколение", "поколение с ключом на шее" (latch-key kids)	1963-1983
Y (generation why?)	"поколение Сети", "поколение Миллениум", "Нулевые", "поколение Next", "Эхо Бумеры"	1983-2003
Z	"Цифровое поколение", "поколение XD" (Digital children of generation X)	2003 +

Рисунок 1. Классификация поколений по теории У. Штрауса и Нила Хоув

Поколение Бэйби-Бумеров появилось в послевоенные годы, в эпоху подъёма страны, как в социальном плане, так и научном. Из особенностей этого поколения хочется выделить: идеализм, оптимизм, здоровье и работа. Работают они очень много и часто не жалея себя, ведь интерес большинства для них был важнее собственного. Это поколение самых лояльных клиентов, ведь если их потребности удовлетворить, то можно получить верных и постоянных покупателей. Однако при работе с этим поколением есть и свои сложности. Например, Бумеры не станут приобретать новый товар только потому, что он от известного бренда, экологичен и более функционален, если старый всё ещё работает. Это те потребители, которые будут брать редко, но на постоянной основе. Стоит также уточнить, что в большинстве случаев, представители этого поколения будут приобретать продукцию для своих внуков.

Какая же реклама наиболее эффективна для этого поколения? Простая и понятная в первую очередь [2]. Реклама должна подчёркивать статус компании, говорить о пользе того или иного товара и, самое главное, она не должна намекать на их возраст (Рисунок 2).

Экономьте на врачах и лекарствах с пакетом услуг Активный возраст

Консультации с терапевтом 24/7, страховка от несчастных случаев и до 5% бонусами СПАСИБО с покупок в аптеках и медицинских центрах - за 249Р в месяц

[Подробнее](#)

Рисунок 2. Пример рекламы СберБанка, нацеленной на поколение Бэйби Бумеров

Лучше всего использовать такие каналы распространения, как: телевидение, наружную рекламу, Интернет и e-mail рассылки. На Интернет и e-mail рассылки стоит уделять меньше всего внимания. Рассылки неэффективны, потому что многие представители этого поколения из-за активной модернизации техники и технологий с трудом воспринимают такую рекламу. Тем самым, можно сказать, что интернет-реклама будет также неэффективна при работе с данной аудиторией.

Тем самым, можно сделать вывод, что для поколения Бэйби-Бумеров эффективно применять такие средства коммуникации как телевидение и наружная реклама. Реклама же, в свою очередь, должна быть простой и понятной, показывать преимущества товаров и их пользу.

Поколение X — это люди, родившиеся в период с 1963 по 1984 годы. Это эпоха пробуждения, бунта против старых порядков. Так как предыдущее поколение верило в светлое будущее и предпочитало много работать ради него, то люди поколения X росли самостоятельно. Сами развивались, формировали свою личность, становились самостоятельно полноценными членами общества. Из-за того что они стремились идти против старого режима, они не готовы работать ради общего дела, они работают только ради своего благополучия. Также стоит уточнить, что люди поколения X реалисты, они не верят в счастливое будущее, им важнее настоящее. Поколению X присущи такие качества как: гибкость, возможность делать выбор, информированность, индивидуализм, постоянное обучение, поиск эмоций, прагматизм и надежда исключительно на себя.

Для поколения X эффективна реклама новинок. Так как им не нравится старое, то они с огромной охотой пробуют всё новое, но, также как и предыдущее поколение, им важно качество товара или услуги, хотя дан-

ное поколение более склонно к выбору товаров, основываясь на их бренде. Одной из самых главных качеств рекламы для этого поколения — возможность выбора, поскольку они выросли в период жесткого дефицита (Рисунок 3).

Как вывод, можно отметить, что для представителей данного поколения лучше всего размещать рекламу на телевидении. Они активно его смотрят, и поэтому охват аудитории будет более масштабным. Также стоит обратить внимание на журналы, несмотря на то, что сейчас большая часть потребителей этого поколения перестали их приобретать в печатном виде, предпочитая читать онлайн, размещение рекламных баннеров на интернет-ресурсах и в приложении самого издания может оказаться полезным. Наружная реклама всё также остаётся для них довольно эффективным каналом.



Рисунок 3. Пример рекламы Chanel, нацеленной на поколение X

В выводе можно обозначить, что для поколения X эффективны такие способы коммуникации как телевидение и наружная реклама, также у этого поколения выше уровень использования Интернета, что, в свою очередь, повышает эффективность интернет-рекламы. Реклама же должна показывать уникальность продукта, его качество и удобство.

Следующее поколение — поколение Y, а именно люди, родившиеся с 1983 по 2000 годы, в эпоху спада. Второе название «игреков» — миллениалы. Они росли в один из самых сложных периодов истории нашей страны — во время «перестройки» и «лихие девяностые». Тогда только налаживались рыночные механизмы, а, поскольку, рынок стал открытым, произошёл еще и обвал национальной валюты. Миллениалы, прошедшие через всё это, считают себя всесильными и занимаются самореализацией. Они готовы открывать свои дела и выходить на крупный рынок. Они не любят долго сидеть на одном месте и всегда в поисках более интересной работы, но также как и поколение X предпочитают жить настоящим днём, а не будущим [1]. Поколению Y присущи такие качества как: большая гибкость, оптимизм, общительность, уверенность в себе, разнообразие, эмоции, подчиненность, немедленное вознаграждение, достижения.

Для поколения Y лучше всего рекламировать что-то дешёвое и интересное. Они не сильно зависят от брендов, но зависят от своего интереса и финансовых возможностей. Поскольку они предпочитают низкооплачиваемую, но интересную работу высокооплачиваемой, но скучной работе, у них, как правило, денег меньше, чем у остальных поколений.

Для того чтобы захватить внимание миллениалов необходимо обращаться к иному средству, а именно к PR. Если и делать рекламу, то её нужно делать простой, но интересной (Рисунок 4). Без медийных личностей, а с простыми людьми. Хорошие отзывы вашего бренда могут сильно повлиять на продажи, ведь «Y-ки» более доверяют мнению друзей, коллег и родственников, чем рекламе. Этому и способствует PR, создавая позитивный образ компании.



Рисунок 4. Пример рекламы продукции Apple, нацеленной для поколения Y

Для поколения Y лучшим каналом передачи информации является Интернет, там хорошо работает и реклама, и PR. Стоит уточнить, что в Интернете стоит создавать сообщества для обратной связи и информации о проведении каких-либо событий. Наружная реклама работает с переменным успехом, но до эффективности интернет-рекламы ей далеко. Также стоит уточнить, что, в большинстве случаев поколение Y чаще покупают в Интернете, чем в розничных магазинах. Это ещё одна причина, почему стоит больше внимание уделять Интернету, если ваша целевая аудитория относится к этому поколению.

В выводе можно обозначить, что поколение Y не воспринимает классическую рекламу, поэтому стоит менять саму методику ведения рекламных кампаний, либо использовать PR. Для этого лучше всего подходит Интернет, в котором представители поколения предпочитают делать покупки. Реклама должна быть простой, но, в тоже время, интересной, которая может привлечь внимание. Также необходимо вести обратную связь, где снова интернет-технологии подходят лучше всего.

С начала 2000-х годов рождаются представители поколения Z. В настоящий момент, оно только формирует свои ценности, и основным фактором влияния является тяжёлый мировой кризис. Это поколение родилось в эпоху свободного Интернета, у него нет национальных и государственных границ. По всему миру представители поколения Z довольно похожи. Они толерантны и готовы помогать другим. Общению вживую они предпочитают интернет-общение. В отличие от X и Y, они готовы смотреть в будущее и чётко представляют его, поэтому меньше всех подвержены вредным привычкам и вкладывают свои финансы в здоровье и образование. Они социально-активны, поэтому часто участвуют в волонтерских программах. Им присущи такие ценности, как: свобода, самостоятельность, самореализация, лидерство, безопасность, обучение, профессионализм, духовные ценности, социальная ответственность.

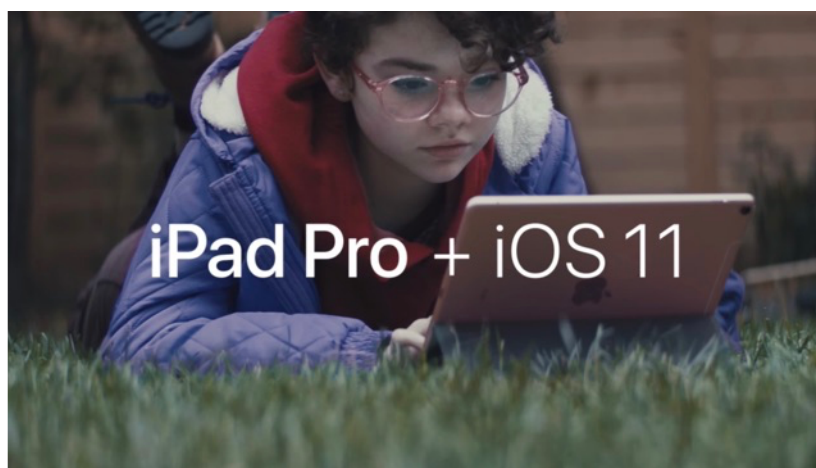
Рекламу, также как и поколение Y, поколение Z не воспринимает. Однако в отличие от предыдущего поколения, представители Z предпочитают получать информацию от лидеров мнения. Для них мнение этих личностей значит многое, т.к. представители поколения Z доверяют им. Именно поэтому они будут покупать рекламируемую ими продукцию. Однако это поколение долго думает о необходимости покупки и не готово покупать всё на импульсе. Также как и предыдущим поколением PR будет работать лучше рекламы, даже с медийными личностями. Представители поколения Z любят, чтобы их мнения учитывалось и поэтому лучше всего проводить опросы в тематических группах социальных сетей, при этом рекламный контент должен быть разнообразный и интересный для них (Рисунок 5).

Как вывод, хочется сказать, что представители поколения Z не представляют жизнь без Интернета и пользуются им, в приоритете, через мо-

бильные гаджеты. Они не используют поисковые запросы, а проводят большую часть времени в социальных сетях и на YouTube-каналах. Именно поэтому проводить там рекламные кампании наиболее рационально. Стоит учитывать, что нужно захватывать не один социальный ресурс, а множество. Например, размещаться не только в Twitter, но и в Instagram, ВКонтакте, на Youtube.



Рисунок 5. Пример рекламы Snickers нацеленной на поколение Z

Теория поколений получила популярность, но вместе с ней и критику. В 1993 году Грег Аанестада писал в своей докторской диссертации, что он «восхищен» амбициозностью «Поколений», их «очаровательностью» и «красочностью», но посчитал, что при выборе сведений авторами была допущена ошибка неполного доказательства и что они не учли ключевые факторы, такие как численность поколений, их относительное ускорение развития, роль случайностей, а также национальную специфику.

В 2006 году Фрэнк Гианкола написал статью в *Human Resource Planning* (академический журнал), где утверждал, что данные исследования не подкреплены опытами и точными данными.

И, все же, нужно отметить, что для успешной рекламной компании крайне необходимо знать свою целевую аудиторию, в том числе и то, к какому поколению она относится. Ведь у каждого поколения могут существовать свои ценностные восприятия и особенности, и если их правильно использовать, рекламная кампания будет успешной, что позволит нарастить лояльность потребителей.

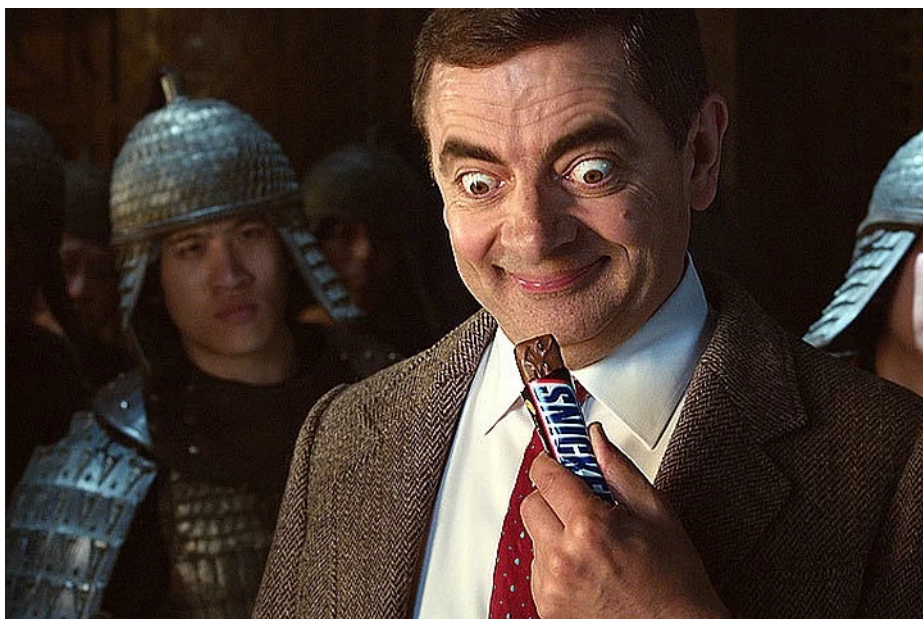
Список литературы:

1. «Возрастная» реклама: от беби-бумеров до людей Альфа [Электронный ресурс]. Режим доступа: <https://blog.admobispy.com/poleznoe/vozzrastnaya-reklama> (дата обращения 12.12.2020)
2. Ланина, О. поколения в маркетинге: узнайте, чего хочет ваша целевая аудитория [Электронный ресурс] / О. Ланина — М, 2018г. Режим доступа: <https://fireseo.ru/blog/pokoleniya-v-marketinge/> (дата обращения 12.12.2020)
3. Strauss, V. Basic Generations: The History of America's Future, 1584 to 2069 / V. Strauss, W. Strauss, N. Howe. — Morrow, 1991. — 538 p.

Секция 5. Роль информационных технологий в освоении космоса

Воловач В. И.

Моделирование негауссовских процессов

Воловач В. И., доктор технических наук

Еремина Я. В., аспирант

*Поволжский государственный университет сервиса («ПВГУС»), Россия,
г. Тольятти*

Рассмотрены математические методы, позволяющие моделировать негауссовские случайные процессы и величины. Проанализированы модели и описание негауссовских коррелированных процессов в виде порождаемых гауссовским шумом.

Ключевые слова: математическое моделирование, случайные величины, негауссовские процессы, функция автокорреляции, дискретные величины.

MODELING OF NON-GAUSSIAN PROCESSES

Volovach V. I. doctor of technical Sciences

Eremina Ya. V. post-graduate student

«Volga state University of service», Russia, Togliatti

Mathematical methods for modeling non-Gaussian random processes and quantities are considered. Models and descriptions of non-Gaussian correlated processes generated by Gaussian noise are analyzed.

Keywords: mathematical modeling, random variables, non-Gaussian processes, autocorrelation function, discrete quantities.

Введение. Методам формирования и моделирования случайных величин (СВ) и процессов с заданной плотностью распределения вероятностей (ПРВ) посвящено много научных публикаций [1–4]. Для получения реализации случайных величин используются независимые стандартные СВ с равномерным распределением на отрезке [0, 1]

Здесь Rav — математический знак равномерного распределения случайной величины на заданном отрезке.

Для моделирования случайных величин применяются методы нелинейного преобразования, суперпозиции, кусочной аппроксимации, Неймана и многие другие.

Рассмотрим и проанализируем наиболее распространенные методы.
Метод нелинейного преобразования случайных величин.

Он основан на определении ПРВ СВ $\xi = \psi(\eta)$, полученной от нелинейного преобразования СВ η .

Преобразование $\psi(x)$ считается гладким, монотонно возрастающим $\psi'(x) > 0$, где $(')$ — математический знак производной по времени, если у него существует обратное преобразование, так что $x = \psi'(y)$.

Так как для функций распределение СВ ξ и η справедливо равенство

$$F_{\xi}(x) = F_{\eta}[\psi^{-1}(x)], \quad (1)$$

то продифференцировав, получим

$$W_{\xi}(x) = W_{\eta}[\psi^{-1}(x)] \frac{d\psi^{-1}(x)}{dx}.$$

Положив в выражении (1) $\psi(x) = F_{\eta}(x)$, получаем $F_{\xi}(x) = x$.

То есть случайная величина ξ имеет равномерное распределение.

В результате, если случайную величину η преобразовать нелинейным преобразованием, равным ее функции распределения, то получим на интервале $[0, 1]$ равномерно распределенную СВ.

Если в выражении (1) положить

$$\psi(x) = F^{-1}(x),$$

где $F(x)$ — заданная функция распределения, а

$$\eta \in \text{Rav}[0, 1], F_{\eta}(x) = x,$$

то получим, что СВ ξ имеет заданное распределение

$$F_{\xi}(x) = [F^{-1}(x)]^{-1} = F(x).$$

Это правило лежит в основе метода формирования СВ имеющую заданную функцию распределения.

Заметим, что в этом случае необходимо сделать нелинейное преобразование $\xi = F^{-1}(\gamma)$, означающее решение уравнения в виде $F(\xi) = \gamma, \gamma \in \text{Rav}[0, 1]$.

Рассмотрим пример. Пусть требуется сформировать случайную величину с ПРВ

$$W(x) = \begin{cases} \frac{x}{a\sqrt{a^2-x^2}}, & x \in [0, a); \\ 0, & x \notin [0, a). \end{cases}$$

Интегрируя $W(x)$, получим выражение для функции распределения

$$F(x) = \frac{1}{a} \int_0^x \frac{t}{\sqrt{a^2-t^2}} dt = 1 - \frac{1}{a} \sqrt{a^2 - x^2}.$$

Отсюда получаем уравнение

$$1 - \sqrt{\frac{a^2-x^2}{a^2}} = \gamma_1, \gamma_1 \in \text{Rav}[0, 1],$$

из которого следует моделирующий алгоритм

$$\xi = a\sqrt{1 - \gamma^2},$$

где $\gamma = 1 - \gamma_1$.

Широкое распространение получил метод суперпозиций, который применяется для формирования случайных величин с ПРВ вида

$$W(\xi) = \sum_{i=1}^n p_i W_i(\xi), p_i > 0, \sum_{i=1}^n p_i = 1. \quad (2)$$

Он производится за два шага.

На первом шаге осуществляется реализация дискретной СВ, принимающей с вероятностями p_k значения $\overline{1, n}$. Здесь прямая черта сверху означает усреднение по множеству.

На втором шаге, после получения значения k формируется величина с ПРВ $W_k(\xi)$, значение которой и принимается в качестве ξ .

Модели (2) называются смесями ПРВ $W_1(\xi), \dots, W_n(\xi)$.

Рассмотрим пример формирования случайной величины, имеющей ПРВ

$$W(\xi) = \frac{0,5}{\sigma\sqrt{2\pi}} \left[\exp \left\{ -\frac{(\xi+m)^2}{2\sigma^2} \right\} + \exp \left\{ -\frac{(\xi-m)^2}{2\sigma^2} \right\} \right],$$

где σ – среднеквадратическое отклонение (СКО) случайной величины.

Как видно, $W(\xi)$ представляет собой смесь двух гауссовских ПРВ с равными дисперсиями σ^2 , средними $\pm m$ и весовыми коэффициентами $p_1 = p_2 = 0,5$.

В соответствии с методами суперпозиции алгоритм формирования случайной величины имеет вид

$$\xi = \sigma x + \gamma m,$$

где $x \in N(0, 1)$, а γm принимает равновероятно два значения $\pm m$.

Модели и описание негауссовских коррелированных процессов в виде порождаемых гауссовским шумом. Как правило, для негауссовских процессов известны одномерная ПРВ и функция корреляции. При такой априорной информации негауссовский процесс $n(t)$ удобно представить как результат комбинированного преобразования, имеющего линейный и нелинейный характер, белого гауссовского шума:

$$n(t_k) = F\{\sum_{l=1}^n A_{kl} \xi_l\}, \quad (3)$$

что соответствует схеме, представленной на рисунке 1, где ЛФ – линейный фильтр; БНП – блок нелинейного (безынерционного) преобразования.



Рисунок 1. Структурная схема комбинированного преобразования белого гауссовского шума

Линейный фильтр соответствует преобразованию

$\eta_k = \sum_{l=1}^n A_{kl} \xi_l$,
 в котором $\langle \eta \rangle = 0$; $\langle \eta^2 \rangle = 1$; $\langle \eta_k \eta_l \rangle = B_{0\eta}(|k - l|)$.

Нелинейный элемент соответствует БНП с характеристикой $F(\eta)$, обратная функция которой $Q(\xi)$ является однозначной, причем $\frac{dQ(\xi)}{d\xi} > 0$.

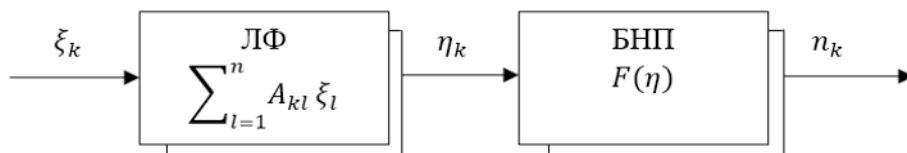
При заданных $W_n(n)$ и $B_n(\tau)$ характеристики оператора выражения (3) находятся в следующей последовательности:

1. По заданной ПРВ определяют $F(\eta)$ из нелинейного дифференциального уравнения

$$W_{\eta,1}(\eta) = W_{n,1}[F(\eta)] \frac{dF(\eta)}{d\eta},$$

где $W_{\eta,1}(\eta) = N(0, 1)$;

$$F(0) = 0; \frac{dF(\eta)}{d\eta} > 0.$$

2. По заданной корреляционной функции $B_n(\tau)$ и найденной характеристике БНП $F(\eta)$ вводят функцию $B_{0\eta}$, связанную с $B_n(\tau)$ соотношением

$$B_n(\tau) = \sum_{m=0}^{\infty} C_m^2 \frac{B_{0,\eta}^m(\tau)}{m!},$$

где $C_m = \frac{1}{\sqrt{2\pi}} \int_{-\infty}^{\infty} F(\eta) H_m(\eta) \exp\{-0,5\eta^2\} d\eta$;

$H_m(\eta)$ – полиномы Эрмита.

Иногда, более точно вычислить $B_\xi(\tau)$ удастся прямым методом в замкнутой форме:

$$B_\xi(\tau) = \frac{1}{2\pi \sqrt{1-B_{0\eta}^2}} \iint_{-\infty}^{\infty} F(\eta_k) F(\eta_l) \times \\ \times \exp\left\{-\frac{\eta_k^2 - 2B_{0\eta} \eta_k \eta_l + \eta_l^2}{2(1-B_{0\eta}^2)}\right\} d\eta_k d\eta_l.$$

Характеристику линейного фильтра, заданного матрицей $\|A_{kl}\|$, можно определить из соотношения

$$B_{0\eta}(|k - l|) == \sum_{m=1}^n A_{km} A_{lm}.$$

Удобство подобного описания состоит в следующем.

Поскольку $\{n\}$ является продуктом нелинейного и монотонного преобразования последовательности $\{\eta\}$, то распределение W_{nh} связано с гауссовской ПРВ $W_{\eta h}$ соотношением

$$W_n(n_1, \dots, n_h) = W_{\eta}(\eta_1, \dots, \eta_h) \prod_{k=1}^h \frac{dQ(n_k)}{dn_k}.$$

Пусть для ПРВ $W_{\eta h}$ справедливо разложение

$$W_{\eta h}(\eta_1, \dots, \eta_h) = W_{\eta}(\eta_1), \dots, W_{\eta}(\eta_p | \eta_{p-1}, \dots, \eta_1) \times \\ \times \prod_{k=p+1}^h W_{\eta}(\eta_k | \eta_{k-1}, \dots, \eta_{k-p}).$$

Тогда в результате монотонных безынерционных преобразований можно получить аналогичное разложение

$$W_{nh}(n_1, \dots, n_h) = W_n(n_1), \dots, W_n(n_p | n_{p-1}, \dots, n_1) \times \\ \times \prod_{k=p+1}^h W_n(n_k | n_{k-1}, \dots, n_{k-p}),$$

где

$$W_n(n_k | n_{k-1}, \dots, n_{k-p}) = W_{\eta}(\eta_k | \eta_{k-1}, \dots, \eta_{k-p}) \frac{d\eta_k}{dn_k};$$

$$W_n(n_1) = W_{\eta}(\eta_1) \frac{d\eta_1}{dn_1}.$$

То есть монотонное безынерционное преобразование не изменяет порядка, преобразуемого марковского процесса.

Выводы. Таким образом, рассмотрены вопросы, связанные с методами математического моделирования негауссовских случайных величин и процессов. Рассмотрены модели и методы описание негауссовских коррелированных процессов в виде порождаемых гауссовским шумом.

Список литературы:

1. Artyushenko V.M., Volovach V.I. Representation non-Gaussian random processes by using the moment and cumulant description // Информационно-измерительные и управляющие системы. 2018. Т. 16. №7. С. 38–46.
2. Артюшенко В. М., Воловач В. И. Преобразование негауссовских случайных процессов, сигналов и помех в дифференцирующих системах методом кумулянтных функций // Радиотехника. 2018. №11. С. 149–155.
3. Артюшенко В. М., Воловач В. И. Синтез алгоритмов адаптивной нелинейной обработки сигналов следящих измерителей реализуемых с помощью блоков нелинейного преобразования с аппроксимацией оптимальной амплитудной характеристики // Радиотехника. 2018. №2. С. 85–93.
4. Артюшенко В. М., Воловач В. И. Модели плотности распределения вероятности и статистические характеристики сигнала, отраженного от протяженного объекта // Электротехнические и информационные комплексы и системы. 2018. Т. 14. №2. С. 79–88.

Воловач В. И., Ермолова С. В.
Формирование случайных процессов, заданных
одномерными плотностями и функцией автокорреляции

*Воловач В. И., доктор технических наук
Ермолова С. В., аспирант
Поволжский государственный университет сервиса («ПВГУС»), Россия,
г. Тольятти*

Рассмотрены математические методы формирования стационарных случайных процессов, заданных одномерной плотностью распределения вероятностей и функцией автокорреляции. Приведены примеры формирования негауссовских случайных величин и процессов.

Ключевые слова: математическое моделирование, случайные величины, негауссовские процессы, функция автокорреляции, дискретные величины.

FORMATION OF RANDOM PROCESSES DEFINED BY ONE-DIMENSIONAL DENSITIES AND FUNCTION AUTOCORRELATIONS

*Volovach V. I. doctor of technical Sciences
Ermolova S. V. post-graduate student
«Volga state University of service», Russia, Togliatti*

Mathematical methods for the formation of stationary random processes defined by the one-dimensional probability distribution density and the autocorrelation function are considered. Examples of the formation of non-Gaussian random variables and processes are given.

Keywords: mathematical modeling, random variables, non-Gaussian processes, autocorrelation function, discrete quantities.

Универсальным способом формирования, и как правило более простым, является последовательное применение к нормальным случайным величинам (СВ) преобразования, имеющего линейный инерционный и нелинейный безынерционного характер [1–5].

Первое дает возможность получить нормальный случайный процесс с функцией корреляции, определяемой параметрами преобразования, второе — изменяет распределение вероятности.

Оба эти преобразования в дискретном виде можно записать как:

$$y_h = \sum_{i=1}^m b_i y_{h-i} + \sum_{i=0}^n a_i x_{h-i}, x_i \in N(0, 1); \quad (1)$$

$$z_h = f(y_h). \quad (2)$$

Случайный процесс $z(t)$ будет иметь ПРВ $W(z)$, которая определяется преобразованием f , и автокорреляционную функцию $B_z(\tau)$, которая определяется величинами m, n, b_i, a_i .

Подготовительная работа связана с решением обратной задачи: по заданным $W(z)$ и $B_z(\tau)$ определить f, m, n, b_i, a_i .

Как правило, строят полиномиальную аппроксимацию нелинейного преобразования выражения (2) по плотности распределения вероятностей (ПРВ) $W(z)$ и ее параметрам [6-11]. В основном алгоритма работы модуля лежит равенство $F(z) = \Phi(y)$, где $F(z)$ – интегральная функция распределения случайного процесса, $z = f(y)$; $\Phi(y) = \frac{1}{\sqrt{2\pi}} \int_{-\infty}^y \exp\{-0,5t^2\} dt$.

Для решения задачи бесконечный интервал изменения значений $y(t)$ ограничивают пределами $\pm y_0$, так что

$$y(t) \in (-y_0, y_0).$$

В этом интервале выбирают k точек y_k для каждой из которых решают уравнение

$$F(z_k) = \frac{1}{\sqrt{2\pi}} \int_{-\infty}^{y_k} \exp\{-0,5t^2\} dt, \quad (3)$$

относительно z_k . Решение находится методом деления отрезка пополам с заданной точностью. Вычисление $F(z)$ по ПРВ $W(z)$ выполняют используя известные выражения, либо численным интегрированием.

Если $W(z)$ является эмпирической ПРВ и задана гистограмма, то в выражении (3) используется аппроксимация $W(z)$ имеющая кусочно-линейный характер.

По критерию минимума СКО, с заданной точностью, на основе результатов решения (3), строят полином аппроксимирующий нелинейное преобразование $f(y)$

$$z = f(y) \approx \sum_{i=0}^L d_i y^i. \quad (4)$$

Проведем вычисление корреляционной функции $B_y(\tau)$ процесса $y(t)$ по корреляционной функции $B_z(\tau)$ процесса $z(t)$ и рассчитанному нелинейному преобразованию (4). Корреляционная функция $B_z(\tau)$ задается в дискретных точках $\tau_h = h\Delta\tau$; $h = \overline{1, N}$.

Если процесс $y(t)$ с $B_y(\tau)$ преобразуется в соответствии с выражением (4), то зависимость может быть выражена в виде

$$B_z(\tau) = \sum_{m=0}^{\infty} C_m \frac{B_y^m(\tau)}{m!}, \quad (5)$$

$$\text{где } C_m = \frac{1}{\sqrt{2\pi}} \int_{-\infty}^{\infty} f(x) H_m(x) \exp\{-0,5x^2\} dx. \quad (6)$$

Здесь $H_m(\cdot)$ – полином Эрмита.

Для вычисления C_m выражение (6) преобразуется с учетом (4) к виду: $C_m = \frac{1}{\sqrt{2\pi}} \int_{-\infty}^{\infty} (\sum_{i=0}^L d_i x^i) H_m(x) \exp\{-0,5x^2\} dx$.

После подстановки выражений для $H_m(x)$ приходим к вычислению интегралов:

$$\frac{1}{\sqrt{2\pi}} \int_{-\infty}^{\infty} x^k \exp\{-0,5x^2\} dx = \begin{cases} (k-1)!! & \text{при } k - \text{четные,} \\ 0 & \text{при } k - \text{нечетные.} \end{cases}$$

Вычисление C_m проводят последовательно для $m=0, 1, \dots$

Рассмотрим вычисление C_m . Пусть $m_y = 0$ и $\sigma_y^2 = 1$, а процесс $z(t)$ в общем случае имеет характеристики $m_z \neq 0$ и $\sigma_z^2 \neq 1$.

Тогда из выражения (5) следует, что $\sigma_z^2 + m_z^2 = \sum_{m=0}^{\infty} C_m^2 \frac{1}{m!}$.

Вычисления C_m прекращают, когда выполнено условие

$$\left| \sigma_z^2 + m_z^2 - \sum_{k=0}^{\infty} \frac{C_k^2}{k!} \right| < \varepsilon, \text{ где } \varepsilon - \text{ заданная погрешность вычислений.}$$

По известным коэффициентам C_k и значениям корреляционной функции B_{zh} определяются значения B_{yh} из уравнения

$$\sum_{k=0}^{\infty} \frac{C_k^2}{k!} B_{yh}^k - m_z^2 - \sigma_z^2 B_{zh} = 0. \quad (7)$$

Уравнение (7) является не чем иным, как многочлен степени k относительно B_{yh} . Его решением является действительный корень многочлена, находящийся в диапазоне $(-1, 1)$.

Найдем коэффициенты выражения (1), преобразующего случайные величины ξ_i с $m_\xi = 0$, $\sigma_\xi^2 = 1$ и $B_\xi(\tau) = \delta(\tau)$ в нормальный случайный процесс $y(t)$ с $m_y = 0$, $\sigma_y^2 = 1$ и $B_y(\tau)$.

Чтобы упростить расчеты в выражении (1), положим $\eta = 0$, тогда (1) запишется в виде $y_n = \sum_{i=1}^m b_i y_{n-i} + a\xi_n$. Исходными данными для вычисления a, m, b_i ($i = 1$) являются значения корреляционной функции $k_j = B_y(j\Delta\tau)$, $j = \overline{0, N-1}$, и СКО аппроксимации.

Задача определения m, a, b_i решается в виде минимизации функционала $F = F(\vec{K} - \vec{B})$, где \vec{K} – вектор значений заданной функции; \vec{B} – вектор значений полученной автокорреляционной функции.

Если найдены такие m, a, b_i при которых СКО между заданной и расчетной корреляционными функциями не превышает заданного значения, то решение считается найденным.

Выводы. Таким образом, проанализировано формирование стационарных случайных процессов, заданных одномерными плотностью распределения вероятностей и функцией автокорреляции. Приведены примеры формирования негауссовских случайных процессов.

Список литературы:

1. Артющенко В. М., Воловач В. И. Анализ математических моделей информационных параметров сигналов, обрабатываемых радиолокационными устройствами наблюдения ближнего действия // Известия высших учебных заведений России. Радиоэлектроника. 2014. №5. С. 14–20.
2. Артющенко В. М., Воловач В. И. Алгоритмы оценки параметров сигнала при воздействии широкополосных негауссовских помех // Автометрия. 2018. Т. 54. №2. С. 43–53.
3. Артющенко В. М., Воловач В. И. Идентификация параметров распределения аддитивных и мультипликативных негауссовских помех // Автометрия. 2017. Т. 53. №3. С. 36–43.
4. Артющенко В. М., Воловач В. И. Модели плотности распределения вероятности и статистические характеристики сигнала отраженного от протяженного объекта // Электротехнические и информационные комплексы и системы. 2018. Т. 14. №2. С. 79–88.
5. Артющенко В. М., Воловач В. И. Информационные характеристики негауссовских сигналов и помех // Электромагнитные волны и электронные системы. 2017. Т. 22. №1. С. 46–51.
6. Артющенко В. М., Воловач В. И. Измерение информационных параметров сигнала в условиях воздействия аддитивных негауссовских коррелированных помех // Автометрия. 2016. Т. 52. №6. С. 22–28.
7. Артющенко В. М., Воловач В. И. Измерение параметров движения

протяженных объектов в условиях мешающих воздействий и изменяющейся дальности // Двойные технологии. 2015. №1 (70). С. 69–74.

8. Артюшенко В. М., Воловач В. И. Оценка погрешности измерения параметров движения протяженных объектов на фоне коррелированных аддитивных негауссовских помех // Двойные технологии. 2015. №2 (71). С. 19–22.

9. Артюшенко В. М., Воловач В. И. Особенности определения дальности действия радиотехнических устройств обнаружения охран-ных систем // Школа университетской науки: парадигма развития. 2012. №3 (7). С. 77–80.

10. Артюшенко В. М., Воловач В. И. Анализ влияния аддитивных негауссовских помех на точность измерения параметров движения в радиосистемах ближнего действия // Нелинейный мир. 2015. Т. 13. №1. С.16–30.

11. Артюшенко В. М., Воловач В. И. Особенности отражения зондирующих сигналов радиотехнических устройств обнаружения от протяженных объектов сложной формы // Школа университетской науки: парадигма развития. 2012. №2–1 (6). С. 42–46.

Евдокимова Д. В.

Электромагнитная совместимость кабелей для приложений 10GBase-T с телекоммуникационными устройствами

*Евдокимова Д. В., специалист по УМР, магистр
Государственное бюджетное образовательное учреждение высшего образования Московской области «Технологический университет имени дважды Героя Советского Союза, лётчика-космонавта А. А. Леонова»,
Королёв, Россия*

В статье приведены результаты независимого исследования, основанные на европейской директиве электромагнитной совместимости и таблице кабельных стандартов для различных рабочих условий.

Ключевые слова: электромагнитная совместимость, структурированные кабельные системы, внешние помехи, экранированные и неэкранированные кабели.

ELECTROMAGNETIC COMPATIBILITY OF THE CABLES FOR 10GBASE-T APPLICATIONS WITH TELECOMMUNICATIONS DEVICES

Evdokimova D.V., specialist, master-student

The article presents the results of an independent study based on the European electromagnetic compatibility Directive and the table of cable standards for various operating conditions.

Key words: electromagnetic compatibility, structured cable systems, external interference, shielded and unshielded cables.

Неуклонное развитие современных технологий структурированных кабельных систем (СКС), появление новых приложений 10GBase-T, применение модуляции более высокого порядка, делают новые протоколы все более уязвимыми для внешних помех [1–4]. На первый план успешной работы СКС выдвигаются проблемы, связанные с электромагнитной совместимости (ЭМС) [5–7].

Чем выше частота сигнала или рабочий диапазон частот, тем больше затухание в кабеле. Что касается ЭМС (согласно европейской директиве — EMC), то уровень выходного сигнала не превышает +/- 1 В. А в зависимости от используемой частоты и затухания в кабеле на приемном конце этот 2-х вольтовый интервал оказывается еще меньше. Кроме того, с увеличением числа уровней модуляции разница в уровне напряжения между отдельными символами уменьшается.

Если раньше при переходе от 10 к 100 Мбит/с, а затем от 100 Мбит/с к 1G интервал между символами на приемном конце уменьшался примерно в 3 раза, то при переходе от 1 G к 10G на последней стадии разработки он сократился в 100 раз. Очевидно, что с увеличением скорости передачи данных чувствительность к помехам значительно возрастает.

На рис. 1 показаны относительные уровни принимаемого сигнала для разных протоколов после передачи по кабелю Класса EA протяженностью 100 м



Рисунок 1. Сравнение уровней сигнала при разных протоколах Ethernet на стороне приемника

Чувствительность приложений 10GBase-T к внешним помехам заставляет заново оценить свойства электромагнитной совместимости кабельных систем.

Группа поставщиков кабельной продукции, включая R&M, сравнила EMC для различных типов кабельной проводки в нейтральной среде. Чтобы гарантировать объективность и независимость результатов, к исследованию была привлечена сторонняя лаборатория — Организация по высокочастотному тестированию (Gesellschaft für Hochfrequenz Messtechnik, GHMT).

Целью исследования было получение ответов на следующие вопросы, касающиеся выбора кабельной системы:

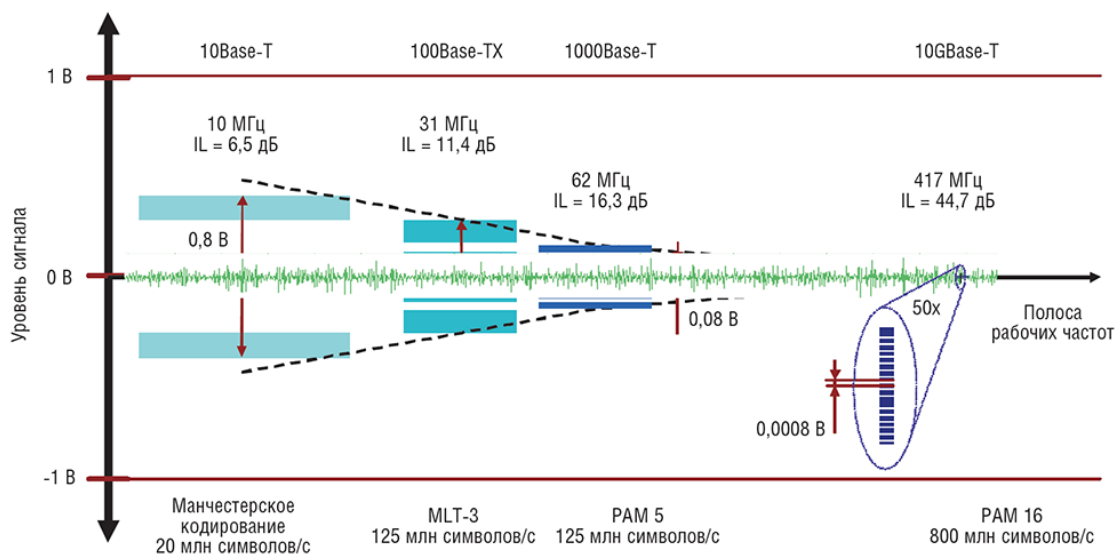
Какие параметры нужно оценивать, чтобы дать обоснованное заключение об электромагнитной совместимости экранированных и неэкранированных кабельных систем?

Какие специальные меры нужно предпринять при использовании экранированных и неэкранированных кабельных систем, чтобы обеспечить их работу в соответствии с законодательными требованиями и существующими стандартами?

Как сравнить EMC экранированных и неэкранированных кабельных систем при работе с 1G и 10GBase-T?

Основная идея состояла не в сопоставлении экранированных и неэкранированных кабельных систем, а в определении базовых условий, которые необходимы для бесперебойной работы приложений 10GBase-T в соответствии с европейскими законодательными требованиями.

При проведении исследования была запланирована проверка шести кабельных систем:

- одной неэкранированной Категории 6;
- двух неэкранированных Категории 6А;
- трех экранированных Категории 6А с экранированными витыми парами (фольга) и разными типами оплетки (U-FTP без экранирующей оплетки, S-STP с «легкой» оплеткой, S-STP с плотной оплеткой).

В табл. 1 приведены результаты предшествующих измерений, выполненных в соответствии с требованиями ISO/IEC 11801 (2008—04).

Тип	Система 0		Система 1		Система 2		Система 3		Система 4		Система 5	
	U/UTP Унаследованная Кат. 6		U/UTP Кат. 6А		U/UTP Кат. 6А		F/UTP Кат. 6А		S/FTP Кат. 6А		S/FTP Премиальная Кат. 6А	
Канал	Длинный	Короткий	Длинный	Короткий	Длинный	Короткий	Длинный	Короткий	Длинный	Короткий	Длинный	Короткий
Вносимые потери (запас), дБ	8,4	34,4	8,8	35,4	8,6	35,3	8,6	35,5	10,5	34,9	15,5	36,5
NEXT (запас), дБ	1,1	1,2	4,2	4,2	6,2	7,4	7,3	7,5	5,6	4,6	5,0	5,4
PS NEXT (запас), дБ	3,2	3,8	5,5	5,3	8,2	8,0	7,8	7,6	5,8	4,8	6,2	6,0
TCL (запас), дБ	6,4		9,2		8,9		9,6		5,45		10,4	
RL (запас), дБ	4,3	6,6	8,8	8,1	9,5	8,5	3,4	3,0	6,9	9,4	8,2	7,2
PS ANEXT (запас), дБ	-17,7		-7,6		0,93		27,44		31,37		37,92	
Переходное затухание, дБ, до 500 (1000) МГц	21,5 (21,5)		45,0 (33,5)		47,5 (42,0)		78,0 (69,0)		76,0 (71,0)		79,0 (79,0)	

Таблица 1. Параметры кабеля в соответствии с ISO/IEC 11801 (2008—04)

Приведенные значения представляют собой запас в сравнении с предельными значениями для Класса EA, однако переходное затухание дано в абсолютных величинах.

Анализ представленных в табл. 1 результатов показывает, что параметры передачи (IL, NEXT, PS NEXT, TCL и RL) систем UTP Категории 6А находятся на том же уровне, что и в случае экранированных систем. Здесь: IL (Insertion Loss, IL) — «вносимые потери»; NEXT (Near End Crosstalk) — переходное затухание сигнала на ближнем конце; PS NEXT (Power Sum NEXT) — суммарное переходное затухание между парами; RL (Return Loss) — «потери на отражение»; TCL (unbalance attenuation near-end) — затухание асимметрии на ближнем конце, дБ, разность между

уровнем по мощности (напряжению) сигнала на ближнем конце симметричной цепи пары и уровнем помехи на ближнем конце несимметричной цепи той же пары.

Затухание асимметрии на ближнем конце TCL, дБ, определяют по формуле:

$$TCL = a_{u.n} = 10 \log_{10} \left(\frac{P_{n.com}}{P_{diff}} \right) = 20 \log_{10} \left(\frac{U_{n.com}}{U_{diff}} \right) + i$$

$$+ 10 \log_{10} \left(\frac{Z_{diff}}{Z_{com}} \right) = 20 \log_{10} \left(\frac{U_{n.com}}{U_0} \right) + 10 \log_{10} \left(\frac{Z_0}{Z_{com}} \right) - \alpha_{CT}$$

где: $a_{u.n}$ — затухание асимметрии на ближнем конце; $P_{n.com}$, $U_{n.com}$ — соответственно, мощность и напряжение синфазного (несимметричного) сигнала на ближнем конце измеряемой пары; P_{diff} , U_{diff} — соответственно, мощность и напряжение дифференциального (симметричного) сигнала на ближнем конце измеряемой пары; Z_{diff} — сопротивление измеряемой пары в дифференциальном режиме (между жилами пары); Z_{com} — сопротивление измеряемой пары в синфазном (несимметричном) режиме; CT — собственное затухание CT ; U_0 и ($Z_0 = 50$ Ом) — соответственно, напряжение и выходное сопротивление генератора сигналов.

Для кабелей СКС значение Z_{diff} , как правило, равно 100 Ом; значение Z_{com} определяется между жилами пары, соединенными между собой, и «землей» (или экраном, или всеми остальными жилами, соединенными с экраном). Как правило, в зависимости от конструкции кабеля значение Z_{com} может варьироваться от 25 до 75 Ом.

За исключением системы предшествующего поколения Категории 6 эти значения более или менее сопоставимы между собой. Примечательно, что неэкранированные системы едва вписываются в требования PS ANEXT, если вообще им соответствуют. Однако при наличии экрана значения ANEXT улучшаются на 30–40 дБ, так что проблема исчезает.

Если принять во внимание такой «параметр ЕМС», как переходное затухание, то разница очевидна: система Категории 6 значительно отклоняется от требуемых значений, в то время как системы UTP следующего

поколения этим требованиям отвечают. Здесь проявляется очевидное различие между экранированными и неэкранированными кабельными системами.

Вместо переходного затухания, применяемого в случае экранированных систем, в международных стандартах для неэкранированных в качестве параметра EMC используется TCL. Однако сравнение значений TCL и переходного затухания систем 0–2 ставит эту практику под вопрос, поскольку при относительно небольшой разнице в TCL между системами 0 и 1 или 2 наблюдается серьезное расхождение в переходном затухании (Pass для TCL, Fail для переходного затухания). После получения этих неудовлетворительных результатов в остальной части исследования измерения EMC с системой 0 больше не выполнялись.

Кроме того, при любом исследовании EMC кабельные системы невозможно проверить на электромагнитную совместимость сами по себе. Это делается в рамках анализа общей системы вместе с активными компонентами. В данном исследовании использовались: коммутатор Summit X450a-24t компании Extreme Networks (слот: XGM2–2bt); сервер IBM X3550 (сетевая карта Intel 10Gigabit AT).

Два сервера, генерирующие трафик 10 Гбит/с, подключались посредством кабеля через коммутатор. Диаграмма использовавшейся в тесте конфигурации приведена на рис. 2.



Рисунок 2. Функциональная диаграмма использовавшегося в тесте оборудования

Для всестороннего тестирования параметров EMC все компоненты передачи данных были смонтированы на поворотном столе диаметром 2,5 м в поглощающей EMC безэховой камере, где гасятся все электрические или акустические отражения и внешние помехи. В середине поворотного стола была установлена открытая стойка 19" с коммутаторами и серверами, а по обеим сторонам — стойки с коммутационными панелями. Для подключения коммутационной панели и активного оборудования использовались шнуры длиной 2 м. Концы 90-метровых тестируемых кабелей подключались к одной из коммутационных панелей RJ45. Чтобы добиться высокой воспроизводимости результатов и создать контролируемую тестовую конфигурацию, кабели сгибались с определенным радиусом, согласно рекомендациям CENELEC TC 46X WG3, и фиксировались на деревянном каркасе, который располагался за стойками 19". В целом эта конфигурация имитировала ситуацию в центре обработки данных (ЦОД).

В соответствии с директивой по EMC, принятой в Евросоюзе, данный тест является обязательным, а эксплуатация оборудования и систем, не прошедших его, запрещена. Он разработан для выявления помех со стороны тестируемого оборудования, которые могут повлиять на работу радиоприемников, телевизоров, телекоммуникационных и других устройств.

В тестовой конфигурации приемная антенна устанавливалась на расстоянии 3 м от проверяемого оборудования, и излучаемая мощность регистрировалась в вертикальной и горизонтальной поляризации. Существуют два ограничения: Класс А (для офисной среды), где требования менее строгие, и Класс В (для жилых зон) с более жесткими требованиями.

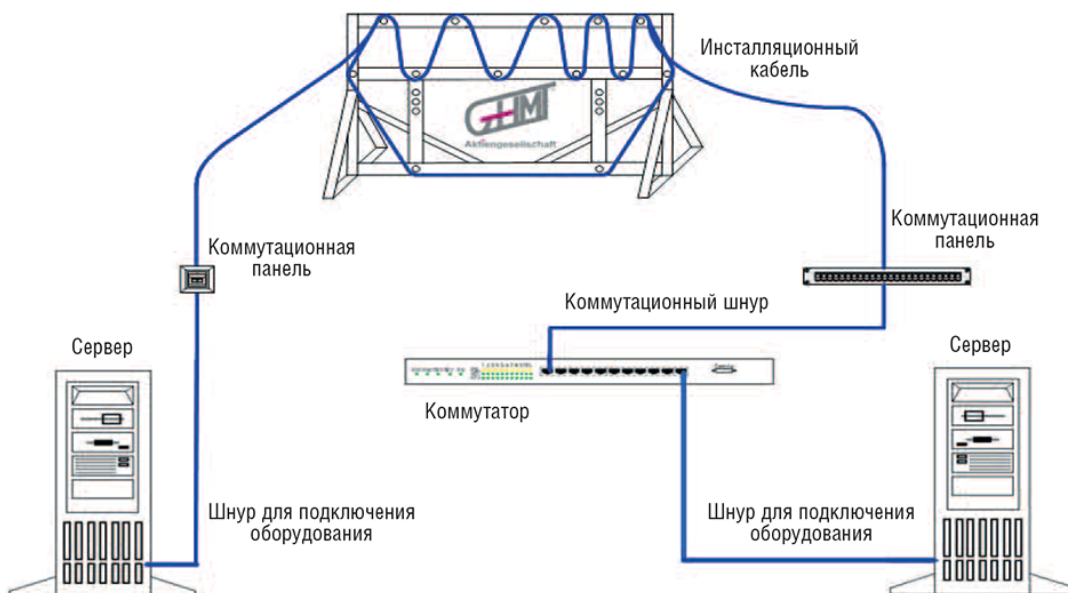
При передаче 10GBase-T измеренные значения электромагнитного излучения для неэкранированной системы превосходят предельные для Класса В на нескольких частотах, в то время как экранированная обеспечивает лучшую защиту, особенно в высокочастотном диапазоне, и, таким образом, отвечает существующим требованиям. При этом не имело значения, где делалось заземление — на одном конце экранированного кабеля или на обоих.

В случае 10GBase-T для передачи данных используется диапазон частот до 400 МГц и выше, поэтому можно предположить, что для неэкранированных систем параметры электромагнитного излучения улучшить невозможно, даже если применить технику фильтрации. Что касается предельных значений для Класса А, то им соответствуют оба типа кабелей. Как показывают другие измерения, в случае 1000Base-T предельным значениям для Класса В удовлетворяют и экранированный, и неэкранированный кабели.

Выводы. Таким образом, можно сделать вывод, что в бытовой среде неэкранированные кабельные системы не должны применяться для при-

ложений 10GBase-T, по крайней мере в Евросоюзе. Ответственность за соответствие EMC лежит на эксплуатирующей организации. В офисной среде и, естественно, в ЦОДах допускается эксплуатация экранированных и неэкранированных систем с 10GBase-T.

Список литературы:

1. Маттиас Гербер, Д. Колосков. Электромагнитная совместимость экранированной и неэкранированной проводок для 10GBase-T // Журнал сетевых решений/LAN. 2015. №12
2. Артюшенко В. М., Гуреев А. К., Абраменков В. В., Енютин К. А. Мультимедийные гибридные сети. Москва, 2007.
3. Артюшенко В. М., Маленкин А. В. Количественная оценка электромагнитного влияния однопроводных линий электрического оборудования // Электротехнические и информационные комплексы и системы. 2008. Т. 4. №1–2. С. 29–32.
4. Артюшенко В. М. Защита структурированных кабельных систем от внешних электромагнитных воздействий // Теоретические и прикладные проблемы сервиса. 2005. №3 (16). С. 20–27.
5. Артюшенко В. М., Енютин К. А., Буткевич М. Н. Анализ эффективности уменьшения межкабельных переходных помех в экранированных кабельных системах // Электротехнические и информационные комплексы и системы. 2009. Т. 5. №1. С. 19–23.
6. Корчагин В. А., Артюшенко В. М. Проблемы электромагнитной совместимости цифрового электротехнического оборудования на промышленных и бытовых объектах // Вестник Ассоциации ВУЗов туризма и сервиса. 2009. №4. С. 95–98.
7. Артюшенко В. М., Корчагин В. А. Оценка влияния помех от радиоэлектронных систем на беспроводные устройства малого радиуса действия с блоковым кодированием // Электротехнические и информационные комплексы и системы. 2010. Т.6. №4. С. 3–6.

Чернова А. А.

Устойчивость кабелей к внешним помехам для приложений 10GBase-T

Чернова А. А., специалист по УМР, магистр

*Государственное бюджетное образовательное учреждение высшего образования Московской области «Технологический университет имени дважды Героя Советского Союза, лётчика-космонавта А. А. Леонова»,
Королёв, Россия*

В статье приведены результаты независимого исследования устойчивости кабелей к внешним помехам приложений 10GBase-T, основанные на европейской директиве электромагнитной совместимости.

Ключевые слова: электромагнитная совместимость, внешние помехи, экранированные и неэкранированные кабели.

CABLE RESISTANCE TO EXTERNAL INTERFERENCE FOR 10GBASE-T APPLICATIONS

*Chernova A.A., Specialist, master student
State Educational Institution of Higher Education Moscow Region «LEONOV
Moscow Region University of Technology», Korolev, Russia*

The article presents the results of an independent study of the cable resistance to external interference of 10GBASE-T applications, based on the European electromagnetic compatibility Directive.

Keywords: electromagnetic compatibility, external interference, shielded and unshielded cables.

Огромную роль для работы кабелей приложений 10GBase-T играет их устойчивость к внешним помехам [1–3]. Группа поставщиков кабельной продукции, включая R&M, провела исследования электромагнитной совместимости (ЭМС) (согласно европейской директиве — EMC) для различных типов экранированной и неэкранированной кабельной проводки в различной среде, с привлечением независимой лаборатории — Организация по высокочастотному тестированию (Gesellschaft für Hochfrequenz Messtechnik, GHMT).

Тесты EMC на устойчивость основывались на серии стандартов EN 61000-4-X. Они выполнялись при обеспечении условий $E_1/E_2/E_3$ для разных электромагнитных сред в соответствии с таблицей MICE (MICE — таблица кабельных стандартов для различных рабочих условий) стандартов EN 50173-1 (см. табл. 1).

Для мониторинга непрерывной передачи данных между серверами использовался анализатор протоколов, затем система передачи подвергалась предопределенным стрессовым условиям, чтобы выяснить, какой именно «уровень стресса» негативно влияет на скорость передачи данных.

Защищенность от радиоволн высокой частоты. Описанный в стандарте EN 61000-4-3 тест служит для проверки защищенности оборудования от воздействия электромагнитных полей в диапазоне частот 80 МГц — 2,0 ГГц. Он имитирует влияние таких источников, как радиопередающие устройства, телевизионные передатчики, мобильные телефоны, беспроводные сети и др.

	E1	E2	E3
Электростатический разряд — контакты (0,667 мкс)	4 кВ	4 кВ	4 кВ
Электростатический разряд — воздух (0,132 мкс)	8 кВ	8 кВ	8 кВ
Высокочастотное излучение, амплитудно-модулированное	3 В/м при 80–1000 МГц 3 В/м при 1400–2000 МГц 1 В/м при 2000–2700 МГц	3 В/м при 80–1000 МГц 3 В/м при 1400–2000 МГц 1 В/м при 2000–2700 МГц	10 В/м при 80–1000 МГц 3 В/м при 1400–2000 МГц 1 В/м при 2000–2700 МГц
Наведенные высокочастотные помехи	3 В при 150 кГц — 80 МГц	3 В при 150 кГц — 80 МГц	10 В при 150 кГц — 80 МГц
Кратковременный бросок напряжения	500 В (перем. ток)	1000 В (перем. ток)	2000 В (перем. ток)
Бросок напряжения (разница с потенциалом «земли») — сигнальная линия / земля	500 В	1000 В	2000 В
Магнитное поле (50/60 Гц)	1 А/м	3 А/м	30 А/м
Магнитное поле (60–20000 Гц)	Подлежит дальнейшему исследованию	Подлежит дальнейшему исследованию	Подлежит дальнейшему исследованию

Таблица 1. Стрессовые условия для Классов E₁ — E₃ в соответствии с таблицей MICE из стандарта EN 50173—1

На расстоянии 3 м от тестируемых устройств устанавливается передающая антенна, после чего они подвергаются воздействию радиоволн (со всех четырех сторон). Напряженность поля в месте нахождения этого оборудования задается в соответствии с таблицей MICE («высокочастотное излучение», см. табл. 1). Полученные результаты представлены на рис. 1.



Рисунок 1. Результаты, полученные в соответствии с EN61000-4-3

Все варианты с экранированной кабельной проводкой хорошо подходят для работы приложений 10GBase-T в офисной и нежесткой производствен-

ной среде. Для более жестких промышленных условий необходим дополнительный экран — оплетка всего кабеля (S-FTP).

Заземление с одной или с двух сторон не влияет на защищенность от внешних помех. Хороший неэкранированный кабель подходит для приложений 1000Base-T в офисах и нежестких промышленных средах. Для использования приложений 10GBase-T с неэкранированной проводкой потребуются дополнительные защитные меры — например, установка металлических кабельных каналов или еще большее удаление от источников помех.

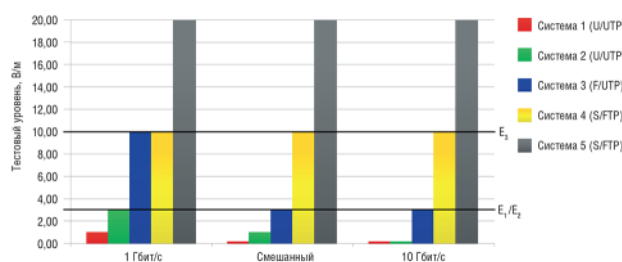
Дополнительный тест подтвердил высокую восприимчивость неэкранированных систем при работе 10GBase-T к воздействию беспроводного оборудования, находящегося на расстоянии 70–200 см. Если радио- или мобильный телефон работал на расстоянии 3 м, в неэкранированной проводке прерывалась передача данных, в то время как в экранированных системах никаких ухудшений не наблюдалось.

Защищенность от воздействия силовых кабелей. В соответствии с EN 61000-4-4 выполнялась проверка защищенности оборудования от повторяющихся кратковременных помех, возникающих после включения индуктивной нагрузки (электромоторы), замыкания/размыкания контактов реле и электронных пускорегулирующих устройств для люминесцентных ламп. Чтобы получить воспроизводимую комбинацию силового кабеля и тестируемых устройств, использовались стандартные емкостные соединительные зажимы. Возмущения по напряжению представляли собой пики 260–4000 В с волной 5/50 нс и интервалом 0,2 мс. Применяемые уровни напряжения соответствовали таблице MICE (см. табл. 1).

Результаты данного теста представлены на рис. 2.



Рисунок 2. Результаты теста в соответствии с EN 61000-4-4

Все экранированные системы позволяют использовать приложения 10GBase-T в любых условиях (E_1 , E_2 , E_3). В то же время экранирование более высокого уровня обеспечивает лучшую защиту от помех. В случае высококачественных неэкранированных кабелей приложения 1000Base-T можно использовать в офисной среде, но для 10GBase-T и в промышленных средах требуется экранирование. Если неэкранированные кабели предназ-

чены для поддержки 10GBase-T, они нуждаются в дополнительных защитных мерах, таких, например, как аккуратное разделение информационных и силовых кабелей. Двустороннее заземление повышает невосприимчивость экранированного кабеля к кратковременным внешним помехам (по сравнению с минимальными требованиями стандарта). Если нет сплошного экрана, эффективность работы с 10GBase-T сводится на нет и уровень защищенности соответствует неэкранированному кабелю. На более низких частотах (используются в 1000Base-T) выявлен защитный эффект не сплошного экрана, особенно при двухстороннем заземлении.

Тестирование с лампами дневного света, расположенными на расстоянии 0,5 м от кабеля, показало, что основанные на стандарте условия теста вполне реалистичны. Помехи, возникающие после включения лампы, влияют на передачу данных 10GBase-T точно так же, как при тестировании согласно стандарту. Поскольку помехи создавала не только сама лампа, но и ее шнур питания, их следует располагать на достаточном расстоянии от кабельной проводки, используемой для передачи данных.

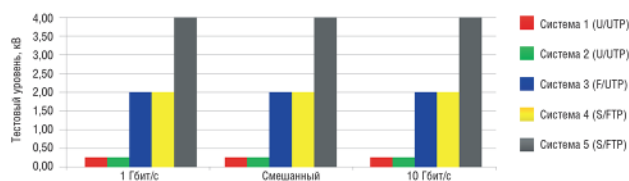
Чтобы сравнить стандартный тест, в котором применялись соединительные зажимы, с реальной инсталляцией, кабели для передачи данных и силовые кабели были уложены в сетчатый лоток длиной 30 м с постоянным разделением 0–50 см. Согласно стандарту, на кабель питания подавался возмущающий сигнал. Результаты измерений представлены на рис. 3.

Сравнив итоги испытаний, можно увидеть, что стандартизированный тест (см. рис. 2) имитирует разнесение кабелей на расстояние примерно 1–2 см. Чтобы гарантировать нормальную работу приложений 10GBase-T, расстояние между силовой и слаботочной проводками в случае неэкранированной системы должно быть не менее 30 см. Экранированная проводка отвечает всем требованиям даже без разнесения кабелей. Согласно EN 50174–2, неэкранированные системы должны быть отдалены от силовой проводки на 2 см, однако для 10GBase-T этого недостаточно. Другими словами, при использовании приложений 10GBase-T расстояние между силовой и слаботочной проводками должно быть намного больше, чем указано в стандарте.



Рисунок 3. Результаты теста для сетчатых кабельных лотков

Последующие тесты с использованием EN 61000-4-6 выполнялись с целью определения восприимчивости системы к наведенным помехам в радиодиапазоне 150 кГц — 80 МГц, при расположенных вблизи, силовых кабелях. Силовая проводка работает как антенна для высокочастотного излучения от внешних источников (коротковолновых и ультракоротковолновых передатчиков). В данном тесте применялись упомянутые выше зажимы. Уровни воздействия выбирались в соответствии с таблицей MICE («Наведенные высокочастотные помехи», см. табл. 1.). Результаты соответствуют постоянно повторяющемуся шаблону: экранированная проводка отвечает всем требованиям 10GBase-T. Неэкранированная проводка отвечает требованиям для офисов и нежестких производственных сред в случае использования 1000Base-T, но для поддержки 10GBase-T нужны дополнительные защитные меры, в частности увеличенное расстояние [4–7].

Защищенность от магнитных полей, наводимых кабелями электропитания. В этом тесте, соответствующем EN61000-4-8, проверяется способность системы функционировать при наличии сильных магнитных полей на частоте 50 Гц. Такие магнитные поля могут генерироваться силовыми линиями (кабелями или шинами питания) либо оборудованием для распределения электропитания (трансформаторами, распределительными панелями). Уровни напряженности выбирались согласно таблице MICE («Магнитные поля см. табл. 1.).

При передаче 1000Base-T и 10GBase-T все кабельные системы отвечают самым высоким требованиям к защите окружающей среды (класс E₃). Никаких различий в магнитной восприимчивости экранированной и неэкранированной проводок выявлено не было. Повышения магнитной восприимчивости экранированного кабеля вследствие образования цепи обратной связи через землю тоже не наблюдалось.

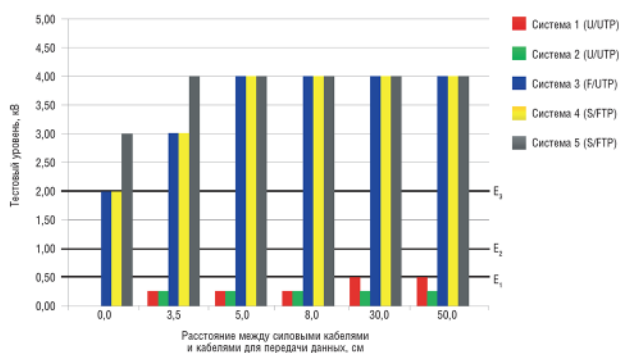
Защищенность от электростатических разрядов. В данном тесте в соответствии с EN 61000-4-2 проверяется защищенность системы от электро-

статического разряда. С этим явлением мы сталкиваемся повседневно, когда прикасаемся к какой-либо проводящей поверхности и ощущаем, как она «искрит». В тесте эта ситуация воспроизводится с помощью специальной установки с «металлическими пальцами». Электростатические разряды могут возникать при низкой влажности, наличии линолеумных полов или одежды из синтетики. Тестируемые точки выбирались так, чтобы имитировать обычный контакт с кабельной проводкой в процессе ее эксплуатации и обслуживания. В каждой точке генерировалось 10 разрядов на каждую полярность с интервалом более 1 с. Сила разряда выбиралась в соответствии с таблицей MICE («Электростатический разряд — контакт/воздух», см. табл. 1.).

Экранированные кабельные системы не продемонстрировали восприимчивости к электростатическим разрядам. Отказов не наблюдалось, поскольку благодаря экрану энергия разряда не проникает внутрь кабеля. Что касается неэкранированного кабеля, то реакция активного оборудования была очень заметной, если разряды воздействовали на сигнальные жилы.

В случае неэкранированных кабельных систем для приложений 10GBase-T требуются дополнительные меры по предотвращению электростатических разрядов. Они хорошо известны производителям электроники: речь идет о заземлении, антистатических манжетах или полах и других средствах защиты [8—11].

Выводы. При передаче данных 10GBase-T неэкранированные системы продемонстрировали повышенную чувствительность к внешним помехам (по сравнению с передачей 1000Base-T). Чтобы гарантировать работу приложений 10GBase-T, нужно не только обращать внимание на тип кабеля, но и учитывать окружающие условия, а также правильно выбирать компоненты кабельной системы. Переходное затухание может служить качественным параметром для сравнения характеристик EMC кабельной системы.

Это исследование показало, что в любой среде можно без проблем использовать экранированные системы для поддержки 10GBase-T. Справедливо следующее: чем лучше качество экрана, тем меньше электромагнитное излучение и выше защищенность кабельной системы от внешних помех.

Неэкранированная кабельная проводка подходит для 10GBase-T в случае небытового, промышленного применения и только в сочетании с дополнительными превентивными мерами. В Евросоюзе такие кабельные системы могут применяться лишь в выделенных рабочих зонах (офисах, ЦОДах и др.). Среди дополнительных защитных мер, уменьшающих внешние помехи, можно назвать следующие:

— тщательное разделение слаботочной проводки и силовых кабелей или источников помех (минимальное расстояние между информационными и силовыми кабелями — 30 см);

- прокладка слаботочной кабельной проводки в металлических кабеле-несущих системах;
- недопущение использования беспроводных коммуникационных устройств вблизи кабелей передачи данных;
- предотвращение электростатических разрядов с помощью превентивных мер, хорошо известных производителям электронного оборудования.

При выборе между экранированной и неэкранированной проводками для поддержки приложений 10GBase-T нужно принимать во внимание влияние помех, дополнительные защитные меры и ограничения.

В промышленных средах (Класса E_2 и E_3) следует использовать экранированные кабельные системы. В жестких условиях (E_3) необходимы проводка S-FTP с общим экраном и, по возможности, двустороннее заземление кабеля.

В жилых зонах неэкранированные кабельные системы применять не следует. В офисной среде и в ЦОДах при использовании неэкранированных кабельных систем не стоит забывать об описанных выше защитных мерах.

Список литературы:

1. Маттиас Гербер, Д. Колосков. Электромагнитная совместимость экранированной и неэкранированной проводок для 10GBase-T // Журнал сетевых решений/LAN. 2015. №12
2. Артюшенко В. М., Гуреев А. К., Абраменков В. В., Енютин К. А. Мультимедийные гибридные сети. Москва, 2007.
3. Артюшенко В. М., Корчагин В. А. Оценка влияния помех от радиоэлектронных систем на беспроводные устройства малого радиуса действия с блоковым кодированием // Электротехнические и информационные комплексы и системы. 2010. Т.6. №4. С. 3–6.
4. Артюшенко В. М., Енютин К. А., Буткевич М. Н. Анализ эффективности уменьшения межкабельных переходных помех в экранированных кабельных системах // Электротехнические и информационные комплексы и системы. 2009. Т. 5. №1. С. 19–23.
5. Артюшенко В. М., Маленкин А. В. Количественная оценка электромагнитного влияния однопроводных линий электрического оборудования // Электротехнические и информационные комплексы и системы. 2008. Т. 4. №1–2. С. 29–32.
6. Артюшенко В. М. Защита структурированных кабельных систем от внешних электромагнитных воздействий // Теоретические и прикладные проблемы сервиса. 2005. №3 (16). С. 20–27.
7. Корчагин В. А., Артюшенко В. М. Проблемы электромагнитной совместимости цифрового электротехнического оборудования на промышленных и бытовых объектах // Вестник Ассоциации ВУЗов туризма и сервиса. 2009. №4. С. 95–98.

8. Артющенко В. М., Корчагин В. А. Схемы подключения управляющего и измерительного оборудования в системах автоматизации и жизнеобеспечения зданий // Электротехнические и информационные комплексы и системы. 2009. Т. 5. №3. С. 3–11.

9. Артющенко В. М., Аббасова Т. С. Эффективность защиты от внешних помех электропроводных каналов структурированных кабельных систем для передачи высокоскоростных информационных приложений // Информационные технологии. 2014. №5. С. 52–56.

10. Артющенко В. М., Аббасова Т. С. Особенности резервирования источников бесперебойного питания компьютерного и телекоммуникационного оборудования // Электротехнические и информационные комплексы и системы. 2007. Т. 3. №3. С. 20–23.

11. Артющенко В. М., Корчагин В. А. Оценка влияния электромагнитных помех радиоэлектронных средств на беспроводные устройства малого радиуса действия // Электротехнические и информационные комплексы и системы. 2010. Т. 6. №2. С. 10–17.

Ковалева О. В., Соловьева Л. А.

Измерения параметров экранирования симметричных кабелей

Ковалева О. В., специалист по УМП 1 кат., аспирант

Соловьева Л. А., студент 4 курса {Управление в технических системах}

Государственное бюджетное образовательное учреждение высшего образования Московской области «Технологический университет имени дважды Героя Советского Союза, лётчика-космонавта А. А. Леонова», Королёв, Россия

В статье рассматриваются схемы измерения параметров экранированных симметричных кабелей структурированных кабельных систем.

Ключевые слова: структурированные кабельные системы, экранированные кабели, затухание излучения, затухания экранирования.

MEASUREMENT OF SHIELDING PARAMETERS SYMMETRICAL CABLES

Kovaleva O. V., Specialist, post-graduate student

Solovyova L. A., 4th year student {Management in Technical Systems}

State Educational Institution of Higher Education Moscow Region «LEONOV Moscow Region University of Technology», Korolev, Russia

The article deals with the schemes of measuring the parameters of shielded symmetric cables of structured cabling systems.

Key words: structured cable systems, shielded cables, radiation attenuation, shielding attenuation.

Как известно, основными параметрами, характеризующими электромагнитную совместимость высокочастотных кабелей, являются: сопротивление связи, затухание экранирования для коаксиальных и сопротивление связи и затухание излучения для симметричных кабелей структурированных кабельных систем (СКС) при дифференциальном режиме передачи сигнала [1–4].

Несколько лет назад в международные стандарты был введен новый для симметричных кабелей параметр — затухание излучения, определяющий отношение мощности сигнала, излученного кабелем, к мощности, передаваемой в так называемом дифференциальном (симметричном) режиме работы симметричной цепи, когда пара работает на дифференциальную (симметричную) нагрузку, равномерно распределённую между жилами рабочей пары [5–8].

Важность затухания излучения, как нормируемого параметра, проявилась при разработке протокола передачи данных 10GBase-T, со скоростью передачи 10 Гбит/с, и более высоких протоколов. Это было продиктовано тем, что применяемый для передачи 10 Гбит/с метод модуляции линейного сигнала по схеме PAM-16 привел к существенному уменьшению отношения сигнал/шум между логическими уровнями по сравнению с методами модуляции, применяемыми ранее в других протоколах передачи данных Ethernet. Поэтому возросло требование к повышению уровня защищенности симметричного кабеля к воздействию внешних шумов.

Параметр затухания излучения отличен от параметра затухания экранирования для симметричного кабеля, что объясняется следующим обстоятельством.

Затухание излучения (couplingattenuation) a_c представляет собой сложение двух факторов: затухания экранирования (screeningattenuation) a_s и затухания асимметрии на ближнем конце (unbalanceattenuation) a_U при симметричной нагрузке (см. рис. 1).



Рисунок 1. Эффект сложения затухания экранирования и затухания асимметрии

Если рассматривать отдельно затухание экранирования симметричного кабеля, то в этом случае скрученные пары кабеля рассматриваются как «квазикоаксиальная» система, когда токопроводящие жилы пары или всего сердечника кабеля соединяются между собой, образуя внутренний проводник. При этом оценивается экранирующая способность всей конструкции в так называемом синфазном или несимметричном режиме, когда по каждой жиле протекает часть тока, а возвратным путем для него является экран, как в коаксиальном кабеле.

Затухание асимметрии a_U обусловлено потерей мощности в рабочей паре на излучение за счет несимметричности изолированных жил относительно «земли» (экрана) при работе в дифференциальном (симметричном) режиме, когда по каждой жиле протекает полный, но противоположный по фазе ток.

При асимметрии жил часть полезной мощности излучается в окружающую среду, вследствие её потери из-за емкостной асимметрии жил. Это происходит вследствие различия геометрических размеров изолированных токопроводящих жил, нестабильности шага скрутки и, следовательно, расстоянием жил до экрана (или «земли»). По сути, затухание асимметрии есть логарифм отношения мощности синфазного сигнала, преобразованного из дифференциального режима, к мощности дифференциального сигнала на входе кабеля. Чем выше значение затухания асимметрии, тем меньше нарушена симметрия пары.

Для кабельной системы в целом асимметрия ее может быть обусловлена не только конструкцией и технологией изготовления кабелей и их соединителей, но также и процедурами монтажа и подключением активных устройств с нарушением симметрии.

ГОСТ Р 54429—2011 определяет затухание излучения как «разность между уровнем по мощности сигнала в симметричной цепи пары и уров-

нем по мощности сигнала, излученного кабелем». Таким образом, затухание излучения определяет общую эффективность защиты кабеля от излучения мощности за счет симметрии и экранирования пары. Если экран в кабеле отсутствует, то затухание излучения определяется только затуханием асимметрии.

На сегодняшний день наиболее распространённым и, в то же время, достаточно достоверным и удобным методом определения в лабораторных условиях частотных характеристик каждого из упомянутых выше параметров является метод «триаксиальной» линии по рис. 2 и рис. 3.



Рисунок 2. Схема измерения сопротивления связи и затухания экранирования по методу триаксиальной линии

Хотя на данный момент стандартом IEC 61156—1 и IEC 61156—5 рекомендован, как основной, метод «поглощающих зажимов» по IEC 62153-4-5, а метод «триаксиальной» линии по IEC 62153-4-9, как допускаемый, в IEC 61156—5, возможно по причине более поздней разработки методики IEC 62153-4-9.

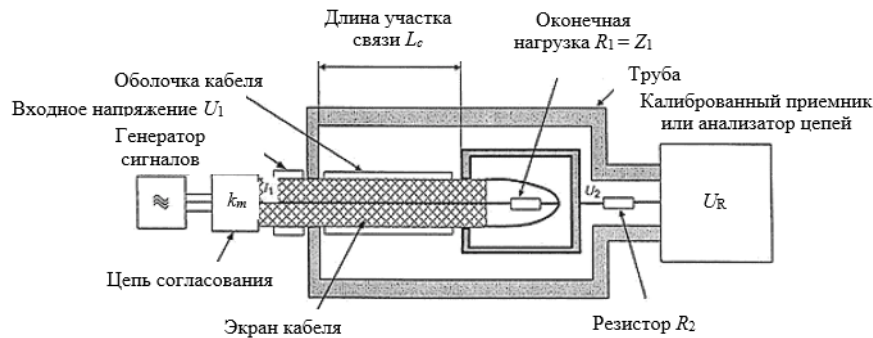

Рисунок 3. Схема измерения затухания излучения по методу триаксиальной линии

Однако, в 2012 году была введена поправка к IEC 61156—5 о признании метода по IEC 62153-4-9 в качестве основного.

Естественно, что принцип данного метода един для каждого из параметров, изменяется, в основном, только длина линии, в зависимости от частотного диапазона измерений, и способ согласования с источником питания и нагрузкой, в зависимости от волнового сопротивления кабеля и измеряемого параметра.

Обобщая приведенные в статье [1] варианты схемы «триаксиальной» линии рассмотрим схему измерения (см. рис. 2), для измерения сопротивления связи и затухания экранирования.

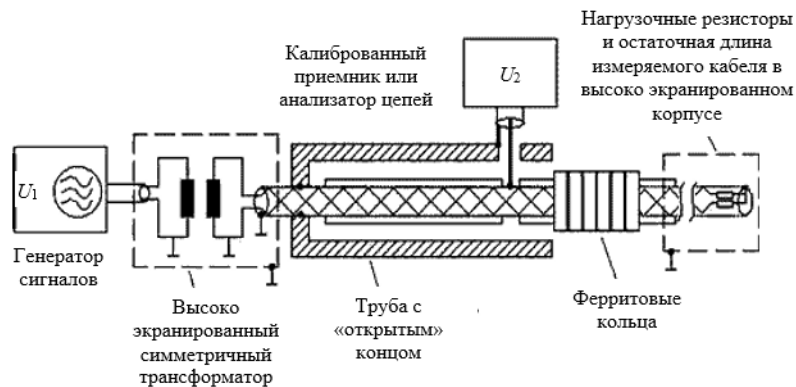
Отрезок испытуемого кабеля помещается в металлическую трубу. На ближнем к генератору конце экран кабеля соединяется накоротко с внешней металлической трубой, образуя наружную коаксиальную систему экран–труба (НКС). На дальнем от генератора конце экран образца соединяется через согласующее сопротивление R_1 с его внутренним проводником, образуя внутреннюю коаксиальную систему (ВКС) экран–внутренний проводник. В симметричном кабеле внутренний проводник представляет собой все жилы сердечника, соединенные между собой, вследствие чего ВКС становится «квазикоаксиальной». Для обеспечения согласованного режима работы цепь согласования должна быть рассчитана на переход от выходного сопротивления генератора на сопротивление ВКС, а значение R_1 — равно волновому сопротивлению ВКС Z_1 .

Достоинством такой схемы является то, что экран, при распространении по его внешней поверхности энергии, перешедшей из кабеля, защищён как от дальнейшего её распространения во внешнее пространство, так и от влияния на распространяющиеся по поверхности экрана волны внешних электромагнитных полей.

Напряжение U_1 , имитирующее помеху, подаётся, при необходимости через цепь согласования с коэффициентом передачи k_m , от генератора в ВКС. При этом ток, протекающий по внутренней стороне экрана, создаёт через сопротивление связи экрана падение напряжения U_2 на его внешней стороне, которое измеряется приёмником на противоположном от генератора конце кабеля.

После этого можно определить сопротивление связи экрана:

$$|Z_T| = \frac{2R_1}{l} \times \frac{U_2}{U_1 k_m} F$$

где: F — коэффициент, вносящий поправку относительно распределения тока в НКС; l — длина экрана, равная длине участка связи L_C .

Длина «триаксиальной» линии для определения сопротивления связи выбирается равной 0,5 м, что соответствует частотному диапазону применения до 50 МГц. Для сдвига частотного диапазона измерений до 100 МГц применяется труба длиной 0,2 м.

При измерении затухания экранирования электрические волны, переходящие на протяжении всей длины кабеля из ВКС в НКС, распространяются в обоих направлениях к ближнему и дальнему концу. На короткозамкнутом конце они все вместе отражаются, и на измерительном приёмнике необходимо измерить максимальное по амплитуде совмещение связей с ближнего и дальнего конца линии, как отношение напряжений $(U_2/U_1)_{max}$. Затухание экранирования, представляющее собой логарифмическое отношение мощностей (или напряжений), рассчитывается относительно нормированного волнового сопротивления наружной системы $Z_s = 150$ Ом,

$$a_s = 10 \log \left(\left| \frac{P_2}{P_1} \right|_{max} \right) = 20 \log \left(\left| \frac{U_2}{U_1} \right|_{max} \right) + 10 \log \left(\left| \frac{2Z_s}{Z_1} \right| \right)$$

где: Z_1 — волновое сопротивление испытуемого кабеля; Z_s — нормализованное волновое сопротивление Z_2 окружающей экран кабеля среды (принимается равным 150 Ом).

При этом длина измерительной трубы увеличивается до 3 м с целью сдвига нижней частотной границы измерений в область 30 МГц.

Отметим, что верхняя частота измерений ограничена критической частотой, определяемой соотношением внутреннего диаметра трубы и минимального диаметра экрана кабеля, и составляет примерно 4,5 ГГц. Практически, в подавляющем большинстве случаев достаточно производить измерения до частоты 3 ГГц, поскольку далее вплоть до частот миллиметрового диапазона величина затухания экранирования сохраняется на почти неизменном, не зависящем от частоты, уровне. Это обусловлено тем, что в диапазоне частот 10...3000 МГц практически для всех конструкций экранов, рассмотренных в [1], наблюдается пропорциональный частоте рост сопротивления связи, типичный для всех типов «щелевых» экранов, для которых в данном диапазоне частот превалирующей становится индуктивная связь через «просветы» оплетки, перекрытие ленты и т. д. При этом в формуле, связывающей сопротивлению связи Z_T и затухание экранирования a_s , в знаменателе логарифма находится угловая частота [2]:

$$a_s = -20 \log_{10} \left(\frac{Z_T c_0}{\sqrt{Z_1 Z_2} \omega |\sqrt{\epsilon_{r1}} - \sqrt{\epsilon_{r2}}|} \right),$$

где ϵ_{r1} , ϵ_{r2} – эквивалентные диэлектрические проницаемости ВКС и НКС, соответственно.

Прежде, чем рассмотреть метод измерения затухания излучения с помощью «триаксиальной» линии, рассмотрим схему измерения затухания асимметрии на ближнем конце. Данный параметр измеряется в соответствии со схемой, приведенной на рис. 4.



Рисунок 4. Схема измерения затухания асимметрии на ближнем конце

Принцип измерения заключается в определении отношения напряжения дифференциального (симметричного) сигнала U_{diff} , сформированного на ближнем конце измеряемой пары, к напряжению синфазного сигнала $U_{n, com}$, поданного на вход измеряемой пары. $U_{n, com}$ – это напряжение «квазиксоаксиальной» цепи, сформированное посредством преобразования сигнала от генератора через симметрирующий трансформатор (СТ), между средней точкой вторичной обмотки СТ и «землей» или экраном кабеля.

Затухание асимметрии на ближнем конце ТСЛ, дБ, определяют по формуле:

$$TCL = a_{u.n} = 10 \log_{10} \left(\frac{P_{n.com}}{P_{diff}} \right) = 20 \log_{10} \left(\frac{U_{n.com}}{U_{diff}} \right) + i$$

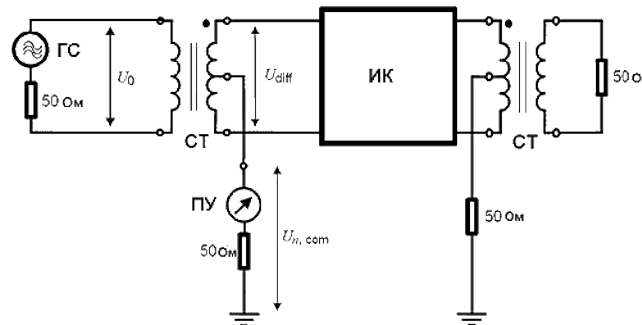
$$+ 10 \log_{10} \left(\frac{Z_{diff}}{Z_{com}} \right) = 20 \log_{10} \left(\frac{U_{n.com}}{U_0} \right) + 10 \log_{10} \left(\frac{Z_0}{Z_{com}} \right) - \alpha_{CT}$$

где: $a_{u, n}$ — затухание асимметрии на ближнем конце; $P_{n, com}, U_{n, com}$ — соответственно, мощность и напряжение синфазного (несимметричного) сигнала на ближнем конце измеряемой пары; P_{diff}, U_{diff} — соответственно, мощность и напряжение дифференциального (симметричного) сигнала на ближнем конце измеряемой пары; Z_{diff} — сопротивление измеряемой пары в дифференциальном режиме (между жилами пары); Z_{com} — сопротивление измеряемой пары в синфазном (несимметричном) режиме; CT — собственное затухание СТ; U_0 и ($Z_0 = 50$ Ом) — соответственно, напряжение и выходное сопротивление генератора сигналов.

Для кабелей СКС значение Z_{diff} , как правило, равно 100 Ом; значение Z_{com} определяется между жилами пары, соединенными между собой, и «землей» (или экраном, или всеми остальными жилами, соединенными с экраном). Как правило, в зависимости от конструкции кабеля значение Z_{com} может варьироваться от 25 до 75 Ом.

В случае измерения затухания излучения по схеме [3] (см. рис. 3) на дальнем конце организуется, так называемое, открытое подключение в трубе, то есть соединение экрана и трубы выводится параллельно на вход приемного устройства. Отметим, что термин «затухание излучения», введенный в ГОСТ Р 54429—2011, возможно, не совсем корректен по отношению к схеме его измерения, так как излучения во внешнюю среду, как такового, не происходит, а имеет место лишь наводка в НКС через экран (экраны) кабеля.

При этом за «открытой» частью трубы следует оставшаяся часть кабеля длиной порядка 100 м через ряд «развязывающих» ферритовых колец, которые обеспечивают подавление обратных волн излучения от большей части измеряемого кабеля в трубу. Конец кабеля нагружается в конце на симметричную (дифференциальную) нагрузку, при которой каждая жила измеряемой пары нагружается на R_1 (например, 50 Ом), равное половине волнового сопротивления Z_{diff} этой пары (см. рис. 5). Также, в цепь измеряемой пары включается сопротивление R_2 равное сопротивлению пары в синфазном режиме Z_{com} .



Рисунок 5. Схема нагрузки кабеля при измерении затухания излучения

Формула пересчета при измерении затухания излучения аналогична формуле для затухания экранирования.

Если произвести сопоставление схем измерения затухания экранирования (рис. 2), затухания асимметрии на ближнем конце (рис. 4) и затухания излучения (рис. 3), можно увидеть, что, действительно, схема по рис. 4 фактически «объединяет» в себе схемы измерения по рис. 2 и рис. 3. Условно говоря, первая часть кабеля длиной около 3 м предоставляет возможность определить затухание экранирования кабеля в «синфазном» (несимметричном) режиме, а вторая часть длиной порядка 100 м — затухание асимметрии на ближнем конце (первой длиной можно пренебречь ввиду малости затухания).

На самом же деле, напряжение U_1 в схеме рис. 3 приобретет смысл напряжения $U_{n.com}$ в схеме рис. 3, которое, в свою очередь, фактически является напряжением U_1 в схеме рис. 2. То есть в схеме рис. 4 при измерении неэкранированного кабеля мы можем также получить значение $U_{n.com}$, если подключим вход приёмника (до ферритовой развязки) между соединёнными между собой жилами пары (средней точкой СТ) и «землёй». При наличии экрана в качестве средней точки СТ выступает экран кабеля, то есть со стороны ферритовых колец образуется напряжение $U_{n,com}$ выступающее, в то же время, в качестве напряжения помехи, которое за счет ослабления экраном трансформируется в напряжение U_2 на выходе открытой трубы (рис. 3).

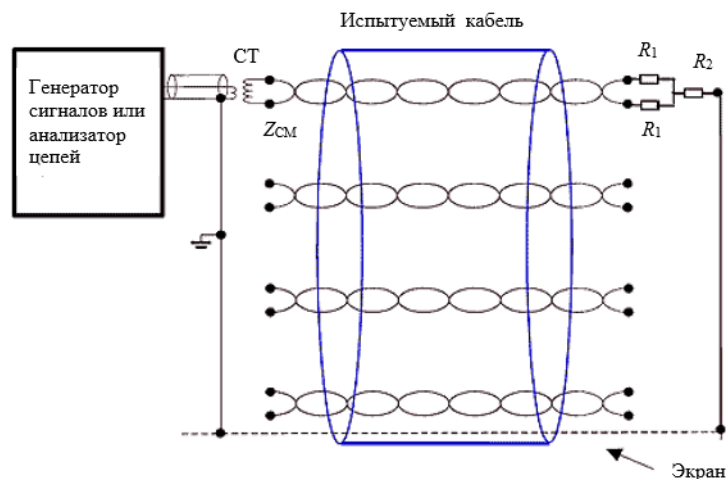
Данное объяснение приведено с целью показать обоснованность схемы измерения по рис. 3, результат измерения по которой предполагается быть адекватным результату измерений по рис. 2 и рис. 4.

Список литературы:

1. Артющенко В. М., Гуреев А. К., Абраменков В. В., Енютин К. А. Мультимедийные гибридные сети. Москва, 2007.

2. Артюшенко В. М., Маленкин А. В. Количественная оценка электромагнитного влияния однопроводных линий электрического оборудования // Электротехнические и информационные комплексы и системы. 2008. Т. 4. №1–2. С. 29–32.

3. Артюшенко В. М. Защита структурированных кабельных систем от внешних электромагнитных воздействий // Теоретические и прикладные проблемы сервиса. 2005. №3 (16). С. 20–27.

4. Артюшенко В. М., Енютин К. А., Буткевич М. Н. Анализ эффективности уменьшения межкабельных переходных помех в экранированных кабельных системах // Электротехнические и информационные комплексы и системы. 2009. Т. 5. №1. С. 19–23.

5. Корчагин В. А., Артюшенко В. М. Проблемы электромагнитной совместимости цифрового электротехнического оборудования на промышленных и бытовых объектах // Вестник Ассоциации ВУЗов туризма и сервиса. 2009. №4. С. 95–98.

6. Артюшенко В. М., Корчагин В. А. Оценка влияния помех от радиоэлектронных систем на беспроводные устройства малого радиуса действия с блоковым кодированием // Электротехнические и информационные комплексы и системы. 2010. Т.6. №4. С. 3–6.

7. Артюшенко В. М., Корчагин В. А. Схемы подключения управляющего и измерительного оборудования в системах автоматизации и жизнеобеспечения зданий // Электротехнические и информационные комплексы и системы. 2009. Т. 5. №3. С. 3–11.

8. Артюшенко В. М., Аббасова Т. С. Эффективность защиты от внешних помех электропроводных каналов структурированных кабельных систем для передачи высокоскоростных информационных приложений // Информационные технологии. 2014. №5. С. 52–56.

Ковалева О. В., Соловьева Л. А.

Результаты измерения параметров экранирования симметричных кабелей

Ковалева О. В., специалист по УМП 1 кат., аспирант

Соловьева Л. А., студент 4 курса {Управление в технических системах}

Государственное бюджетное образовательное учреждение высшего образования Московской области «Технологический университет имени дважды Героя Советского Союза, лётчика-космонавта А. А. Леонова», Королёв, Россия

В статье рассматриваются результаты измерения параметров экранированных симметричных кабелей структурированных кабельных систем.

Ключевые слова: структурированные кабельные системы, экранированные кабели, затухание излучения, затухания экранирования.

THE RESULTS OF MEASUREMENT OF PARAMETERS OF SHIELDED SYMMETRICAL CABLES

*Kovaleva O. V., Specialist, post-graduate student
Solovyova L. A., 4th year student {Management in Technical Systems}
State Educational Institution of Higher Education Moscow Region «LEONOV
Moscow Region University of Technology», Korolev, Russia*

The article discusses the results of measuring the parameters of shielded symmetric cables of structured cabling systems.

Keywords: structured cable systems, shielded cables, radiation attenuation, shielding attenuation.

Рассмотрим результаты измерений образцов кабелей по всем рассмотренным в статье [1] схемам и параметрам, полученные на установке CoMet 40/2 совместного производства Bedea & Rosenberger.

С целью демонстрации практических результатов оценки уровней экранирования и симметрии кабелей при использовании установки по схеме рис. 2 ÷ 4 [1], в качестве объекта измерений были выбраны образцы некоторых экспериментальных и серийных кабелей, как представителей наиболее распространенных типов симметричных кабелей, применяемых в современных сетях СКС.

Образец 1 — кабель четвёрочной скрутки категории 5е (исполнение SF/UTQ) марки KBЧнг (A) -5е 1×4×0,78 аналогичный Спецлан-ПРО SF/UTQ Cat5е ZH нг (A) -HF 1×4×0,78 (ТУ 16.K99-041-2011);

— Образец 2 — кабель категории 5е (исполнение SF/UTP) марки KBПЭнг (A) -5е 4×2×0,52 аналогичный Спецлан SF/UTP Cat5е ZH нг (A) -HF 4×2×0,52;

— Образец 3 — кабель огнестойкий категории 5 (исполнение F/UTP) марки Спецлан FTP-5нг (A) -FRHF 4×2×0,52 (ТУ16.K99—048);

— Образец 4 — кабель категории 5е (исполнение F/UTP) марки KB-ПЭфП-5е 4×2×0,52 (ТУ 16.K99-014-2004) аналогичный Спецлан F/UTP Cat5е PE 4×2×0,52 (ТУ 16.K99-058-2014);

— Образец 5 — кабель категории 6_A (исполнение S/FTP) марки KBПЭнг (A) -6_A 4×2×0,57 аналогичный Спецлан S/FTP Cat6_A ZH нг (A) -HF 4×2×0,57.

Результаты измерения кабелей представлены на рис. 1—8.



Рисунок 1. Сопротивление связи кабелей KVЧнг (A) -5e 1×4×0,78, KVПЭнг (A) -5e 4×2×0,52, KVПЭнг (A) -6_A 4×2×0,57 в диапазоне частот 0,3–50 МГц



Рисунок 2. Сопротивление связи кабелей KVЧнг (A) -5e 1×4×0,78, KVПЭнг (A) -5e 4×2×0,52, KVПЭнг (A) -6_A 4×2×0,57 в диапазоне частот 0,3–100 МГц

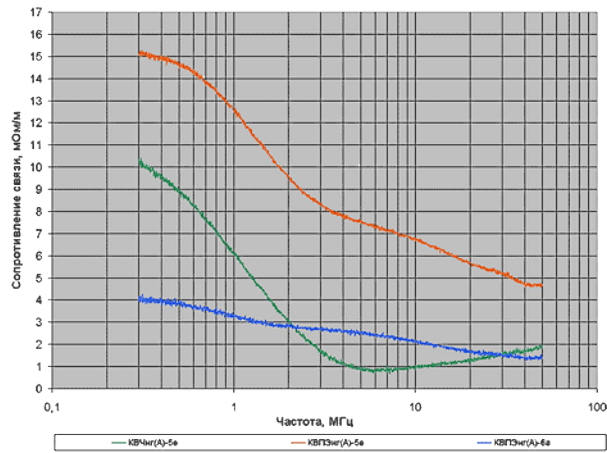

Рисунок 3. Затухание излучения кабеля КВЧнг (А) -5е 1×4×0,78 в диапазоне частот 30–100 МГц

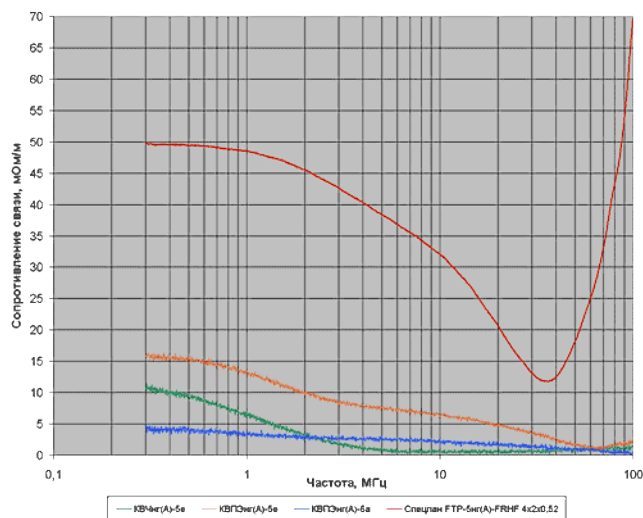

Рисунок 4. Затухание излучения кабеля КВЧнг (А) -5е 1×4×0,78 в диапазоне частот 100–1000 МГц

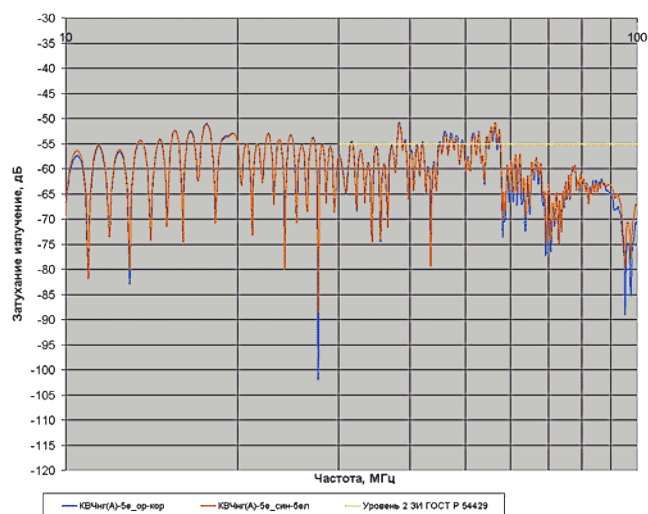

Рисунок 5. Затухание асимметрии кабеля КВЧнг (А) -5е 1×4×0,78 в диапазоне частот 1–100 МГц

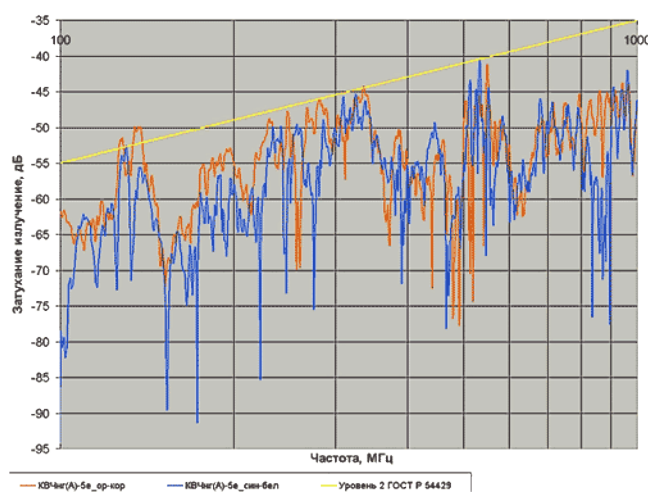

Рисунок 6. Затухание излучения кабеля КВПЭФП-5е 4×2×0,52 в диапазоне частот 30–1000 МГц

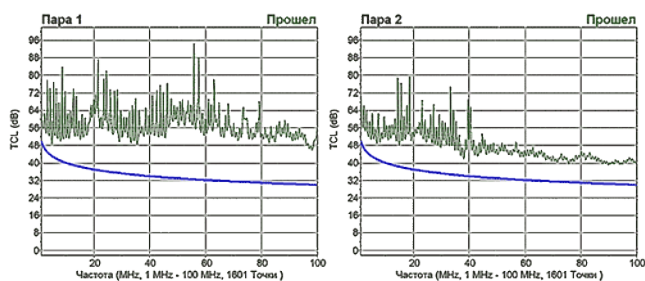

Рисунок 7. Затухание излучения кабеля КВПЭнг (А) -5е 4×2×0,52 в диапазоне частот 30–100 МГц

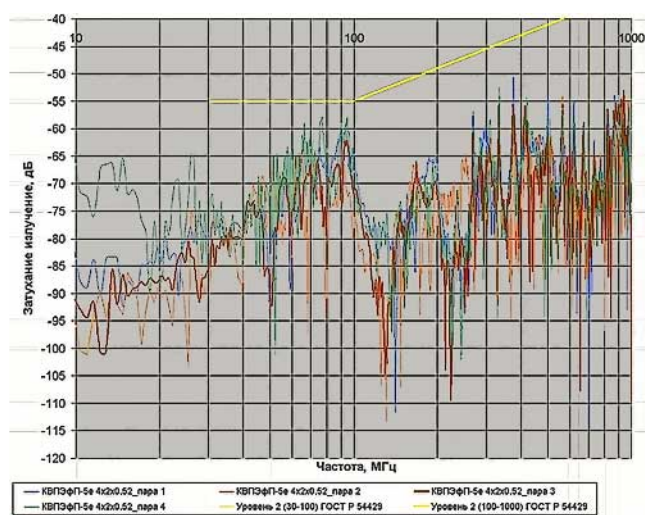

Рисунок 8. Затухание асимметрии кабеля КВПЭнг (А) -5е 4×2×0,52 в диапазоне частот 1–100 МГц

В ГОСТ Р 54429–2011 на кабели для СКС установлены уровни параметров экранирования отдельно друг от друга, то есть разработчик вправе выбирать, какой уровень будет отдельно у сопротивления связи и отдельно у затухания излучения (табл. 1 и 2). В табл. 3 также приведены требования по затуханию асимметрии на ближнем конце a_U (TCL).

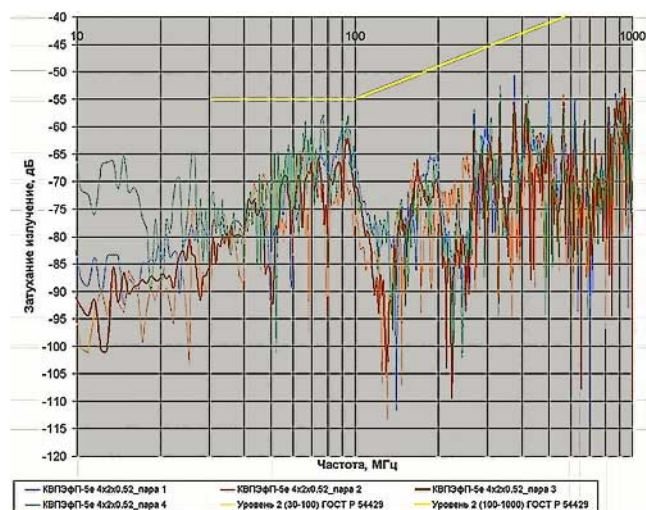
Частота, МГц	Сопrotивление связи Z_T , мОм/м, не более	
	Уровень экранирования	
	1	2
1	10	50
10		100
30	30	200
100	100	1000

Таблица 1. Уровень экранирования

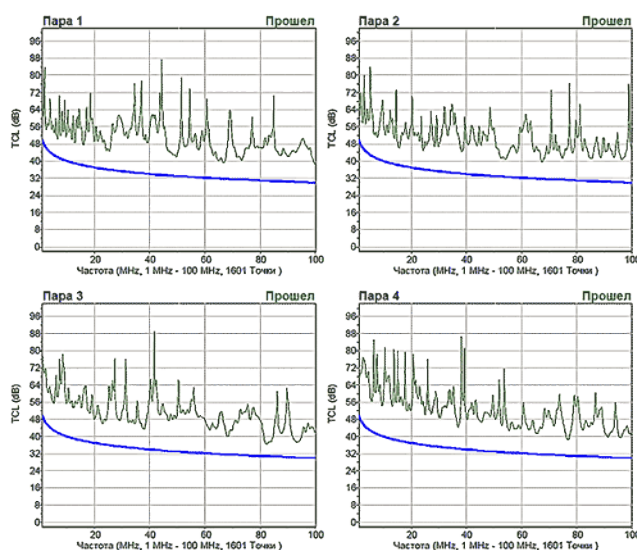
Уровень затухания излучения	Диапазон частот, МГц	Затухание излучения, a_c , дБ, не менее
1	30 – 100	85
	100 – 1000	$85 - 20\lg(f/100)$
2	30 – 100	55
	100 – 1000	$55 - 20\lg(f/100)$
3	30 – 100	40
	100 – 1000	$40 - 20\lg(f/100)$

Таблица 2. Уровень затухания излучения

Уровень затухания асимметрии на ближнем конце	Диапазон частот, МГц	Затухание асимметрии, a_U (TCL), дБ, не менее
1	1 – 100 для категории 5e; 1 – 250 для категорий 6 – 7 _A	$40 - 10\lg(f)$
2		$50 - 10\lg(f)$

Таблица 3. Уровень затухания асимметрии на ближнем конце

Очевидно, что чем выше уровень кабеля по затуханию асимметрии, чем выше симметрия его рабочих пар, тем более низким допустимо быть значению затухания экранирования при том же уровне затухания излучения, то есть, более экономичным исполнению [1–5].

Также, анализируя уровни требований по a_c и a_U в диапазоне частот 30 – 100 МГц, можно сделать вывод о том, что если кабель неэкранирован с $a_s = 0$ дБ («уровень 3» затухания a_c), то его запас по затуханию a_U при

«уровне 2» должен составлять от 5 до 10 дБ.

Рассмотрим результаты измерений параметров выбранных образцов.

Из рис. 2, 3 видно, что кабель категории 5 с экраном из алюмолавсановой ленты удовлетворяет уровню 2 сопротивления связи, при этом все кабели категории 5е практически подпадают под верхний «уровень 1» табл.1. Это иллюстрирует тот факт, что в нижнем диапазоне частот первую роль играет суммарное сечение элементов экрана — для кабелей с одним слоем алюмолавсановой ленты или одинарной оплёткой невысокой плотности уровень, очевидно, разграничивается с кабелями, в которых число экранирующих элементов не мене двух [6—9].

Графики затухания излучения (рис. 4, 5) кабеля КВЧнг (А) -5е типа SF/UTQ с экраном из алюмолавсановой ленты и оплетки показывают соответствие кабеля (за исключением некоторых выпадов) «уровню 2» табл. 2.

При этом результаты затухания асимметрии на ближнем конце (рис. 11) данного кабеля также соответствуют «уровню 2» табл. 3.

Также, по затуханию излучения кабель КВПЭфП-5е типа F/UTP с экраном в виде одной алюмолавсановой ленты показывает с запасом соответствие уровню 2 табл. 2 (рис. 7).

Аномальные результаты показал кабель КВПЭнг (А) -5е типа SF/UTP. Из графика рис. 8 видно, что кабель проходит только на «уровень 1» затухания излучения, в то время как его результаты по TCL (рис. 14) показывают всё тот же «уровень 2».

К сожалению, результаты измерений не дают однозначного ответа о соотношении уровней параметров экранирования и симметрии с конструкцией экранов кабелей, конструктивными особенностями их сердечника и технологией изготовления. Кроме того, недостаточно данных по графическому подтверждению идентичности результатов сложения графиков затухания симметрии и затухания экранирования представленных кабелей с результатами непосредственного измерения затухания излучения во всем диапазоне частот от 30 МГц до 1000 МГц.

В этом отношении предполагается продолжить работу с накоплением достаточного количества результатов измерений и с обоснованием их достоверности и закономерности.

Стоит отметить, что установленная в ГОСТ Р 54429—2011 (8.3.9, метод 2) схема измерения затухания излучения соответствует схеме измерения сопротивления связи по методу, установленному в п.8.3.8, а также измерения сопротивления связи или затухания излучения в ГОСТ Р 53880—2010 (п.8.3.10), что представляет весьма приближенный подход, так как не позволяет одновременно оценить вклад затухания экранирования и затухания асимметрии в кабеле. Поэтому в качестве одной из целей по освоению установки измерения «затухания излучения», представленной на рис. 4 [1], целесообразно внесения изменений в ГОСТ

Р 54429—2011 для установления схемы измерения «затухания излучения».

Список литературы:

1. Кузнецов Р. К. Измерение параметров экранирования симметричных кабелей для СКС // Кабели и провода. 2015. №5.
2. Артюшенко В. М., Гуреев А. К., Абраменков В. В., Енютин К. А. Мультимедийные гибридные сети. Москва, 2007.
3. Артюшенко В. М., Маленкин А. В. Количественная оценка электромагнитного влияния однопроводных линий электрического оборудования // Электротехнические и информационные комплексы и системы. 2008. Т. 4. №1—2. С. 29—32.
4. Артюшенко В. М. Защита структурированных кабельных систем от внешних электромагнитных воздействий // Теоретические и прикладные проблемы сервиса. 2005. №3 (16). С. 20—27.
5. Артюшенко В. М., Енютин К. А., Буткевич М. Н. Анализ эффективности уменьшения межкабельных переходных помех в экранированных кабельных системах // Электротехнические и информационные комплексы и системы. 2009. Т. 5. №1. С. 19—23.
6. Корчагин В. А., Артюшенко В. М. Проблемы электромагнитной совместимости цифрового электротехнического оборудования на промышленных и бытовых объектах // Вестник Ассоциации ВУЗов туризма и сервиса. 2009. №4. С. 95—98.
7. Артюшенко В. М., Корчагин В. А. Оценка влияния помех от радиоэлектронных систем на беспроводные устройства малого радиуса действия с блоковым кодированием // Электротехнические и информационные комплексы и системы. 2010. Т.6. №4. С. 3—6.
8. Артюшенко В. М., Корчагин В. А. Схемы подключения управляющего и измерительного оборудования в системах автоматизации и жизнеобеспечения зданий // Электротехнические и информационные комплексы и системы. 2009. Т. 5. №3. С. 3—11.
9. Артюшенко В. М. Анализ взаимного влияния кабельных линий электрических системах // Электротехнические и информационные комплексы и системы. 2006. Т. 2. №2. С. 8—11.

Струкова А. В.

Конические картографические проекции, используемые для управления воздушным транспортом

| *Струкова А. В., аспирант*

Государственное бюджетное образовательное учреждение высшего образования Московской области «Технологический университет имени дважды Героя Советского Союза, лётчика-космонавта А. А. Леонова», Королёв, Россия

Рассмотрены и проанализированы вопросы, связанные с классификацией и особенностями картографических канонических проекций служащих для безопасного обеспечения полетов воздушных судов.

Ключевые слова: картографические проекции, управление воздушным движением, поверхность Земли, географические карты.

CONICAL MAP PROJECTIONS USED FOR AIR TRANSPORT CONTROL

*Strukova A.V., post-graduate student
State Educational Institution of Higher Education Moscow Region «LEONOV
Moscow Region University of Technology», Korolev, Russia*

The issues related to the classification and features of cartographic canonical projects serving for the safe operation of aircraft are considered and analyzed.

Keywords: cartographic projections, air traffic control, Earth's surface, geographical maps.

Введение. Как известно, способ изображения земной поверхности на плоскости называется картографической проекцией. Существует много способов изображения земной поверхности на плоскости [1–5]. Сущность любой картографической проекции состоит в том, что поверхность земного шара переносится сначала на глобус определенного размера, а затем с него по намеченному способу на плоскость.

По способу построения сети меридианов и параллелей картографические проекции делятся на цилиндрические, конические, поликонические и азимутальные. Каждая группа проекций имеет определенные свойства.

Рассмотрим и проанализируем канонические проекции, используемые при составлении карт, используемых воздушными судами.

Конические проекции. Они получаются в результате переноса поверхности Земли на боковую поверхность конуса, касательного к одной из параллелей или секущего земной шар по двум заданным параллелям. Затем конус разрезается по образующей и разворачивается на плоскость. Конические проекции в зависимости от расположения оси конуса относительно оси вращения Земли могут быть нормальные, поперечные и косые. Большинство авиационных карт построено в нормальной конической проекции. Рассмотрим два варианта размещения конуса на земном шаре (рис. 1).



Рисунок 1. Конусные проекции, когда конус и земной шар имеют общие линии широты: а — одну; б — две

Вариант 1 (рис. 1, а). Конус и земной шар касаются друг друга по линии широты. Она называется стандартной параллелью. Конус «разрезается» по линии долготы, противоположной центральному меридиану, и разворачивается на плоскость.

Вариант 2 (рис. 1, б). Конус так же оборачивается вокруг земного шара, но проходит сквозь поверхность, поэтому конус и земной шар имеют две общие линии широты. Это линии стандартных параллелей. Конус «разрезается» по линии долготы, противоположной центральному меридиану, и разворачивается на плоскость.

Равноугольные конические проекции. Они строятся на касательном или на секущем конусе. Принцип построения такой проекции на касательном конусе (рис. 1, а и б) состоит в том, что все меридианы выпрямляют до соприкосновения с боковой поверхностью конуса.

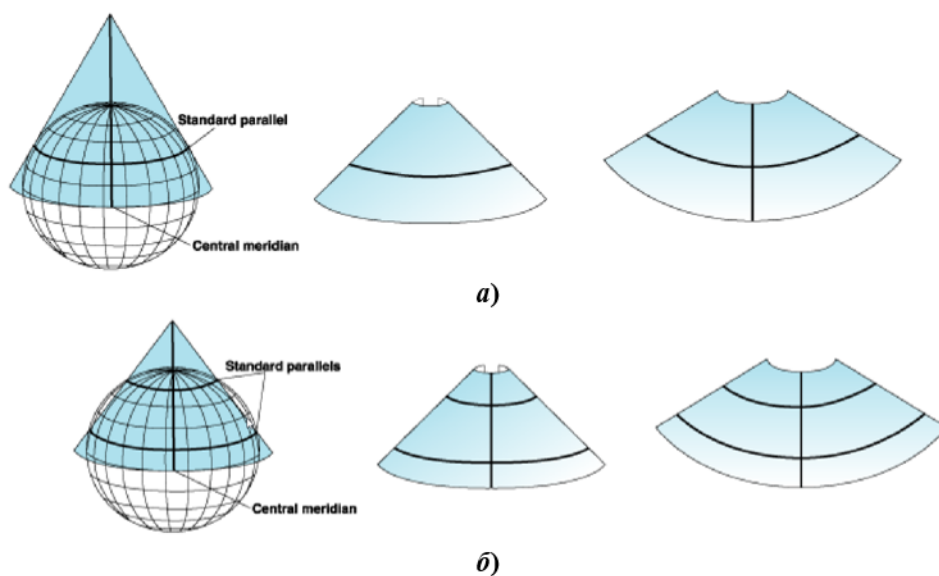
При этом все параллели, кроме параллели касания, будут растягиваться до размеров окружности конуса. Для того, чтобы сделать проекцию равноугольной и сохранить подобие фигур, производят растягивание меридианов в такой степени, в какой были растянуты параллели в данной точке карты. Затем конус разрезается по образующей и разворачивается на плоскость.

Карты в равноугольной конической проекции на касательном конусе (рис. 1, а), имеют следующие свойства:

- 1) меридианы изображаются прямыми, сходящимися к полюсу;
- 2) угол схождения меридианов $\sigma = \Delta\lambda \cdot \sin\varphi$, где $\Delta\lambda$ – разность долгот между заданными меридианами; φ – широта параллели касания;
- 3) параллели имеют вид дуг концентрических окружностей, расстояние между которыми увеличивается по мере удаления от параллели касания;
- 4) на параллели касания искажения длин отсутствуют, а в полосе $\pm 5^\circ$ от этой параллели они незначительные и в практике не учитываются;
- 5) локсодромия изображается кривой линией, обращенной своей выпуклостью к экватору;
- 6) ортодромия для расстояний до 1200 км изображается прямой линией, а для больших расстояний имеет вид кривой, обращенной своей выпуклостью в сторону более крупного масштаба. В равноугольной конической проекции на касательном конусе издаются бортовые карты масштабов 1:2000000, 1:2500000, 1:3000000, 1:4000000 и обзорная карта масштаба 1:5000000.

С целью уменьшения искажений поверхность Земли переносят на секущий конус (рис. 1, б). Равноугольная коническая проекция на секущем конусе имеет следующие свойства:

- 1) угол схождения меридианов определяется по формуле $\sigma = \Delta\lambda \cdot \sin\varphi_{\text{ср}}$, где $\varphi_{\text{ср}}$ – средняя широта между параллелями сечения;
- 2) на параллелях сечения искажения длин отсутствуют, а в полосе $\pm 5^\circ$ от этих параллелей искажения незначительные;
- 3) масштаб в разных точках карты неодинаковый. На внешних сторонах от параллелей сечения он крупнее, а между параллелями сечения мельче. Такое изменение изображения на внешних сторонах от параллелей сечения, приходится растягивать, а между параллелями сечения – снижать;
- 4) ортодромия изображается кривой, выпуклой в сторону более крупного масштаба и имеет точку перегиба на параллели наименьшего масштаба. В нормальной равноугольной конической проекции на секущем конусе издаются бортовые карты масштабов 1:2000000 (Москва – Берлин) и 1:25000000.

Поликонические проекции. По принципу построения поликонические проекции незначительно отличаются от конических. Они являются дальнейшим усовершенствованием конических проекций. В поликонических проекциях земная поверхность переносится на боковые поверхности нескольких конусов, касательных к параллелям или секущих земной шар по заданным параллелям. На поверхность каждого конуса переносится небольшой шаровой пояс земной поверхности. Затем каждый конус разрезается по образующей и разворачивается на плоскость. После склеивания получается поликоническая проекция. Карты в поликонической проекции имеют следующие свойства:

- 1) средний меридиан изображается прямой линией и имеет искажения длин, поэтому поликоническая проекция наиболее удобна для изображений траекторий, вытянутых вдоль меридиана. Остальные меридианы име-

ют вид кривых линий;

2) параллели изображаются в виде дуг окружностей, проведенных из разных центров, лежащих на среднем меридиане;

3) нет нарастающего искажения масштабов к северу и югу, так как главный масштаб сохраняется по параллелям касания (сечения) каждой полосы;

4) проекция имеет искажения длин и углов.

Эта проекция взята за основу для составления равноугольной международной проекции.

Видоизмененная поликоническая (международная) проекция. Видоизмененная поликоническая проекция была принята на международной геодезической конференции в Лондоне в 1909 г. И получила название международной В этой проекции издается международная карта масштаба 1:1000000. Строится она по особому закону, принятому международным соглашением.

Принцип построения карт в видоизмененной поликонической проекции масштаба 1:1000000 состоит в следующем. Вся земная поверхность делится на пояса шириной по 4° и переносится на боковые поверхности конусов, секущих земной шар по заданным параллелям. Перенос местности производится не сразу всего пояса, а отдельными сферическими трапециями, размер которых равен 4° по широте и 6° по долготе. На каждом листе карты меридианы изображаются прямыми линиями, сходящимися к полюсу, а параллели — дугами концентрических окружностей. На крайних параллелях листа искажений нет. В целях равномерного распределения искажений на листе карты меридианы, отстоящие от среднего меридиана в обе стороны на 2° , растягивают настолько, что изображаются без искажений. Внутренние меридианы и параллели остаются несколько сжатыми, а наружные меридианы несколько растягивают.

По характеру искажений видоизмененная поликоническая проекция является произвольной. Искажения на листе карты настолько незначительны, что проекцию практически считают равноугольной, равнопромежуточной и равновеликой.

Особенности построения сетки меридианов и параллелей в международной проекции приводят к тому, что склеивать без разрывов можно только листы одной колонки или одной полосы. Допускается склейка в «блок» девяти листов (3×3) карт масштаба 1:1000000. В этом случае возникающие разрывы не вызывают существенных искажений длин и углов.

Ортодромия на картах в этой проекции на расстоянии до 1200 км изображается прямой линией, а локсодромия — кривой, выпуклой к экватору. Угол схождения меридианов $\sigma = \Delta\lambda \sin\varphi_{\text{ср.к}}$, где $\varphi_{\text{ср.к}}$ — средняя широта листа карты.

Список литературы:

1. Струкова А. В. Картографические проекции и их классификация. Эволюционные процессы информационных технологий: сборник трудов по материалам 4-й международной научно-технической конференции 5 апреля 2019 г. / колл. авторов; под общ. науч. ред. док. техн. наук, профессора Артюшенко В. М., и док. техн. наук Воловача В. И. — М.: Издательство «Научный консультант», 2019. С.121—125.
2. Артюшенко В. М., Воловач В. И. Оценка погрешности измерения параметров движения протяженных объектов в условиях изменяющейся дальности // Известия высших учебных заведений. Радиоэлектроника. 2015. Т.58. №1 (631). С.26—37.
3. Артюшенко В. М., Воловач В. И. Измерение параметров движения протяженных объектов в условиях мешающих воздействий и изменяющейся дальности // Двойные технологии. 2015. №1 (70). С.69—74.
4. Артюшенко В. М., Воловач В. И. Оценка погрешности измерения параметров движения протяженных объектов на фоне коррелированных аддитивных негауссовских помех // Двойные технологии. 2015. №2 (71). С.19—22.
5. Артюшенко В. М., Воловач В. И. Особенности определения дальности действия радиотехнических устройств обнаружения охранных систем // Школа университетской науки: парадигма развития. 2012. №3 (7). С. 77—80.

Корнеева Е. В., Артюшенко В. М. Моделирование плотности огибающей сигнала отраженного от распределенного объекта

*Корнеева Е. В., старший преподаватель
Артюшенко В. М., доктор технических наук, профессор
Открытый гуманитарно-экономический университет («ОГЭУ»), Россия, г. Москва*

Рассмотрены вопросы, связанные с анализом моделей плотности распределения вероятностей огибающей сигнала, отраженного от протяженных объектов.

Ключевые слова: Моделирование, распределение огибающей отраженного сигнала.

MODELING THE ENVELOPE DENSITY SIGNAL REFLECTED FROM THE DISTRIBUTED SIGNAL OBJECT

Korneeva E. V., senior lecturer

Artyushenko V. M., doctor of technical Sciences, Professor

«Open University of Humanities and Economics», Russia, Moscow

Issues related to the analysis of models of the probability distribution density of the envelope of a signal reflected from extended objects are considered.

Keywords: Modeling, distribution of the envelope of the reflected signal.

Введение. При оптимальном проектировании радиотехнических систем и устройств ближней радиолокации, необходима адекватная модель плотности распределения вероятностей (ПРВ) огибающей (амплитуды) (ПРВА), фазы (ПРВФ) и частоты сигнала отраженного от лоцируемого объекта, а так же помех воздействующих на обрабатываемый сигнал [3–6]. Рассмотрим наиболее часто встречающиеся модели ПРВА сигнала используемые в радиолокационных системах ближнего радиуса действия, когда лоцируемые объекты можно представить в виде пространственной области состоящей из совокупности так называемых «блестящих» (отражающих) точек.

Модель ПРВ отраженного сигнала. Как уже было отмечено, при радиолокации на малых расстояниях лоцируемый объект, как правило, можно рассматривать в виде суммы сигналов $s_i(t, \lambda)$, отраженных от N – «блестящих» точек, «образующих» сам протяженный объект [4, 5]

$$s(t, \lambda) = \sum_{i=1}^N \operatorname{Re} s_i(t, \lambda), \quad (1)$$

где λ – информационный параметр сигнала.

Наибольший практический интерес представляют ПРВА, ПРВФ и частоты принимаемого сигнала.

Рассмотрим некоторые широко употребляемые частные случаи модели сигнала (1).

Двумерная ПРВ огибающей сигнала отраженного от протяженного объекта. Согласно [6, 7], двумерная негауссовская ПРВ огибающей, отраженного от протяженной цели сигнала, обусловленная многолучевостью, будет описываться выражением

$$W(U_1, U_2, r) = \frac{2(z_1 z_2)^{0.5}}{\sigma^2(1-r^2)} \exp\left(-\frac{z_1 z_2}{1-r^2}\right) I_0\left(\frac{2r(z_1 z_2)^{0.5}}{1-r^2}\right), \quad (2)$$

где $z_1 = \frac{U_1^2}{2\sigma^2}$; $z_2 = \frac{U_2^2}{2\sigma^2}$; $r^2 = r^2(\tau) = \exp\{-2\alpha|\tau|\}$; r – коэффициент корреляции между U_1 и U_2 ; $I_0(x)$ – функция Бесселя нулевого порядка; – временный сдвиг.

Функция корреляции амплитуды отраженного сигнала будет определяться исходя из выражения

$$B(\tau) = \frac{\sigma^2 \Gamma^2(1,5)}{2\pi} \sum_{n=1}^{\infty} \frac{\Gamma^2(n-0,5)}{(n!)^3 \Gamma(n+1)} \Gamma^{2n}(\tau),$$

где $\Gamma(\cdot)$ – гамма-функция.

Если огибающая отраженного сигнала является стационарным процессом, то ПРВА (2) приводится к виду

$$W(U_1, U_2, r) = \frac{U_1 U_2}{\sigma^4(1-r^2)} \exp\left\{-\frac{U_1^2 + U_2^2}{2\sigma^2(1-r^2)}\right\} I_0\left(\frac{r U_1 U_2}{\sigma^2(1-r^2)}\right), U_1, U_2 > 0$$

В свою очередь, двумерная ПРВА нестационарного случайного процесса

$$W(U_1, U_2, r, t) = \frac{U_1 U_2}{\sigma^4(1-r^2)} \exp\left\{-\frac{U_1^2 + U_2^2 + n_1^2 + n_2^2 + 2n_1 n_2}{2\sigma^2(1-r^2)}\right\} \times \\ \times \sum_{n=0}^{\infty} \varepsilon_n I_n\left(\frac{r U_1 U_2}{\sigma^2(1-r^2)}\right) I_n\left(\frac{n_1 - r n_2}{\sigma^2(1-r^2)} U_1\right) I_n\left(\frac{n_2 - r n_1}{\sigma^2(1-r^2)} U_2\right), U_1, U_2 > 0$$

где $\varepsilon_n = 1; \varepsilon_n = 2; n > 0$.

Модели ПРВА. Существуют и другие математические модели, описывающие отражения от протяженной цели.

В частности, для систем ближней радиолокации, когда протяженные объекты могут быть представлены в виде совокупности N «блестящих» точек, отраженный сигнал может быть записан в виде [1, 2]

$$s = \sum_i^N U_i \cos(\omega t + \varphi_i) = U_{\Sigma} \cos(\omega t + \Phi),$$

где U_i, φ_i – амплитуда и фаза сигнала, отраженного от i -й «блестящей» точки.

Совместная ПРВ амплитуды и фазы для этого случая имеет вид

$$W(U, \Phi) = \frac{U}{2\pi} \exp\left\{-\left[\frac{\kappa + \kappa^{-1}}{4}\right] \{[U^2 - 2UU_0 \cos(\Phi - \Phi_0) + U_0^2] + [U^2 \cos 2\Phi - 2UU_0 \cos(\Phi - \Phi_0) + U_0^2]\}\right\},$$

где

$$U = \frac{U_{\Sigma}}{\sqrt{\sigma_x \sigma_y}}; \kappa = \frac{\sigma_x}{\sigma_y}; U_0 = U_{cp} / \sqrt{\sigma_x \sigma_y}; \Phi_0 = \arctg \frac{Y_0}{X_0}.$$

В случае, когда относительно ПРФ фазы дополнительно известно, что она имеет равномерное распределение $W(\Phi) = \frac{1}{2\pi}$; $\varphi \in (0, 2\pi)$, распределение амплитуды принимает вид

$$W(U) = U \exp \left[-\frac{(\kappa + \kappa^{-1})U^2}{4} - \left(\kappa \sin^2 \Phi_0 + \frac{\cos^2 \Phi_0}{\kappa} \right) \frac{U_0}{2} \right] \times \\ \times \sum_{k=0}^{\infty} \varepsilon_k I_k \left[\frac{(\kappa - \kappa^{-1})U^2}{4} \right] I_{2k}(aUU_0) \cos(2k\psi);$$

где

$$\varepsilon_k = \begin{cases} 1 & \text{при } k = 0 \\ 2 & \text{при } k \geq 1 \end{cases}; \quad a = \left(\kappa^2 \sin^2 \Phi_0 + \frac{\cos^2 \Phi_0}{\kappa^2} \right)^{0.5}; \\ \operatorname{tg} \psi = \kappa^2 \operatorname{tg} \Phi_0.$$

Если имеется априорная информация об амплитуде отраженного сигнала, например $U \in (0, \infty)$, ПРВ фазы может быть найдено в виде

$$W(\Phi) = \rho \{ 1 + \sqrt{\pi \eta} \exp\{\eta^2\} [1 - \operatorname{erf}(\eta)] \},$$

где

$$\rho = \frac{\exp \left[-\left(\kappa \sin^2 \Phi_0 + \kappa^{-1} \cos^2 \Phi_0 \right) \frac{U_0}{2} \right]}{2\pi \left(\kappa \sin^2 \Phi_0 + \kappa^{-1} \cos^2 \Phi_0 \right)}, \\ \eta = \frac{\left(\kappa \sin \Phi_0 \sin \Phi + \kappa^{-1} \cos \Phi_0 \cos \Phi \right) U_0}{\{ 2 \left(\kappa \sin^2 \Phi + \kappa^{-1} \cos^2 \Phi \right) \}^{0.5}}.$$

Распространения получили частные случаи ПРВ параметров сигналов рассеянных протяженными объектами. Например, если $\Phi_0 = 0$, приходим к ПРВ Бекмана

$$W(U) = U \exp \left\{ -\frac{(\kappa + \kappa^{-1})U^2}{4} - \frac{U_0^2}{4\kappa} \right\} \sum_{k=0}^{\infty} \varepsilon_k I_k \left[\frac{(\kappa - \kappa^{-1})U^2}{4} \right] I_{2k} \left(\frac{UU_0}{\kappa} \right).$$

Если $\kappa = 1$, ПРВ амплитуд описывается законом Райса

$$W(U) = U \exp \left\{ -\frac{(U_0^2 + U^2)}{2} \right\} I_0(UU_0).$$

Если $U_0 = 0$, но $\kappa \neq 1$, приходим к ПРВ Хойта

$$W(U) = U \exp \left\{ -\frac{(\kappa + \kappa^{-1})U^2}{4} \right\} I_0 \left[\frac{(\kappa - \kappa^{-1})U^2}{4} \right].$$

Наиболее простой случай наблюдается при $U_0 = 0$, $\kappa = 1$. Тогда ПРВ амплитуд описывается законом Релея

$$W(U) = U \exp\left\{-\frac{U^2}{2}\right\}.$$

Кроме рассмотренных распределений ПРВА, на практике широкое распространение получили:

– ПРВ Накагами

$$W(U) = \left(\frac{2}{\Gamma(m)}\right) \left(\frac{m}{\Omega}\right)^m U^{2m-1} \exp\{-mU^2/\Omega\}, \quad U \geq 0,$$

где $m = \Omega^2 / \langle (U^2 - \Omega^2)^2 \rangle \geq 0.5$ и $\Omega = \langle U^2 \rangle$ – параметры распределения; $\Gamma(\cdot)$ – гамма функция.

– ПРВ Вейбула

$$W(U) = XkU^{k-1} \exp\{-XU^k\}, \quad U > 0, X > 0, k > 0,$$

где X и k – параметры распределения.

– ПРВ, описываемая логарифмическим нормальным законом

$$W(U) = \frac{1}{G\sqrt{2\pi}U} \exp\left\{-\frac{1}{2G^2}(\ln U - d)^2\right\}, \quad U > 0,$$

где d и G – параметры распределения.

Заключение. Таким образом, рассмотрены наиболее часто встречающихся моделей плотностей распределения вероятностей огибающих (амплитуд) сигнала используемых в радиолокационных системах ближнего радиуса действия. Показано, что на практике для аппроксимации ПРВА отраженного сигнала широкое применение нашли такие распределения как ПРВ: Бекмана, Хойта, Релея, Накагами, Вейбула и логарифмически нормальное распределение.

Список литературы:

1. Артюшенко, В. М. Исследование и разработка радиолокационного измерителя параметров движения протяженных объектов / В. М. Артюшенко: монография, ФГБОУ ВПО ФТА. – М., – 2013. – 214 с.

2. Воловач, В. И. Методы и алгоритмы анализа радиотехнических устройств ближнего действия / В. И. Воловач – М.: Радио и связь, –

2013. — 228 с.

3. Коган И. М. Ближняя радиолокация / И. М. Коган. — М.: Сов. радио, — 1973. — 272 с.

4. Поляков П. Ф. Прием сигналов в многолучевых каналах / П. Ф. Поляков. — М.: Радио и связь, — 1986. — 248 с.

5. Проблемы радиолокации протяженных объектов. — Свердловск: изд-во УПИ им. С. М. Кирова, — 1983.— 163 с.

6. Свистов В. М. Радиолокационные сигналы и их обработка / В. М. Свистов — М.: Радио и связь, — 1977. — 448 с.

7. Артюшенко В. М. Обработка информационных параметров сигнала в условиях аддитивно-мультипликативных негауссовских помех: монография. — Королев МО: ФГБОУ ВПО ФТА, Изд-во «Канцлер», 2014. — 298 с.

Русский космизм: история и современность
Место и роль науки и технологий в решении глобальных проблем
современности

Дизайнер обложки Ульяна Андреевна Когтева
Редактор Татьяна Юрьевна Кирилина

Сборник трудов по материалам V Всероссийской научно-практической конференции «Русский космизм: история и современность. Место и роль науки и технологий в решении глобальных проблем современности», проведенной в ГБОУ ВО МО «Технологический университет им. А. А. Леонова» 17 декабря 2020 года по инициативе кафедры гуманитарных и социальных дисциплин. Сборник рассчитан на преподавателей, аспирантов, студенческую молодежь и всех, интересующихся идеями русского космизма.

ISBN 978-5-0053-1483-3



Rideró

Rideró.ru – издай
книгу бесплатно!